



G r a d i v o

***za 11. redno sejo Občinskega sveta
Občine Vrhnika,***

***ki bo v ČETRTEK, 20. junija 2024, ob 18.00 uri,
v sejni sobi Občine Vrhnika, Tržaška c. 1***

Številka: 9000-2/2024 (1-02)
Datum: 10. 6. 2024

Na podlagi določil Statuta Občine Vrhnika (Naš časopis, št. 430/15) in Poslovnika Občinskega sveta Občine Vrhnika (Naš časopis, št. 430/15 in 491/21)

SKLICUJEM

11. redno sejo Občinskega sveta Občine Vrhnika, ki bo v

ČETRTEK, 20. junija 2024, ob 18. uri,
v sejni sobi Občine Vrhnika, Tržaška c. 1 (kletna etaža – vhod zadaj)

z naslednjim

DNEVNIM REDOM:

1. Pregled in potrditev zapisnika 10. redne seje Občinskega sveta
2. Predlog uskladitve cen programov v vrtcu
3. Predlog Odloka o spremembah in dopolnitvah Odloka o ustanovitvi javnega vzgojno-varstvenega zavoda Antonije Kucler Vrhnika – sprejem po skrajšanem postopku
4. Revidirano letno poročilo Javnega podjetja Komunalno podjetje Vrhnika, d.o.o. za leto 2023*
5. Osnutek Odloka o urejenosti naselij in krajine Občine Vrhnika za področje oglaševanja in označevanja mestnega središča Vrhnika
6. Predlog Odloka o spremembah in dopolnitvah Odloka o občinskem podrobnem prostorskem načrtu za trgovino Lidl v Sinji Gorici
7. Pobuda za pripravo Občinskega podrobnega prostorskega načrta za kamnolom Mivšek
8. Predlog Rebalansa proračuna Občine Vrhnika za leto 2024 in Predlog Spremembe proračuna Občine Vrhnika za leto 2025 – obravnava in sprejem**
9. Odlok o spremembah in dopolnitvah odloka o ustanovitvi organa skupne občinske uprave »medobčinski inšpektorat in redarstvo občin Vrhnika, Brezovica, Dobrova - Polhov Gradec, Gorenja vas - Poljane, Žiri, Borovnica, Log - Dragomer, Horjul« - skrajšani postopek*
10. Imenovanje nadomestnega člana Nadzornega odbora Občine Vrhnika
11. Pobude in vprašanja članov Občinskega sveta

Op. * Mnenje odbora oz. komisije k točki 4 in 9 vam bomo poslali naknadno.

** Pri točki 8 se uporablja tudi gradivo, ki ste ga prejeli z elektronsko pošto. Mnenje odbora vam bomo poslali naknadno.



ŽUPAN
OBČINE VRHNIKA
Daniel Cukjati, l.r.

VABLJENI:

1. Člani Občinskega sveta
2. Zunanji poročevalci:
 - k točki 2 in 3: Anita Čretnik, ravnateljica vrtca
 - k točki 4: Dr. Boštjan Aver, JP KPV d.o.o.
 - k točki 5: Uroš Jereb, Delavnica, oblikovanje prostora d.o.o.
 - k točki 6: Nejc Gosak, Studio Formika, prostorsko in arhitekturno načrtovanje d.o.o.
 - k točki 7: Anes Durgutović, AD-svetovanje s.p.

3. Predstavniki občinske uprave:
 - Boštjan Koprivec, direktor Občinske uprave Občine Vrhnika
 - Maja Kogovšek, vodja Oddelka za finance
 - Bernard Kogovšek, vodja Oddelka za prostor
 - mag. Matej Černetič, vodja Oddelka za družbene dejavnosti in gospodarstvo
 - Janez Jelovšek, vodja Oddelka za okolje in komunalo
4. Jure Jakopič, zunanji sodelavec
6. Uredništvo Naš časopis
7. Snemalec seje

V VEDNOST:

- Predsednikom krajevnih skupnosti (po e-pošti)
- Cankarjeva knjižnica Vrhnika (po e-pošti)
- Občina Borovnica
- Občina Log-Dragomer
- Upravna enota Vrhnika
- Radio 1

Gradivo za sejo Občinskega sveta je objavljeno na spletni strani Občine Vrhnika:

[http:// www.vrhnika.si /Občinski svet/Seje občinskega sveta/Gradiva za seje/Gradivo za 11. redno sejo.](http://www.vrhnika.si/Obcinski_svet/Seje_obcinskega_sveta/Gradiva_za_seje/Gradivo_za_11_redno_sejo)



ZAPISNIK

1

10. redne seje Občinskega sveta Občine Vrhnika, ki je bila 25. 4. 2024, ob 18. uri, v sejni sobi Občine Vrhnika.

Prisotni člani Občinskega sveta:

1.	Peter Pikel	Gibanje svoboda
2.	Ivica Čosić	Gibanje svoboda
3.	Edin Behrić	Gibanje svoboda
4.	Alja Stanko	Gibanje svoboda
5.	Blanka Gašpirc	Gibanje svoboda
6.	Zdravko Železnik	SDS
7.	Petra Černetič	SDS
8.	Jana Polanc	SDS
9.	Mirko Antolović	SDS
10.	Anže Grampovčan	1890
11.	dr. Benjamin Leskovec	1890
12.	Irena Oblak	Levica
13.	Valerija Marinč	VESNA – zelena stranka
14.	Jernej Fefer	VESNA – zelena stranka
15.	Aleš Sečnik	Lista Daniela Cukjatija
16.	Vid Koprivec	Lista Daniela Cukjatija
11.	Urška Gorenc	Lista Daniela Cukjatija
18.	Valerija Mojca Frank	Lista Daniela Cukjatija
19.	Vid Drašček	Lista Daniela Cukjatija
20.	Boštjan Erčulj	Lista Daniela Cukjatija
21.	Ana Skledar	NSi – Nova Slovenija

22.	Doman Blagojević	Zeleni Slovenije
23.	Tomaž Gorišek	Lista za razvoj podeželja

Odsotni člani Občinskega sveta:

24.	Mateja Majcen	Lista Daniela Cukjatija
-----	---------------	-------------------------

Predstavniki Občinske uprave:

1. Boštjan Koprivec, direktor Občinske uprave Občine Vrhnika
2. Maja Kogovšek, vodja Oddelka za finance
3. mag. Matej Černetič, vodja Oddelka za družbene dejavnosti in gospodarstvo
4. Bernard Kogovšek, vodja Oddelka za prostor
5. Janez Jelovšek, vodja Oddelka za okolje in komunalo
6. Jure Jakopič, zunanji sodelavec – informatik
7. Jasmina Spahalić, odnosi z javnostmi

Ostali prisotni:

1. Darjan Kacin, snemalec
2. Karla Jankovič, LUZ, d. d.
3. Maria Zlobec, City studio, d. o. o.
4. Matic Godnič, Structura, d. o. o.

Podžupan Mirko Antolović je na začetku seje vse prisotne lepo pozdravil in pojasnil, da bo na podlagi 26. člena Poslovnika Občinskega sveta Občine Vrhnika kot podžupan vodil sejo namesto župana. Povedal je, da so člani Občinskega sveta s sklicem seje prejeli dnevni red v 15. točkah.

V sprejem je bil nato predlagan naslednji

DNEVNI RED:

1. Pregled in potrditev zapisnika 9. redne seje Občinskega sveta
2. Predlog Odloka o spremembah in dopolnitvah Odloka o Občinskem prostorskem načrtu Občine Vrhnika (SD OPN 7) – kratak postopek
3. Dopolnjen osnutek Odloka o Občinskem podrobnem prostorskem načrtu za stanovanjsko sosesko Gabrče na Vrhniki
4. Predlog Odloka o spremembi območij naselij in meje med občinami Borovnica, Brezovica in Vrhnika
5. Odlok o občinskih cestah
6. Predlog Zaključnega računa proračuna Občine Vrhnika za leto 2023*
7. Predlog Odloka o spremembah in dopolnitvah Odloka o turistični in promocijski taksi v občini Vrhnika – sprejem po skrajšanem postopku
8. Predlog pravilnika o dodeljevanju finančnih sredstev iz občinskega proračuna in iz sredstev Območne obrtne - zbornice Vrhnika za pospeševanje razvoja obrti in podjetništva v Občini Vrhnika – skrajšani postopek
9. Izbris javnega dobra pri nepremičninah parc. št. 422, 2185, 2456, vse k. o. Blatna Brezovica in parc. št. 1854/10, 1854/9, 1854/8, 1854/7, vse k. o. Velika Ligojna
10. Predlog za podelitev občinskih priznanj v letu 2024
11. Potrditev nadomestnega predsednika Odbora za družbene dejavnosti
12. Razrešitev in potrditev namestnika člana Občinske volilne komisije
13. Razrešitev člana Nadzornega odbora Občine Vrhnika
14. Razrešitev in potrditev predstavnika v Svetu Glasbene šole Vrhnika
15. Pobude in vprašanja članov Občinskega sveta

Dnevni red je bil sprejet.

1. Pregled in potrditev zapisnika 9. redne seje Občinskega sveta

Na zapisnik predhodne seje je imela pripombo Irena Oblak.

V sprejem je bil predlagan naslednji

SKLEP:

Potrdi se zapisnik 9. redne seje Občinskega sveta Občine Vrhnika z dne 15. 2. 2024 s predlaganimi pripombami.

Glasovanje
Navzočih: 23
ZA: 22

Sklep je bil sprejet.

2. Predlog Odloka o spremembah in dopolnitvah Odloka o Občinskem prostorskem načrtu Občine Vrhnika (SD OPN 7) – kratek postopek

Uvodni poročevalec točke je bil Bernard Kogovšek, vodja oddelka za prostor. Povedal je, da je bil Sklep o pripravi SD OPN 7 sprejet 29. 1. 2024 v Našem časopisu. Javna razgrnitev oz. zbiranje predlogov in pripomb je potekalo od 6. 2. do 20. 2. 2024, stališča do predlogov in pripomb javnosti pa so bila objavljena v Našem časopisu 25. 3. 2024. V nadaljevanju je Odlok podrobneje predstavila načrtovalka Karla Jankovič, LUZ, d. d. Najprej je pojasnila pravno podlago, nato pa predstavila vsebino postopka.

Točko je obravnaval Odbor za urejanje prostora ter varstvo naravne in kulturne dediščine in jo v predlaganem besedilu poslal Občinskemu svetu v obravnavo in sprejem.

Obrazložitev glasu je podal dr. Benjamin Leskovec.

V sprejem je bi predlagan naslednji

SKLEP:

Sprejme se Odlok o spremembah in dopolnitvah Odloka o Občinskem prostorskem načrtu Občine Vrhnika (SD OPN 7) – kratek postopek.

Glasovanje
Navzočih: 23
ZA: 21
Proti: 1

Sklep je bil sprejet.

3. Dopolnjen osnutek Odloka o Občinskem podrobnem prostorskem načrtu za stanovanjsko sosesko Gabrče na Vrhniki

Uvodni poročevalec točke je bil Bernard Kogovšek, vodja oddelka za prostor. Povedal je, da gre za območje OPPN Gabrče, ki je bilo v proračunu že dlje časa predvideno. Sklep o začetku postopka je bil izdan 27. 3. 2023, nato se je zbiralo pobude javnosti. Po vrednotenju vseh pripomb in pridobitvi prvih mnenj, poteka na seji občinskega sveta prva obravnava. Na prvi obravnavi Občinski svet potrди gradivo, da gre lahko nato v javno razgrnitev.

Druga poročevalka je bila Maria Zlobec, City studio, d. o. o. Na kratko je predstavila območje, kjer se nahaja OPPN Gabrče. Predstavila je razloge za pripravo akta, sam postopek priprave ter glavne značilnosti in ugotovitve pri pripravi.

Točko je obravnaval Odbor za urejanje prostora ter varstvo naravne in kulturne dediščine in jo v predlaganem besedilu poslal Občinskemu svetu v obravnavo.

Vprašanje sta postavila Doman Blagojević in Edin Behrić.

Obrazložitev glasu je podal Doman Blagojević.

V sprejem je bil predlagan naslednji

SKLEP:

Dopolnjen osnutek Odloka o Občinskem podrobnem prostorskem načrtu za stanovanjsko sosesko Gabrče na Vrhniki je primeren za javno razgrnitev in javno obravnavo.

Glasovanje
Navzočih: 23
ZA: 19
Proti: 1

Sklep je bil sprejet.

4. Predlog Odloka o spremembi območij naselij in meje med občinami Borovnica, Brezovica in Vrhnika

Poročevalec točke je bil Bernard Kogovšek, vodja oddelka za prostor. Povedal je, da ta postopek določa Zakon o določanju območij ter o imenovanju in označevanju naselij, ulic in stavb. Gre za uskladitev mej med občinami Borovnica, Brezovica in Vrhnika. Geodetska uprava RS ima zavedeno, da meja občine Borovnica poteka tudi po parc. št., ki se nahajajo v k.o. Kamnik in k.o. Verd. Ker so omenjena zemljišča v občini Brezovica in občini Vrhnika, so se občine odločile, da pristopijo k ureditvi uradne evidence. Predlog Odloka morajo potrditi občinski sveti vseh treh občin.

Točko je obravnaval Odbor za urejanje prostora ter varstvo naravne in kulturne dediščine in jo v predlaganem besedilu poslal Občinskemu svetu v obravnavo in sprejem.

Vprašanj in razprave ni bilo.

V sprejem je bil predlagan naslednji

SKLEP:

Občinski svet Občine Vrhnika sprejme Odlok o spremembi območij naselij in meje med občinami Borovnica, Brezovica in Vrhnika.

Glasovanje
Navzočih: 23
ZA: 22

Sklep je bil sprejet.

5. Odlok o občinskih cestah

Poročevalec točke je bil Matic Godnič, Struktura, d. o. o. Povedal je, da je trenutno veljavni Odlok o občinskih cestah iz leta 2014, kasneje je bil posodobljen leta 2016. Na državni ravni se je leta

2022 spremenil Zakon o cestah, na podlagi katerega se morajo novelirati tudi občinski odloki o cestah. Zaradi neuskklajenosti je obstoječe stanje neurejeno, saj Občina Odloka o cestah še ni uskladila z določbami aktualnega zakona, kot to določa njegov 155. člen. To neskladje bo s sprejemom predlaganega Odloka odpravljeno. Predstavil je spremembe novega Odloka v primerjavi s trenutno veljavnim Odlokom in izpostavil najpomembnejša poglavja in člene Odloka o cestah.

Točko sta obravnavala Svet za preventivo in vzgojo v cestnem prometu in Odbor za ekologijo in infrastrukturo in jo v predlaganem besedilu poslala Občinskemu svetu v obravnavo in sprejem.

Vprašanja so postavili Tomaž Gorišek, Irena Oblak, Jernej Fefer in Valerija Marinč.

Razpravljala sta Jernej Fefer in dr. Benjamin Leskovec.

V sprejem je bil predlagan naslednji

SKLEP:

Občinski svet sprejme Odlok o občinskih cestah v predloženi vsebini.

Glasovanje
Navzočih: 23
ZA: 15
Proti: 4

Sklep je bil sprejet.

6. Predlog Zaključnega računa proračuna Občine Vrhnika za leto 2023

Poročevalka točke je bila Maja Kogovšek, vodja Oddelka za finance. Povedala je, da so v Zaključnem računu prikazani predvideni in realizirani prihodki in drugi prejemki ter odhodki in drugi izdatki občine za preteklo leto. Na podlagi zakonodaje je bilo potrebno do konca februarja oddati poslovno in računovodsko poročilo na AJ PES, do 31. 3. 2024 pa celostni Zaključni račun na Ministrstvo za finance. V nadaljevanju je predstavila zneske prihodkov in odhodkov proračuna Občine Vrhnika v letu 2023 in ostala pomembna področja financiranja.

Točko je obravnaval Odbor za gospodarstvo, finance in proračun in jo v predlaganem besedilu poslal Občinskemu svetu v obravnavo in sprejem.

Vprašanje je postavil dr. Benjamin Leskovec.

Razpravljala sta Doman Blagojević in Irena Oblak.

Obrazložitev glasu je podal dr. Benjamin Leskovec.

V sprejem je bil predlagan naslednji

SKLEP:

Občinski svet Občine Vrhnika sprejme Zaključni račun Občine Vrhnika za leto 2023.

Glasovanje
Navzočih: 23
ZA: 18
Proti: 2

Sklep je bil sprejet.

7. Odloka o spremembah in dopolnitvah Odloka o turistični in promocijski taksi v občini Vrhnika – sprejem po skrajšanem postopku

Poročevalec točke je bil mag. Matej Černetič, vodja Oddelka za družbene dejavnosti in gospodarstvo. Povedal je, da se na pobudo Skupnost občin Slovenije predlaga dvig turistične takse in se tako tudi s tem povečajo sredstva za razvoj turizma. S spremembo Odloka o turistični in promocijski taksi v občini Vrhnika se predlaga dvig turistične takse, in sicer z dosedanje vrednosti 1,25 evra na 2,00 evra. V ta znesek ni vključena promocijska taksa, ki znaša 25 % turistične takse in je namenjena financiranju dejavnosti za načrtovanje in izvajanje trženja celovite turistične ponudbe Slovenije, ki je v pristojnosti javne agencije Republike Slovenije za trženje in promocijo turizma. Po uveljavitvi spremembe odloka bo oseba za eno prenočitev v občini Vrhnika plačala skupaj 2,50 evra takse, kar vključuje turistično in promocijsko takso.

Točko je obravnaval Odbor za gospodarstvo, finance in proračun in jo v predlaganem besedilu poslal Občinskemu svetu v obravnavo in sprejem.

Vprašanje je postavil in razpravljal dr. Benjamin Leskovec.
V sprejem je bil predlagan naslednji

SKLEP:

Sprejme se Odlok o spremembah in dopolnitvah Odloka o turistični in promocijski taksi v občini Vrhnika.

Glasovanje
Navzočih: 23
ZA: 21
Proti: 2

Sklep je bil sprejet.

8. Predlog pravilnika o dodeljevanju finančnih sredstev iz občinskega proračuna in iz sredstev Območne obrtne - zbornice Vrhnika za pospeševanje razvoja obrti in podjetništva v Občini Vrhnika – skrajšani postopek

Poročevalec točke je bil mag. Matej Černetič, vodja Oddelka za družbene dejavnosti in gospodarstvo, ki je povedal, da Občina Vrhnika spodbuja razvoj podjetništva tudi s finančnimi sredstvi, ki jih v sodelovanju z Območno obrtno podjetniško zbornico Vrhnika vsako leto dodeljuje z javnim razpisom. Ker gre pri tovrstnih spodbudah za pomoč »de minimis«, kar Evropska unija podrobno predpisuje, se moramo pri dodeljevanju natančno držati vseh predpisov za tovrstne pomoči. 1. 1. 2024 je začela veljati nova uredba komisije glede pomoči de minimis in je potrebno uskladiti pravilnik z uredbo, če želimo še naprej dodeljevati pomoči. V nadaljevanju je na kratko povzel spremembe pravilnika.

Točko je obravnaval Odbor za gospodarstvo, finance in proračun in jo v predlaganem besedilu poslal Občinskemu svetu v obravnavo in sprejem.

Vprašanja sta postavila in razpravljala Irena Oblak in dr. Benjamin Leskovec.

V sprejem je bil predlagan naslednji

SKLEP:

Sprejme se Pravilnik o dodeljevanju finančnih sredstev iz občinskega proračuna in iz sredstev Območne obrtno-podjetniške zbornice Vrhnika za pospeševanje razvoja obrti in podjetništva v občini Vrhnika.

Glasovanje
Navzočih: 23
ZA: 22
Proti: 1

Sklep je bil sprejet.

9. Izbris javnega dobra pri nepremičninah parc. št. 422, 2185, 2456, vse k. o. Blatna Brezovica in parc. št. 1854/10, 1854/9, 1854/8, 1854/7, vse k. o. Velika Ligojna

Poročevalec točke je bil Janez Jelovšek, vodja Oddelka za okolje in komunalo. Povedal je, da so pravni temelji za sprejem Sklepa v 262. in 260. členu ZureP-3. Sprejem predmetnega sklepa pomeni za Občino Vrhnika, da bo lahko v nadaljevanju pristopila k urejanju dejanskega poteka ceste na območju Velike Ligojne. Zemljišča v katastrski občini Blatna Brezovica pa bo v skladu z Zakonom o Skladu kmetijskih zemljišč in gozdov Republike Slovenije predala v gospodarjenje Sklada kmetijskih zemljišč in gozdov RS.

Točko je obravnaval Odbor za urejanje prostora ter varstvo naravne in kulturne dediščine in jo v predlaganem besedilu poslal Občinskemu svetu v obravnavo in sprejem.

Vprašanje je postavila in razpravljala Irena Oblak.

V sprejem je bil predlagan naslednji

SKLEP:

Občinski svet Občine Vrhnika sprejme Sklep o izbrisu javnega dobra pri nepremičninah parc. št. 422, 2185, 2456, vse k.o. Blatna Brezovica in parc. št. 1854/10, 1854/9, 1854/8, 1854/7, vse k.o. Velika Ligojna, v predloženi vsebini.

Glasovanje
Navzočih: 23
ZA: 21

Sklep je bil sprejet.

10. Predlog za podelitev občinskih priznanj v letu 2024

Poročevalec točke je bil Zdravko Železnik, predsednik Komisije za podeljevanje občinskih nagrad in priznanj. Povedal je, da je Komisija objavila javni razpis za podelitev občinskih priznanj v letu 2024 v 522. št. Našega časopisa. V razpisanem roku je prispelo 7 predlogov. V skladu z Odlokom o podeljevanju priznanj Občine Vrhnika ter razpisom za podelitev občinskih priznanj v letu 2024, ki določa, da se v letu 2024 podeli največ en naziv častni občan, dve zlati plaketi Ivana Cankarja, tri srebrne plakete Ivana Cankarja ter šest bronastih plaket Ivana Cankarja, je komisija po pregledu prispelih predlogov ugotovila popolnost in ustreznost pri šestih predlogih, en predlog pa se zavrže, saj ni vseboval vseh zahtevanih obrazcev in dokazil.

Komisija za podeljevanje občinskih nagrad in priznanj predlaga Občinskemu svetu Občine Vrhnika v sprejem sklep, v predlagani vsebini.

Vprašanj in razprave ni bilo.

V sprejem je bil predlagan naslednji

SKLEP:

Občinska priznanja v letu 2024 prejmejo:

Naziv častni občan:

- Marko Fabiani

Zlato plaketo Ivana Cankarja:

- Terezija Nikolčič

Srebrno plaketo Ivana Cankarja:

- Andreja Šajn
- Nadja Kogovšek

Bronasto plaketo Ivana Cankarja:

- Jure Žitko

Glasovanje
Navzočih: 23
ZA: 23

Sklep je bil sprejet.

11. Potrditev nadomestnega predsednika Odbora za družbene dejavnosti

Poročevalec točke je bil Mirko Antolović, predsednik KMVI. Povedal je, da je Občinski svet na 8. redni seji dne 14. 12. 2024, sprejel ugotovitveni sklep, da Marjanu Geoheliju preneha mandat zaradi smrti, zato je potrebno imenovati novega člana. KMVI je pozvala politično stranko Vesna – zelena stranka, da poda nadomesti predlog za predsednika Odbora za družbene dejavnosti. Za predsednika je predlagala Fefer Jerneja.

Komisija za mandatna vprašanja, volitve in imenovanja predlaga Občinskemu svetu Občine Vrhnika v sprejem sklep v predlagani vsebini.

Vprašanj in razprave ni bilo.

V sprejem je bil predlagan naslednji

SKLEP:

Občinski svet Občine Vrhnika potrdi nadomestni mandat predsedniku Odbora za družbene dejavnosti Jerneju Feferju, za preostanek mandatne dobe 2022–2026.

Glasovanje
Navzočih: 23
ZA: 23

Sklep je bil sprejet.

12. Razrešitev in potrditev namestnika člana Občinske volilne komisije

Poročevalec točke je bil Mirko Antolović, predsednik KMVI. Povedal je, da zaradi odstopne izjave gospe Urše Trček, ki je bila imenovana za namestnika člana Občinske volilne komisije je potrebno imenovati novega namestnika člana OVK. Lista 1890 je na podlagi poziva KMVI podala predlog za namestnika člana OVK, in sicer predlaga Davorja Pleskina.

Komisija za mandatna vprašanja, volitve in imenovanja predlaga Občinskemu svetu Občine Vrhnika v sprejem sklepa, v predlagani vsebini.

Vprašanje je postavil in razpravljal dr. Benjamin Leskovec.

V sprejem sta bila predlagana naslednja

SKLEPA:

- 1. Občinski svet Občine Vrhnika razreši namestnico člana Občinske volilne komisije Občine Vrhnika Uršo Trček zaradi odstopa od funkcije.**
- 2. Občinski svet Občine Vrhnika za namestnika člana Občinske volilne komisije Občine Vrhnika na predlog liste 1890 imenuje Davorja Pleskina.**

Mandat namestniku traja do konca mandatne dobe Občinske volilne komisije, in sicer do 3. 5. 2027.

Glasovanje
Navzočih: 23
ZA: 19

Sklep je bil sprejet.

13. Razrešitev člana Nadzornega odbora Občine Vrhnika

Poročevalec točke je bil Mirko Antolović, predsednik KMVI. Zaradi odstopne izjave g. Tadeja Grampovčana z mesta člana Nadzornega odbora Občine Vrhnika je potrebno tega razrešiti in imenovati novega člana. KMVI je objavila poziv za predlaganje nadomestnega člana Nadzornega odbora Občine Vrhnika na spletni strani Občine Vrhnika. Do roka, ki je bil objavljen ni prispela nobena vloga, zato so se člani KMVI odločili, da se poziv za imenovanje ponovi.

Komisija za mandatna vprašanja, volitve in imenovanja predlaga Občinskemu svetu Občine Vrhnika v sprejem sklepa v predlagani vsebini.

Vprašanja so postavili in razpravljali Boštjan Erčulj, Valerija Mojca Frank in Irena Oblak.

Obrazložitev glasu sta podala Irena Oblak in dr. Benjamin Leskovec.

V sprejem je bil predlagan naslednji

SKLEP:

Občinski svet Občine Vrhnika razreši Tadeja Grampovčana kot člana Nadzornega odbora Občine Vrhnika.

Glasovanje
Navzočih: 23
ZA: 21

Sklep je bil sprejet.

14. Razrešitev in potrditev predstavnika v Svetu Glasbene šole Vrhnika

Poročevalec točke je bil Mirko Antolović, predsednik KMVI. Svet Glasbene šole Vrhnika je poslal prošnjo za razrešitev g. Rasima Čehića, kot predstavnika ustanovitelja iz Sveta Glasbene šole Vrhnika zaradi odsotnosti in neodzivnosti na sejah sveta zavoda. KMVI je pozvala politično stranko Gibanje Svoboda, da podajo predlog za predstavnika ustanovitelja v Svet Glasbene šole Vrhnika. KMVI je prispelo prošnjo pregledala in ugotovila, da predlagajo Saro Stanko.

Komisija za mandatna vprašanja, volitve in imenovanja predlaga Občinskemu svetu Občine Vrhnika v sprejem sklepa, v predlagani vsebini.

V sprejem sta bila predlagana naslednja

SKLEPA:

- 1. Občinski svet Občine Vrhnika razreši predstavnika ustanovitelja v Svet Glasbene šole Vrhnika Rasima Čehića zaradi odsotnosti in neodzivnosti.**
- 2. Občinski svet Občine Vrhnika za nadomestnega predstavnika ustanovitelja v Svet Glasbene šole Vrhnika na predlog politične stranke Gibanje Svoboda imenuje Saro Stanko za preostanek mandatne dobe 2022–2026.**

Glasovanje
Navzočih: 23
ZA: 19

Sklepa sta bila sprejeta.

15. Pobude in vprašanja članov Občinskega sveta

Pripombo oz. komentarje na odgovore iz prejšnje seje so imeli Irena Oblak, Doman Blagojevič in Jernej Fefer.

Nove pobude in vprašanja so postavili: Irena Oblak, Ana Skledar, Peter Pikl, Doman Blagojevič, Zdravko Železnik, dr. Benjamin Leskovec in Anže Grampovčan, Edin Behrić in Jernej Fefer.

Irena Oblak (zapis iz posnetka)

»Uspelo mi je, tekmuje. Hvala za besedo, dve stvari imam. Na nadaljevanju 3. redne seje 16. marca lanskega leta sem med drugim dala tudi pobudo, da vabila za seje odborov in zapisnike objavljate na spletni strani, povedala sem, da bi se kot svetnica želela udeležiti seje katerega od odborov, čeprav nisem članica nobenega, ampak vabila niso nikjer objavljena. Tudi zapisniki sej odborov so bili nazadnje objavljeni nekje v začetku leta 21. Vaš odgovor na moje pisno vprašanje je bil; 'hvala, za poslane pobude bomo posredovali programerjem in razvijalcem spletne strani.' Na ta odgovor sem 4. maja lanskega leta podala reklamacijo, na naslednji seji in ste odgovorili, da bo spletna stran, ki je bila postavljena leta 2022 do konca junija izboljšana. Letnice res niste omenili, ampak jaz sem naivno mislila, da to velja za tekoče leto, se pravi za lansko leto po več kot enem letu lahko ugotavljam, da so zapisniki še vedno iz začetka leta 21, vabil ni nikjer pri zapisnikih, da ne bom krivična, edina izjema je Svet za preventivo in vzgojo v cestnem prometu, ki zapisnike objavlja. Ampak ti zapisniki, če jih je šel kdo gledat, so pa v precejšnjem delu, ne samo po mojem mnenju, precej nerazumljivi, ker to so zapisane neke operativne rezerve. Busko se postavi, ne veš ne kje, ne kam, nekdo ... in podobno. Zdaj pa tako v drugem odstavku 13. člena poslovnika piše, da se člani sveta lahko udeležujejo tudi sej drugih delovnih teles in imajo pravico sodelovati pri njihovem delu. Vendar brez pravice glasovanja, in seje so praviloma javne, občutek imam, da je na Vrhniki delo teh odborov, ne vem kakšno, tajno, še za nas, ko smo v svetu. Še enkrat pozivam, da nam omogočite, da bomo svetniki izvajali tudi to pravico, ki nam jo zakonodaja omogoča. Drugo je pa čisto kratko vprašanje, lani je bilo nekaj nejevolje, ne nekaj, kar precej. Sprašujem, kdaj in kje bo izvedena občinska proslava ob dnevu državnosti, pa kakšen scenarij se pripravlja, samo v izogib presenečenjem. Hvala lepa.«

Na vprašanji je odgovoril podžupan.

Ana Skledar (pisna vprašanja)

1. Odpadki - že večkrat smo opozarjali na slabe razmere glede odlaganja nekoristnih odpadkov na lokaciji Gradišče. Na to lokacijo se dovažajo odpadki z drugih lokacij, posledično so smeti kmalu polne/prepolne, kar kasneje privede do odlaganja mimo za to namenjenih kontejnerjev. Prav tako, po naših podatkih, stanovalci to občutijo z višjimi zneski na položnicah. Naj se preveri, kaj se je glede tega do zdaj že storilo in predvsem kje vidijo rešitev oz. da je rešitev nujno potrebna.

2. Pokopališče - nov del; prostor za raztros ni primerno urejen in je treba najti ustrezne rešitve (primer dobre prakse v Logatcu).

3. Lokacija Močilnik - trenutna situacija, kakšni so načrti in kateri so izzivi za doseg te.

4. Propadajoč objekt (poleg kulturnega centra) - trenutna situacija in kje vidijo rešitve oz. kakšen načrt ima občina. Obstoječe stanje ni primerno in je potrebno najti rešitev.

4. Spremenjeni prometni režimi - potovalne aplikacije ne zaznavajo spremenjenih prometnih režimov (primer: Hrib z enosmerno vožnjo). Kdo skrbi za ustrezno obveščanje ustreznih inštitucij in zakaj tega aplikacije ne zaznajo.

5. Promet Gradišče - še vedno prihaja do dvosmernega prometa, kar je nevarno za celoten promet.

6. Promet Sinja-Ligojna - promet tovornih vozil kljub omejitvam / prepovedim še vedno poteka.

7. Prispevek občine ob rojstvu otroka - pobuda za povišanje zneska na 500 €, ki se ga kasneje vsakoletno usklajuje z rastjo inflacije.

Na vprašanja in pobude je odgovoril podžupan. Na vprašanje glede pokopališča je odgovoril g. Jelovšek. Na vprašanje glede odpadkov je dopolnil odgovor g. Behrić. Na ostala vprašanja bo odgovorjeno v pisni obliki.

Peter Pikel (pisna vprašanja)

Najprej vas želim iz srca pohvaliti za kolesarsko povezavo do Ligojne, ki je znatno povečala varnost na tem odseku. Zanima pa me kako se bo ta cesta nadaljevala skozi vas.

Druga stvar, želim pohvaliti komunalno za res hitro intervencijo odstranitve salonitnih plošč, ki so bile odkrite pred čistilno akcijo.

Svetniška vprašanja za KS Vrhnika Vas

1. Glede na odgovor iz prejšnje seje se naj krajan obrne na SVCP, vendar je bil odgovor že skoraj ...

Res je, da je to v pristojnosti SVCP, vendar, saj se Prometna problematika vleče že več kot dve leti, odkar je bilo vse konkretno podano, zato bi prosil za konkretne datume in odgovore:

- postavitve prometnih znakov in ogledal;

- merjenje in analiziranje hitrosti na področjih Raskovec, Idrijska cesta (dom upokojujencev), Pot k studencu;

- ureditev cestišč in signalizacija na cesti Pot k Trojici, kjer ozko pot med hišami najdejo tovornjaki in avtodomi.

Glede na povečanje prometa smo lahko prav srečni, da ne pride do večjih prometnih nesreč, ki pa bi jih lahko preprečilo že preprosto ogledalo ali prometni znak.

2. Problemi z električnim omrežjem, ki se nanašajo na spodnje točke:

- meritve, ki so jih naročili krajan, so pokazale zelo nizke napetosti, zato krajan niso in ne morejo pridobiti soglasij za postavitve sončnih elektrarn, poleg tega pa opažajo večjo število okvar na indukcijskih ploščah in hladilnikih, še posebej pa so moteči flikerji na lučeh.

- Vsled tega je Elektro obljubil postavitve Transformatorskih postaj, vendar krajan še vedno ne vidimo nobenega napredka.

- Obljubljen je bil projekt in postavitve nove TP na Tičnici v januarju 2024, tudi tukaj ne vidim nikakršnega napredka.

Ker se krajanom povzroča neposredna in posredna škoda, nas zanima status (konkretno kdaj bo realizirano), ter kdo nam krije škodo.

3. Problemi s vodovodnim in optičnim omrežjem, kdaj bodo na voljo sredstva, omenjena na sestanku pred leti.

Zaradi zelo nizkega pretoka vode, prebivalci opozarjajo na škodo, ki je lahko povzročena v primeru požarov, saj je cesta neprimerna za gasilske avtomobile, hidranti pa naj bi bili brez vode (nepreverjeno).

Glede na zapisano pred leti (spodaj priponka, je bila projektna naloga že narejena).

----- Forwarded Message -----

Subject:Odg: Projekt - Kačja vas

Date:Fri, 26 Aug 2022 18:18:08 +0200

From:Jozef.Malovrh@vrhnika.si

To:peter@home-pikl.si

CC:Daniel.Cukjati@vrhnika.si, Bostjan.Koprivec@vrhnika.si, metka.turk@hotmail.com, Bernarda.Kropf@vrhnika.si, Milica.Koren@vrhnika.si

Spoštovani,

projektna naloga za vaše področje je izdelana. Za naročilo izvedbenih projektov ta trenutek še ni določen terminski plan.

Toliko vam lahko sedaj odgovorim.

Lep pozdrav,

Jožef Malovrh

4. Status projekta Betajnova (ureditev do Štirne)

Obljubljeno je, da se bo projektna naloga zaključila v letu 2023.

5. Glede na infrastrukturo in glede na dosegljivost vseh urbanih ciljev, krajanje zahtevajo pisno in utemeljeno obrazložitev, zakaj je območje Kačje vasi pri obračunu nadomestila za stavbno zemljišče ocenjena višje kot ostala področja v KS Vas.

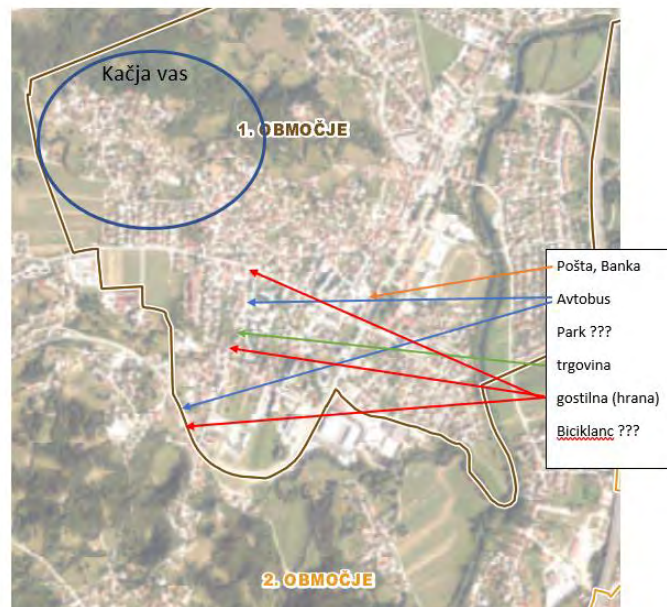

Podžupan je povedal, da bomo na vprašanja odgovorili pisno.

Doman Blagojević (zapis iz posnetka)

»Evo, pa še zadnjič danes, jaz se bom pa zdaj malo dotaknil cen vrtca, ampak malo v drugačnem smislu. Mi svetniki smo mogli glede na stanja, ki se trenutno dogajajo v državi, povišati cene vrtcev. V redu, to vse razumem, zaradi tega, da se lahko plača delavce, da imajo prehrano zagotovljeno, tako kot je to treba. Ampak, če se že primerjamo, ne vem z Ljubljano, pa vemo vsi, da je Ljubljana ena izmed najdražjih mest. V Ljubljani je, v prvi starostni skupini, da ne bom šel vseh tabel naštevati. Na Vrhniki je vrtec za prvo starostno skupino 660 €, v Ljubljani je 732 €, torej 70 € dražji vrtec v Ljubljani, v redu, ampak občani s povprečno slovensko plačo, torej tričlanska družina s povprečno slovensko plačo v Ljubljani plača vrtec 60 € manj kakor na Vrhniki. Kljub temu da je vrtec v Ljubljani dražji za 70 €. Nekatere občine imajo narejene načrte, če so mlade družine, če so si do 35 leta zadali, da bodo zidali hiše ali podobno? Katera občina, saj se ne

pogovarjamo o velikih zneskih, pomaga takim družinam? Vsi hočemo, da bi nas bilo več, da bi imeli več otrok, ampak nekatere občine tistim mladim družinam pomagajo v smislu, da imajo manjši znesek na položnici, enako kot nekdo, ki še vedno živi oziroma, ki je dobil od staršev zgornje nadstropje v hiši in tam živi. Tako da ne vem, po mojem bi bilo fajn, da na občini nekaj razmislimo tudi v tej smeri. Vem, da so včasih te besede, ki jih jaz tukaj govorim, čisto zaman, ampak ne vem, dajte se mičkeno še potruditi glede tega. Zdaj imam pa še, sicer mi bo že časa zmanjkalo, ampak še eno zelo pomembno problematiko vandalizma in ustrahovanja naših občanov na Vrhniki. Namreč v centru Vrhnike. Jaz sem po prireditvi Športnik leta na lastne oči doživel, kaj se dogaja na Sodnijskem trgu. Prej se je to dogajalo pred Loko, zdaj so šli iz Loke ti otroci na Sodnijski trg. Jaz sem bil pri gasilnem domu in sem slišali glasen ropot, jaz in še en kolega smo se odpravili pogledati, kaj dogaja. Mulci so razbijali tiste 'štante', to je bilo ravno v petek. Sicer so potem, ko sva zatulila, stopila zraven, nehali, ampak take kletvice so padale, da tukaj ne bom omenil tega. V glavnem, poklical sem policijo, 20 minut čez 9. uro. Policistov 20 minut do 9. ure sploh še ni bilo. Počakal sem še do 10. ure, policisti sploh še niso prišli. Ženska, še ena gospa je šla, je tudi klicala policijo, torej sva tisto noč klicala že dva. Tretja ženska je hodila mimo in je jokala, ker so jo začeli odrivati na Sodnijskem trgu. Zato apeliram na občino, da si nehamo zatiskati oči. Jaz sem že na prejšnjih sejah govoril, kaj se dogaja, samo premaknili so se. To so tako nesramni otroci, to so mulci nevzgojeni, stari med 13, 15, 16 let. Zato predlagam, da čim prej ukrepamo, mene je strah zdaj počitnic, kaj bo, kaj se bo dogajalo po Vrhniki. Da ne bo še kdo nastradal, predlagam, dajmo tega našega načelnika, ker nič zgloda ne naredi, poklicat, se pravi inšpektorat, pa kar se mene tiče, lahko tudi Center za socialno delo, da povejo kaj narediti. Kako, kaj lahko starši še naredijo. Jaz ne vem, nekaj se bo na Vrhniki zgodilo, občani se ne počutijo več varni zaradi njih. In kaj se naredi, ker policija ne pride, dobijo krila, so še močnejši, ker vejo, da jim nihče nič ne naredi. Za to pa apeliram še na občino, da nam svetnikom KPV sporoči, koliko stroškov je Komunalno podjetje imelo s tem vandalizem. To ni prvič, da so bile stojnice poškodovane. Kaj jih ima komunala zdaj kar na zalogi. V petek razbili v ponedeljek bomo 20 novih pripeljali, pa to ni poceni. To mi plačujemo. Sodnijski trg, kaj je pa problem, 3 strani so. V Ljubljani, pridejo kriminalisti, vidijo mulce, ki jih ne poznajo, zaprejo 3 strani, gremo probat, gremo po mopede, grejo vsi 70. Pripeljejo na Sodnijski trg, kok gre moped? Pa morajo iz Ljubljane priti, ne vrhniški. Ker ko se ta 2 kriminalista vrhniška, samo da se pojavita, 100 metrov zraven, vsi zbežijo. Vsi vemo, kdo so, ne vem, apeliramo na občino, se opravičujem, ker sem bil tako dolg, ampak to so res take stvari, ki so težke v naši občini. Hvala lepa.«

Na vprašanja je odgovoril podžupan.

Zdravko Železnik (pisna vprašanja)

1. Na križišču glavne ceste v Sinji Gorici proti Mali in Veliki Ligojni so se naredile globoke kolesnice in visoke izbokline, da je zavijanje iz glavne ceste in vključevanje na glavno cesto nekoliko že nevarno in tudi škoduje podvozju na prevoznih sredstvih. Od upravljavca ceste DRSC-ja naj se zahteva takojšnja sanacija tega dela križišča.
2. V Sinji Gorici so od zadnjih hiš proti Drenovemu Griču nastala nova gradbišča, tako na levi kot na desni strani glavne ceste. Prometna oznaka »Začetek naselja« za Sinjo gorico, ki tudi pomeni začetek omejene hitrosti v naselju, naj se premakne nazaj proti Drenovemu Griču, in sicer pred priključek, kjer se zavija proti Vargalantu in naprej. V primeru, da se tabla za začetek naselja iz katerega koli razloga ne da premakniti, pa predlagam postavitve znaka za omejitev hitrosti pred odcepom desno proti Vargalantu. Tako bo ta del naselja deležen nižjih hitrosti, hkrati bo nižja hitrost v delu, kjer se **zavija** proti Ligojni, kjer težja vozila povzročajo kolesnice zaradi višje hitrosti ob izogibanju cestnega otoka pred prehodom za pešce.

3. Predlagam umestitev prehoda za pešce od parkirnega prostora pri Avto hiši Sever na drugo stran, kjer cesto dnevno prečka veliko uporabnikov tega parkirišča.

Podžupan je povedal, da bomo podali pisne odgovore.

Dr. Benjamin Leskovec (pisna vprašanja)

DRAŽBE NEPREMIČNIN IN DODATNO DOLOČILO

Predlog, da se v prihodnjih dražbah nepremičnin doda določilo, da v kolikor eden od dražiteljev, ki je že plačal aro za sodelovanje na javni dražbi od dražbe odstopi, da se dražba v tem primeru razveljavi; primer se je zgodil pri dražbi ene izmed nepremičnin ob Tržaški cesti, ko je eden od dražiteljev odstopil, nekdo drug pa je to nepremičnino lahko kupil po izklicni ceni; brez dvigovanja cene v dobrobit proračuna občine Vrhnika.

PREKLIC MOŽNOSTI NAKUPA NEPREMIČNINE V DOMENI ŽUPANA DO 200.000,00 EUR

To ni dobro za občinski proračun. Primer Zatega ovinka, ki je resnično postal zlat, kjer je znani dražitelj iz pribl. 6.000,00 eur povišal ceno na ponujeno ceno 100.000,00 eur in občina je uveljavljala predkupno pravico za dejansko neuporabno zemljišče, po ceni v rangu nekje 170 eur/m², kar je po vsem neracionalen nakup in negospodarno ravnanje z občinskimi javnimi sredstvi.

PRIJAVA PROJEKTA »BAUHAUS« SKUPAJ Z LUZ IN OBČINO VRHNIKA

Predlog prijave projekta »Bauhaus« na Zaplani, skupaj z LUZ in občino Vrhnika (in tu apeliramo na Oddelek za prostor), kjer bi občina dovolila LUZ, da sodeluje z nami za pridobitev EU sredstev, da na Zaplani umestimo v prostor z novim predlogom OPPN, prvi trajnostni projekt v občini Vrhnika, ki bo dejansko tudi edinstven na slovenski ravni. Poleg tega pa zagotovimo še izdatna EU sredstva za pripravo ustreznih podlag za odločanje.

PRIHAJAJOČI RAZPISI ZA LAS-e IN PRIPRAVA PROGRAMA OPOLNOMOČENJA DRUŠTEV S STRANI ZIC-a

Predlog, da ZIC pripravi program opolnomočenja društev oz. deležnikov v občini z namenom, da bi se društva lahko lažje in v večjem številu povezovala, sodelovala in prijavljala na ta sredstva, ki bodo na voljo (okvirno 1.500.000 eur v poletju 2024) in v tej zvezi se naj pripravi/vzpostavi podporno okolje za potrebe vseh ključnih deležnikov v občini Vrhnika znotraj ZIC, da se jim zagotovi možnost dodatnih virov za financiranje za njihovo delovanje.

UREDITEV STAVBE IN OKOLICE NA CANKARJEVEM TRGU 5 V SODELOVANJU Z OBČINO VRHNIKA V SMERI UREDITVE CANKARJEVEGA TRGA, DOVOZA IN PARKIRANJA

Podajam pobudo in predlog občini Vrhnika, da sodeluje z nami pri ureditvi stavbe in okolice na Cankarjevem trgu 5, na način, da uredimo Cankarjev trg, dovoz, parkirne površine in sam spomenik Ivana Cankarja, kot npr. Prešernov spomenik v Ljubljani, vključujoč tudi klopi.

ŽELEZNIŠKI PRAGOVI OB POKOPALIŠČU, KI PREDSTAVLJAJO NEVAREN ODPADEK

Ob pokopališču na Vrhniki so železniški pragovi, ki predstavljajo nevaren odpadek v prostoru; jaz imam zaradi tega na Zaplani inšpekcijski postopek, ki je podan iz strani MIREĐ.

Prosim vas, da se vprašanjem in pobudam doda pisne obrazložitve in se jih evidentira v pisni obliki.

Podžupan je povedal, da bomo na vprašanja in pobude odgovorili pisno.

Anže Grampovčan (pisna vprašanja)

KLOPI ZA STAREJŠE IN OSTALE SPREHAJALCE NA PEŠ POTEH - POBUDA OBČANKE IZ KS VAS, KI JO RAZŠIRJAM NA VSE KS

Starejša krajanka iz KS Vas me je ustavila in se name obrnila s prošnjo oz. naslednjo pobudo:

V KS Vas se iz Doma upokojencev Vrhnika veliko starejših krajanov in ostalih krajanov sprehaja po različnih peš poteh, mimo Dolgih njiv, pot do Starega malna itn. in prosijo za možnost postavitve dodatnih klopi, kjer bi se lahko med hojo usedli in spočili, da lahko nadaljujejo pot in se vrnejo v dom oz. svoje domove. Mišljeno je tudi za vse ostale sprehajalce.



Pobuda je utemeljena in bi jo razširil na vse KS, in sicer; vse KS naj preučijo možnosti in določijo vsaj tri dodatne lokacije za postavitev klopi, ter naj zadevo realizirajo. Ko bodo klopi postavljene, naj se preko Našega časopisa seznanijo javnost s postavitvijo (lokacije in fotografije). Klopi morajo imeti tudi naslonjalo. Poleg klopi bi bilo smiselno namestiti tudi koše za smeti in koše za pasje iztrebke.



STARA CESTA - IZDELAVA PROJEKTNE DOKUMENTACIJE IN AKTIVNOSTI, VEZANE NA NOVO REKONSTRUKCIJO, SODELOVANJE S PROJEKTANTI ZARADI PRIKLJUČKOV DO OBJEKTOV, UREDITEV JAVNE RAZSVETLJAVE TER ELEKTRIČNE NAPELJAVE, DA NE BO VEČ POTEKALA PO ZRAKU; REKONSTRUKCIJA STARE CESTE LETA 1998 IN POMISLEKI NA NOVO PREDVIDENO REKONSTRUKCIJO

Najprej prošnja, da se lastnikom in stanujočim pravočasno, vsaj teden prej, pošlje vabila za ogled in sodelovanje in ne le dan pred predvidenem ogledom. Lastniki smo delovno obvezni oz. imamo tudi druge obveznosti/aktivnosti, zato je ta rok absolutno prekratek.

REKONSTRUKCIJA STARE CESTE LETA 1998 IN POMISLEKI NA NOVO PREDVIDENO REKONSTRUKCIJO

Do številke 14 so bili vsi komunalni vodi v celoti zamenjani in vgrajene pvc omarice za elektriko, internet - TV, plin, kar je razvidno iz priloženih fotografij rekonstrukcije Stare ceste iz leta 1998. Cesta je bila že dvakrat prekopana z gradbenimi stroji in ročno (enkrat že pred leti, ko je moj pokojni oče celotno cesto asfaltiral in je ta asfalt še danes od številke 14 naprej, nazadnje pa je bila celotna rekonstrukcija ceste do številke 14 v letu 1998 ...), tako, da arheologi - "žličkarji" nimajo kaj več iskati na tem področju. Glede na to, da gre za vgrajeni beton in komunalne vode iz PVC cevi, ter plin in vodovod iz alkatlen cevi, ki ima razpolovno dobo dotrajanosti vsaj 100 let (vgrajeni so bili najsodobnejši kvalitetni materiali, ki so še dandanes enaki na tržišču), nima smisla, da se to v tem delu zamenjuje, ampak se popravi oz. zamenja asfalt z drugačno površino in zamakne kanaleta oz. vertikalne kanalete poveže z ustrežnejšo izvedbo za meteorne vode. Prav tako meteorne in fekalne vode niso fizično ločene, ampak združene v eno cev, premera, ki je bil izračunan glede na nalive in vplive izvirskih voda in se premer nove cevi ni zmanjšal oz. je večjega premera od prvotne betonske cevi (sredinska cestna kanaleta, žlebovi objektov ...). Število priključkov pa tudi ni znatno večje oz. je enako, kot takrat, saj gre za območje kulturne dediščine, kjer ni možna dodatna pozidava, razen enega enodružinskega objekta, ki je bil dodatno sezidan pred nekdanjo kovačijo. Zato v praksi ni možno do številke 14 ločenje omenjenih voda, ter bi bilo tudi stroškovno neznosno za lastnike objektov. Lastniki nismo pripravljene ponovno razdirati - rušiti lastnih vhodov, ki so zabetonirani in tlakovani, lepo urejeni. Vse priključke in omarice smo takrat plačali lastniki sami. Po včerajšnjem pogovoru s takratnim nadzornim gradbiščarjem gospodom Jožetom Turkom, ki je bil zadolžen za ceste in zaposlen v JP KPV, d. o. o. Vrhnika, lahko zadeve tudi osebno razloži in navedbe potrdi. Posnetek izvedenih komunalnih vodov je bil narejen ob izvedbi in je v hrmbi.

Poleg tega stanovalci nimajo v teh težkih časih lastnih sredstev za ta namen. Nekateri imajo le še za golo preživetje in kljub vsemu jih nima nihče pravice preganjati iz lastnih domov, kjer živijo in bodo živeli do konca svojih dni. Poleg tega pa je ta predlog tudi dolgoročen in ekonomsko ugodnejši od celotne nepotrebne rekonstrukcije ter izvedbeno s krajšim časom izvedbe, kar je v prid vsem deležnikom. Velika škoda bi bila narejena s ponovnim prekopavanjem obstoječih instalacij narejenih iz najsodobnejših materialov.

V razmislek predlog, slike, ki sem vam jih že predhodno poslal, pošljite tudi projektantom in arheologom - "žličkarjem".





POPLAVNA OGROŽENOST NA VRHNIKI IN TRENUTNO STANJE REALIZACIJE TRAJNIH UKREPOV

Glede na dejstvo, da ponovno prehajamo v obdobje obsežnejših neviht, moramo biti pripravljeni in trajno rešiti poplavna območja na Vrhniki, kot smo se že pogovarjali in je bilo obljubljeno, da je zadeva v reševanju. Zanima me, kaj od tega je realizirano, časovnica in kdaj se bo dejansko začelo z deli, vezano na spodnje besedilo:

- trajna ureditev protipoplavnega območja 1 (ob Idrijski cesti, KS Vas ...), kamor spada tudi potok Bela; potreben je strateški pristop urejanja protipoplavnih ukrepov, z uradnimi študijami stroke, kot je to že omenil dr. Benjamin Leskovec in skladno z interventnim zakonom, ki ga je Vlada pripravila in sprejela - Zakon o interventnih ukrepih za odpravo posledic poplav in zemeljskih plazov iz avgusta 2023 (ZIUOPZP) in na osnovi dejstev, da bomo v prihodnje doživeli še več podobnih poplavnih dogodkov; na tem območju že več kot trideset let čakamo na trajno rešitev, vendar še do danes ni bilo nič realizirano, pa da ne bo pomote, ne krivim vas, to je že dolga brada iz preteklosti (najprej se je omenjal zadrževalnik ...), ki je za okolje praktično neizvedljiv in povezan z ogromnimi stroški ter močnim posegom v okolje; novi način odprave problematike, ki je bil predstavljen tudi v Cankarjevem domu, tj. vrtanje v manjšem premeru in v dolžini pribl. 700 m, pa je v praksi izvedljiv in cenovno najugodnejši (nekje na Primorskem že uspešno izveden podoben sistem vrtanja, kar nam je razložil g. župan Danijel Cukjati ...), prvotno se je omenjalo pribl. 2 mio eur za celotno izvedbo (zdaj naj bi bilo rezerviranih okoli 5 mio eur za ta namen), kar ne predstavlja velikega stroška trajne rešitve; predlagam, da se usmeri vse moči v to smer, pritisne - apelira na uradne inštitucije ter zagotovi sredstva za takojšno realizacijo strateškega protipoplavnega projekta, ker imamo zdaj res vse možnosti, da to izpeljemo do konca in preprečimo ogroženost ljudi in okolja ...; na tem območju je namenjena tudi gradnja vrtca in varovanih stanovanj za srebrno generacijo, ki je nujnega pomena, bi lahko

rekel javnega interesa za vse nas in s čimer zamujamo že vrsto let za EU zakonodajo in našimi ostalimi občinami.



VANDALIZEM NA VRHNIKI IN NADZOR IN OGROŽENOST KRAJANOV

Krajani na Vrhniki zaznavajo povečano število vandalizma in ustrahovanja, predvsem s strani mladih. Mladi uničujejo objekte, stojnice, v večjih gručah se spravljajo tudi na mimoidoče, jim grozijo, kar lahko pripelje tudi do fizičnih obračunavanj. Zato naprošajo za povečan nadzor Policijskih patrulj - nadzor policistov ter občinskih redarjev, da nadzor vršijo tudi peš, vsakodnevno, predvsem pa ob koncih tedna. Prosijo tudi, da se v noči, ko se izvaja festival - Noč na Vrhniki - koncertna sobota (in pri vseh večjih dogodkih), kjer je mnogo mladih v skupinah, v opojnem stanju, Policijska kontrola izvaja po celotnem središču in tudi po Stari cesti, kjer se zaparkirajo vsi vhodi pred garažami, razbija izložbe, okna, pobruhana pročelja hiš itn. Krajani se ne počutijo varni, lahko rečemo, da se počutijo ogroženi!



Na vprašanje glede rekonstrukcije ceste je odgovoril podžupan, na vprašanje glede poplavne ogroženosti je odgovoril Bernard Kogovšek. Odgovor glede postavitve klopic in vandalizma je dopolnil Edin Behrić. Ostale odgovore bomo pripravili v pisni obliki.

Edin Behrić (pisna vprašanja)

- Če je možno postaviti nekaj klopic in košev za odpadke ob poti proti Starem malnu za starejše sprehajalce.
- Postavitev table "Vi vozite" na cesti - Pot k Studencu.
- Ureditev prehoda za pešce na lokaciji Idrijski ceste pri bivši tovarni Iskra.

Edin Behrić (zapis iz posnetka)

»Kaj se dogaja z mladinskim centrom, ki je mišljen v bivšem DRL-ju v smislu, kako daleč je zadeva, ker je tudi nekaj denarja rezerviranega. To je bila tudi pobuda s strani CSD-ja oz. tudi nekaj občanov je spraševalo, koliko daleč je s tem prostorom oz. neko vsebino.«

Podžupan je povedal, da bomo podali pisne odgovore.

Jernej Fefer (zapis iz posnetka)

»Glede na to, da sem zadnji, bom res pohitel. Spet smo pri pokopališču, ne vem zakaj danes, tokrat je zgloda nekaj perečega gor. Ograja, ki ločuje kmetijo in prostor pokopališča je narejena iz tega, kar je g. Leskovec prej rekel, iz starih pragov in nad to ograjo hodijo konji. Prejšnji mesec je bila nesreča, je konj skočil dol na ploščo. Poškodoval je ploščo in sebe. Jaz predlagam, da se v zvezi s tem nekaj dogovorite in probate rešiti, ker lahko pride do nesreče.«

Jernej Fefer (pisna vprašanja)

1.) Vprašanje, ki smo ga zastavili na februarški seji, se je nanašalo na podražitev gradnje varčnega garderobnega objekta v športnem parku. Pogodbena vrednost je iz 2.305.125,40 € narasla na 2.778.631,92 €, torej za 473.506,52 €, skoraj pol milijona.

Odgovor je pomanjkljiv, saj nam niste poslali podatka iz projekta, ki se nanaša na energetske učinkovitost objekta, kot smo vas prosili.

Poleg tega so navedbe v odgovoru netočne. Napisali ste nam, da je del omenjene podražitve pogojen z rastjo cen. To ne drži, saj v drugem členu pogodbe piše, da so cene fiksne do zaključka vseh pogodbenih del in da gre vso tveganje morebitnega zvišanja nabavnih cen na račun izvajalca.

V odgovoru navajate tudi, da je del povišanja stroškov gradnje povezan z nenatančnimi prvotnimi ocenami projektanta. Strinjamo se, da lahko pride do razhajanj v projektantskih ocenah, vendar te nikakor ne morejo predstavljati podražitve v višini 473.506,52 €. Zaradi navedenega vas pozivamo, da odgovor dopolnite in nam natančneje obrazložite, od kod se je pogodbena vrednost povečala za dobrih 470.000,00 €.

2.) Ker ima Vesna zelena stranka, okolje na prvem mestu, bomo energetske prenovne in učinkovitost porabljenih sredstev za te namene natančno spremljali. Zaradi navedenega nam do druge seje pošljite količino porabljenega energenta za OŠ Ivana Cankarja, in sicer za zadnja tri leta.

3.) Obnova rokodelskega doma

Iz podatkov, ki ste nam jih poslali, smo razbral, da je podjetje SM Studio izdelalo PZI dokumentacijo za obnovo Rokodelskega doma. Isto podjetje ste navedli še enkrat, in sicer za izdelavo PZI dokumentacije za sanitarije. Glede na navedeno prvotna PZI dokumentacija ni obsegala celega objekta.

Zaradi navedenega vas pozivamo, da nam do naslednje seje pošljete PZI Dokumentacijo za obnovo Rokodelskega doma oziroma nam omogočite povezavo do predmetne dokumentacije.

Seja je bila zaključena ob 2044.

Zapisala:

Špela Plestenjak

Predsedujoči:

Mirko Antolović



Številka: 410-57/2024 (3-01)
Datum: 5. 6. 2024

2

**ČLANOM OBČINSKEGA SVETA
OBČINE VRHNIKA**

ZADEVA: Predlog uskladitve cen programov v vrtcu

PRAVNA PODLAGA: Statut Občine Vrhnika (Naš časopis, št. 430/2015)
Zakon o vrtcih (Ur. l. RS, št. 100/2005-UPB2, 25/2008, 98/2009-
ZIUZGK, 36/2010, 62/2010-ZUPJS, 94/2010-ZIU, 40/2012-
ZUJF, 14/15-ZUUJFO, 55/17 in 18/21)
Pravilnik o metodologiji za oblikovanje cen programov v vrtcih,
ki izvajajo javno službo (Uradni list RS, št. 97/03, 77/05, 120/05,
93/15 in 59/19)
Odlok o ustanovitvi javnega vzgojno-varstvenega zavoda
Antonije Kucler Vrhnika (Naš časopis, št. 396/2012-UPB2)

NAMEN: Obravnava in sprejem

POROČEVALCA: mag. Matej Černetič, vodja Oddelka za družbene dejavnosti in
gospodarstvo
Anita Čretnik, ravnateljica vrtca

OBRAZLOŽITEV:

V skladu s Pravilnikom o metodologiji za oblikovanje cen programov v vrtcih, ki izvajajo javno službo, je Vrtec Vrhnika posredoval predlog uskladitve cen programov v vrtcu s 1. 9. 2024. Podrobna obrazložitev sprememb cen je razvidna iz predloga vrtca in priloge.

Z uskladitvijo cen se bodo plačila staršev in Občine Vrhnika zvišala. Strošek za občinski proračun, iz katerega se krije v povprečju dve tretjini cene vrtca, bo v letu 2024 zaradi uskladitve cen po oceni vrtca predvidoma višji za 63.668,68 EUR. Zadnja uskladitev cen je bila izvedena 1. 4. 2023.

PREDLOG ČLANOM OBČINSKEGA SVETA OBČINE VRHNIKA

Glede na to, da se cene usklajujejo v skladu z 19. členom Pravilnika o metodologiji za oblikovanje cen programov v vrtcih, ki izvajajo javno službo (Uradni list RS, št. 97/03, 77/05, 120/05, 93/15 in 59/19), predlagam članom Občinskega sveta Občine Vrhnika, da sprejmejo naslednji

SKLEP:

Občinski svet Občine Vrhnika potrjuje predlog uskladitve cen programov v Vzgojno-izobraževalnem zavodu Antonije Kucler Vrhnika:

Od 1. 9. 2024 znašajo cene:

- za I. starostno skupino: 699,35 EUR,
- za II. starostno skupino: 550,31 EUR,
- za kombinirani oddelek: 567,16 EUR,
- za razvojni oddelek: 1.240,72 EUR.

Dodatna sredstva Občine Vrhnika za izvajanje programa s prilagojenim izvajanjem in dodatno strokovno pomočjo za otroka s posebnimi potrebami, vključenega v redni oddelek vrtca, znašajo od 1. 9. 2024 naprej:

- če ima otrok individualen načrt pomoči v skladu s predpisi in da potrebuje samo dodatno individualno strokovno pomoč, brez zmanjšanja normativnega števila otrok v oddelku, za obe starostni skupini in kombinirani oddelek: 300,26 EUR,
- če ima otrok individualen načrt pomoči v skladu s predpisi in da je v oddelku, ki ga obiskuje otrok s posebnimi potrebami, zmanjšano normativno število otrok za dva otroka:
 - o za 1. starostno skupino: 1.562,56 EUR,
 - o za 2. starostno skupino: 1.264,48 EUR,
 - o za kombinirani oddelek: 1.298,18 EUR.

Znesek prehrane na mesec znaša 68,20 EUR.

Cena dnevni obrokov (skupaj: zajtrk, malica in kosilo) se izračuna iz mesečnega zneska prehrane, glede na število delovnih dni v mesecu, za vsak mesec posebej.

Vrtec Vrhnika zniža ceno programa za stroške neporabljenih živil s tistim dnem, ko starši do 9:00 obvestijo vrtec o otrokovi odsotnosti.

Župan:
Daniel Cukjati

Priloge:

- Predlog vrtca s prilogami
- Sklep odbora

OBČINA VRHNIKA

Oddelek za družbene dejavnosti in gospodarstvo
Tržaška cesta 1

Št. dopisa: 380/2024

Datum: 20.5.2024

1360 VRHNIKA

PREDMET: PREDLOG USKLADITVE CEN PROGRAMOV V VRTCU S 1. 9. 2024

V prilogi dopisa vam na podlagi 19. člena Pravilnika o metodologiji za oblikovanje cen programov v vrtcih, ki izvajajo javno službo, pošiljamo predlog uskladitve cen programov v Vrtcu Vrhnika z dnem **1. 9. 2024**.

Predlog uskladitve – povečanja cen programov temelji na:

- manjšem številu vpisanih otrok v vrtec,
- povečanju stroškov plač zaposlenih,
- povišanju stroškov za prejemke, ki pripadajo delavcu iz delovnega razmerja (regres za dopust, regres za prehrano in povračilo stroškov prevoza na delo in z dela, odpravnine v pokoj, jubilejne nagrade, solidarnostne pomoči kolektivno dodatno pokojninsko zavarovanje za javne uslužbence),
- povišanju stroškov hrane in
- povišanju materialnih stroškov.

OBRAZLOŽITEV USKLADITVE CENE PROGRAMOV

Uskladitev cen programov s 1. 9. 2024 temelji na:

a) Manjše število vpisanih otrok s 1. 9. 2024

V šolskem letu 2024/2025 se bo v primerjavi s šolskim letom 2023/2024 normativno **število vpisanih otrok** v vrtec **zmanjšalo za 20**. Posledično to pomeni, da se bodo vsi skupni materialni in režijski stroški v ceni programov vrtca povečali.

b) Povečanje stroškov plač:

V skladu z Dogovorom o uskladitvi vrednosti plačnih razredov plačne lestvice in datumu izplačila regresa za letni dopust v letu 2024, objavljenem v Uradnem listu 12/2024 – 9.2.2024, sta se Vlada Republike Slovenije in reprezentativni sindikati dogovorili, da se izvede **uskladitev vrednosti plačnih razredov ter nominalnih osnov in dodatkov s 1. junijem 2024 za 3,6%**,

c) Povečanje stroškov za prejemke, ki pripadajo delavcu iz delovnega razmerja

(regres za letni dopust, regres za prehrano in povračilo stroškov prevoza na delo in z dela, odpravnine v pokoj, jubilejne nagrade, solidarnostne pomoči, kolektivno dodatno pokojninsko zavarovanje za javne uslužbence) temelji na: povprečnem indeksu rasti cen življenjskih potrebščin - **inflacija**, ki znaša **103,3** (podatki iz SURS-a), zato smo:

- povečali **minimalno plačo**, ki je osnova za izplačilo **regresa za letni dopust** (131. člen Zakona o delovnih razmerjih),
- povišali **regres za prehrano na delu**,
- povišali **povračilo stroškov za prevoz na delo in z dela**,
- povišali zneske za **jubilejne nagrade, solidarnostne pomoči in odpravnine delavcev**, ki odhajajo v pokoj (zaradi povišanja povprečne mesečne plače v RS, katero kot podatek uporabljamo za izračun zgoraj navedenih izplačil),
- povišanje zneska za **dodatno pokojninsko zavarovanje za javne uslužbence**.

d) Povečanje stroškov hrane

Zaradi nenehne rasti stroškov za hrano, smo ocenili, da se bodo le ti tudi povečali v skladu z višino inflacije.

e) Povečanje materialnih stroškov

Materialne stroške smo ocenili na podlagi uresničenih stroškov v letu 2023. V posameznih elementih cene programov smo ugotovili, da bodo v letu 2024 nižji kot v letu 2023, tako da so ocenjeni letni materialni stroški v predlagani ceni programov nekoliko manjši, kot pa so v do sedaj veljavni ceni programov. Vendar pa, ker se bo število vpisanih otrok s 1.9.2024 zmanjšalo, se bodo ocenjeni letni materialni stroški, ki smo jih vračunali v ceno programov, razdelil na manjše število otrok, zato se bodo materialni stroški na otroka v ceni programa povišali.

PREDLAGAMO, DA:

1. se cene programov v vrtcu uskladijo tako, da od **1. 9. 2024** znašajo:

redni programi:	stare cene veljavne od 1.4.2023 naprej	nove cene z veljavnostjo od 1.9.2024 naprej	% povečanja	nominalno povečanje cene na otroka
1. starostna skupina	660,58	699,35	5,87%	38,77
2. starostna skupina	511,60	550,31	7,57%	38,71
Kombinirani oddelek	531,41	567,16	6,73%	35,75
Razvojni oddelek	1.208,98	1.240,72	2,63%	31,74

2. znašajo cene za **dodatna sredstva za izvajanje PIDSP** (programa s prilagojenim izvajanjem in dodatno strokovno pomočjo), za otroka s posebnimi potrebami, vključenega v redni oddelek **od 1. 9. 2024 naprej:**

- a. če ima otrok individualen načrt pomoči v skladu s predpisi in da potrebuje samo dodatno individualno strokovno pomoč, **brez zmanjšanja normativnega števila otrok v oddelku:**

če je otrok s posebnimi potrebami vključen v:	stare cene veljavne od 1.4.2023 naprej	nove cene z veljavnostjo od 1.9.2024 naprej	% povečanja
1. starostno skupino	240,89	300,26	24,65
2. starostno skupino	240,89	300,26	24,65
Kombinirani oddelek	240,89	300,26	24,65

- b. če ima otrok individualen načrt pomoči v skladu s predpisi in da je v oddelku, ki ga obiskuje otrok s posebnimi potrebami, **zmanjšano normativno število otrok za 2 otroka:**

če je otrok s posebnimi potrebami vključen v:	stare cene veljavne od 1.4.2023 naprej	nove cene z veljavnostjo od 1.9.2024 naprej	% povečanja
1. starostno skupino	1.430,05	1.562,56	9,27
2. starostno skupino	1.132,09	1.264,48	11,70
Kombinirani oddelek	1.171,71	1.298,18	10,80

3. Znesek **prehrane na mesec** znaša **68,20 eurov**.

Cena dnevni obrokov (skupaj: zajtrk, malica in kosilo) se izračuna iz mesečnega zneska prehrane, glede na število delovnih dni v mesecu, za vsak mesec posebej.

Vrtec Vrhnika zniža ceno programa za stroške neporabljenih živil s tistim dnevom, ko starši do 9:00 obvestijo vrtec o otrokovi odsotnosti.

Prosimo, da predlog **uskladitve cen programov s 1. 9. 2024** pregledate in predate v obravnavo pristojnemu občinskemu organu.

Lepo vas pozdravljamo.

Sestavila
Breda Mušič



Ravnateljica
Anita Čretnik, mag. prof. andr.

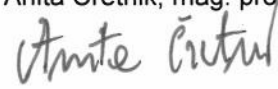

SESTAVA NOVE CENE
predlagane za veljavnost s 1. 9. 2024
in primerjava s staro ceno (veljavno od 1. 4. 2023 naprej)

1. Sestava nove cene programov

Program	stroški v ceni programa				nova cena programov
	plače in dajatve na plače	regres, jubil., prevoz, prehr., kol.pok.zav...	materialni stroški	hrana	
1. starostna skupina	481,57	65,37	84,21	68,20	699,35
2. starostna skupina	336,58	65,37	80,16	68,20	550,31
Kombinirani oddelek	353,43	65,37	80,16	68,20	567,16
Razvojni oddelek	1.026,99	65,37	80,16	68,20	1.240,72

2. Primerjava s starimi cenami

Program	stroški	plače in dajatve na plače	regres, jubil., prevoz, prehr., kol.pok.zav...	materialni stroški	hrana	SKUPAJ cena programov
1. starostna skup.	v stari ceni	455,49	58,82	80,27	66,00	660,58
	v novi ceni	481,57	65,37	84,21	68,20	699,35
	% povečanja	5,73%	11,14%	4,91%	3,33%	5,87%
2. starostna skup.	v stari ceni	310,35	58,82	76,43	66,00	511,60
	v novi ceni	336,58	65,37	80,16	68,20	550,31
	% povečanja	8,45%	11,14%	4,88%	3,33%	7,57%
Kombinirani oddelek	v stari ceni	330,16	58,82	76,43	66,00	531,41
	v novi ceni	353,43	65,37	80,16	68,20	567,16
	% povečanja	7,05%	11,14%	4,88%	3,33%	6,73%
Razvojni oddelek	v stari ceni	1.007,73	58,82	76,43	66,00	1.208,98
	v novi ceni	1.026,99	65,37	80,16	68,20	1.240,72
	% povečanja	1,91%	11,14%	4,88%	3,33%	2,63%

3. Pregled razmerij med posameznimi elementi v ceni programov

Program	stroški v ceni programa				nova cena programov
	plače in dajatve na plače	regres, jubil., prevoz, prehr., kol.pok.zav...	materialni stroški	hrana	
1. starostna skupina	481,57	65,37	84,21	68,20	699,35
	68,86%	9,35%	12,04%	9,75%	100%
2. starostna skupina	336,58	65,37	80,16	68,20	550,31
	61,16%	11,88%	14,57%	12,39%	100%
Kombinirani oddelek	353,43	65,37	80,16	68,20	567,16
	62,32%	11,53%	14,13%	12,02%	100%
Razvojni oddelek	1.026,99	65,37	80,16	68,20	1.240,72
	82,77%	5,27%	6,46%	5,50%	100%

Sestavila
Breda Mušič



Ravnateljica
Anita Čretnik

Anita Čretnik

PREGLED ODDELKOV IN KADROV 1. 9. 2024

zap. št.	enota	starostni oddelki	starostne skupine	norma št. otrok oddelku	v	vzgojiteljica	pomočnica vzgojiteljice	pomoč. vzgojit. za sočasno prisotnost
1	ŽELVICA	1 – 2	1. st.sk.	14		vzgojiteljica	pomočnica vzgojiteljice	pomočnica vzgojiteljice 1
2		1 – 3	1. st.sk.	12		vzgojiteljica	pomočnica vzgojiteljice	
3		2 – 3	1. st.sk.	14		vzgojiteljica	pomočnica vzgojiteljice	
4		3 – 4	2. st.sk.	19		vzgojiteljica	pomočnica vzgojiteljice	
5		3 – 5	2. st.sk.	21		vzgojiteljica	pomočnica vzgojiteljice	
6		4 – 5	2. st.sk.	24		vzgojiteljica	pomočnica vzgojiteljice	
7		5 – 6	2. st.sk.	24		vzgojiteljica	pomočnica vzgojiteljice	
8		5 – 6	2. st.sk.	24		vzgojiteljica	pomočnica vzgojiteljice	
skupaj		8		152		8	8	1
1	KOMARČEK	1 – 2	1. st.sk.	14		vzgojiteljica	pomočnica vzgojiteljice	pomočnica vzgojiteljice 1
2		2 – 3	1. st.sk.	14		vzgojiteljica	pomočnica vzgojiteljice	
3		RO	Razv.odd.	6		vzgojiteljica	pomočnica vzgojiteljice	
4		3 – 4	2. st.sk.	19		vzgojiteljica	pomočnica vzgojiteljice	
5		4 – 5	2. st.sk.	12		vzgojiteljica	-	
6		4 – 6	2. st.sk.	21		vzgojiteljica	pomočnica vzgojiteljice	
skupaj		6		86		6	5	1
1	ŽABICA	1 – 2	1. st.sk.	14		vzgojiteljica	pomočnica vzgojiteljice	pomočnica vzgojiteljice 1
2		2 – 3	1. st.sk.	14		vzgojiteljica	pomočnica vzgojiteljice	
3		2 – 3	1. st.sk.	14		vzgojiteljica	pomočnica vzgojiteljice	
4		2 – 3	1. st.sk.	14		vzgojiteljica	pomočnica vzgojiteljice	
5		3 – 4	2. st.sk.	19		vzgojiteljica	pomočnica vzgojiteljice	
6		3 – 4	2. st.sk.	19		vzgojiteljica	pomočnica vzgojiteljice	
7		4 – 5	2. st.sk.	24		vzgojiteljica	pomočnica vzgojiteljice	
8		4 – 5	2. st.sk.	24		vzgojiteljica	pomočnica vzgojiteljice	
9		5 – 6	2. st.sk.	24		vzgojiteljica	pomočnica vzgojiteljice	
10		5 – 6	2. st.sk.	24		vzgojiteljica	pomočnica vzgojiteljice	
skupaj		10		190		10	10	1
1	BARJANČEK	1 – 2	1. st.sk.	14		vzgojiteljica	pomočnica vzgojiteljice	pomočnica vzgojiteljice 1,5
2		1 – 2	1. st.sk.	14		vzgojiteljica	pomočnica vzgojiteljice	
3		1 – 2	1. st.sk.	14		vzgojiteljica	pomočnica vzgojiteljice	
4		2 – 3	1. st.sk.	14		vzgojiteljica	pomočnica vzgojiteljice	
5		2 – 3	1. st.sk.	14		vzgojiteljica	pomočnica vzgojiteljice	
6		3 – 4	2. st.sk.	19		vzgojiteljica	pomočnica vzgojiteljice	
7		3 – 5	2. st.sk.	21		vzgojiteljica	pomočnica vzgojiteljice	
8		4 – 5	2. st.sk.	24		vzgojiteljica	pomočnica vzgojiteljice	
9		5 – 6	2. st.sk.	24		vzgojiteljica	pomočnica vzgojiteljice	
skupaj		9		158		9	9	1,5
1	ROSIKA	1 – 3	1. st.sk.	12		vzgojiteljica	pomočnica vzgojiteljice	pomočnica vzgojiteljice 0,5
2		2 - 4 komb.	komb.odd.	19		vzgojiteljica	pomočnica vzgojiteljice	
3		4 – 6	2. st.sk.	21		vzgojiteljica	pomočnica vzgojiteljice	
skupaj		3		52		3	p	0,5
SKUPAJ		37		638		36	35	5

Skupno število oddelkov, otrok in strokovnih delavk

vrsta oddelkov	št. oddelkov	normativno štev. otrok	število vzgojiteljic	število pomočnic vzgojiteljic
1. starostne skupine	15	206	15	20,0
2. starostne skupine	19	407	19	18
Kombiniran oddelk	1	19	1	1
Razvojni oddelk	1	6	1	1
Skupaj	36	638	36	40,0

Sestavila: Breda Mušič

Točka 2
Stran 29

Ravnateljica: Anita Čretnik

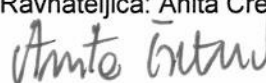

ŠTEVILO DELAVCEV PO POSAMEZNIH PROGRAMIH

Število režijskih delavcev (delavcev, ki ne delajo neposredno v oddelkih), je izračunano na podlagi deleža najvišjega normativnega števila otrok v vrtcu v posameznem oddelku.

programi:	število delavcev			
	vzgojiteljice	pomoč. vzgojit.	režijski delavci	skupaj
1. star.skupina	15,0	20,0	10,2	45,2
2. star.skupina	19,0	18,0	20,1	57,1
Kombinirani oddelek	1,0	1,0	0,9	2,9
Razvojni oddelek	1,0	1,0	0,3	2,3
skupaj	36,0	40,0	31,5	107,5

STROŠKI BRUTO BRUTO PLAČ PO POSAMEZNIH PROGRAMIH

programi:	znesek bruto bruto plač na mesec			
	vzgojiteljice	pomoč. vzgojit.	režijski delavci	skupaj
1. star.skupina	39.557,09	34.532,61	19.584,68	93.674,38
2. star.skupina	54.559,00	32.815,24	38.690,20	126.064,44
Kombinirani oddelek	2.393,51	2.004,18	1.807,44	6.205,13
Razvojni oddelek	3.443,38	1.987,38	570,13	6.000,88
skupaj	99.952,98	71.339,41	60.652,45	231.944,83

DODATNI STROŠKI DELA ZA:

- NADOMEŠČANJE ODSOTNIH DELAVCEV (študentsko delo)
- REDNO DELOVNO USPEŠNOST po ZSPJS (22. in 22.a člen) in KPJS (27. do 34. člen)

programi:	normativno število otrok	delež normativnega štev. otrok po posameznih programih	mesečni stroški študentskega dela in stroški dela za nadomeščanje	mesečni stroški za redno delovno uspešnost	skupaj dodatni stroški dela
1. star.skupina	206	32,29%	4.036,05	1.493,44	5.529,49
2. star.skupina	407	63,79%	7.974,14	2.950,62	10.924,76
Kombinirani oddelek	19	2,98%	372,26	137,74	510,00
Razvojni oddelek	6	0,94%	117,55	43,50	161,05
skupaj	638	100,00%	12.500,00	4.625,30	17.125,30

ZNESEK PLAČE V CENAH PROGRAMOV

programi:	število oddelkov	normativno število otrok	znesek bruto bruto stroškov dela		
			na program	na oddelek	v ceni na otroka
1. star.skupina	15	206	99.203,87	6.613,59	481,57
2. star.skupina	19	407	136.989,20	7.209,96	336,58
Kombinirani oddelek	1	19	6.715,13	6.715,13	353,43
Razvojni oddelek	1	6	6.161,94	6.161,94	1.026,99
skupaj	36	638	249.070,13	6.918,61	390,39

Sestavila
Breda Mušič



Točka 2
Stran 30

Ravnateljica
Anita Čretnik

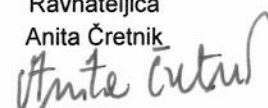

PREJEMKI,

ki pripadajo delavcu iz delovnega razmerja: regres za letni dopust, povračila stroškov prehrane med delom, povračila stroškov prevoza na delo in z dela, jubilejne nagrade, odpravnine ob upokojitvi, solidarnostne pomoči in kolektivno pokojninsko zavarovanje za javne uslužbence

1. REGRES

Višina regresa za letni dopust je določena v Zakonu o delovnih razmerjih - v višini minimalne plače. Ocenjena višina minimalne plače v letu 2025 bo znašala bruto **1.299,04 €**

Ocenjujemo, da bomo izplačali naslednjo vrednost regresa (vključno z delavkami na porodniškem dopustu in daljši bolniški odsotnosti):

število zaposlenih v vrtcu (minus 2 zaposl. v PIDSP):	114
delavci zaposleni preko javnih del:	0
skupaj število upravičencev za regres:	114

SKUPAJ letni znesek regresa za vse zaposlene delavce	148.090,56
mesečni znesek regresa (1/12) za vse zaposlene	12.340,88

2. PREHRANA MED DELOM IN PREVOZ NA DELO IN IZ DELA

a.) V skladu z določbami aneksov h kolektivnim pogodbam dejavnosti in poklicev v javnem sektorju (Uradni list RS, št. 136/22) se znesek regresa za prehrano med delom vsakih šest mesecev z rastjo cen prehrabnih izdelkov na podlagi podatkov Statističnega urada RS.

Znesek regresa za prehrano med delom je določen v Dogovoru o ukrepih na področju plač in drugih stroškov dela v JS (Ur.l. 136/22, 25.10.22). Sedaj veljavno vrednost refundirane prehrane 6,90 eurov smo povečali za 1,65%, kolikor znaša polletna rast cen življenskih stroškov - inflacija. Ocenjena vrednost refund. prehrane na delu s 1. 6. 2024 bo znašala **7,02** eur/dan na delavca.

število vseh zaposlenih delavcev	107,0
letni znesek regresa za prehrano med delom za vse zaposlene delavce (upoštevano za 11 mesecev - odštet dopust)	173.513,34
mesečni znesek regresa za prehrano med delom za vse zaposlene delavce	14.459,45

b.) povračilo stroškov prevoza na delo je določen v Zakonu o delavnih razmerjih in Kolektivni pogodbi za dejavnost VIZ. Ocenili smo da bo vrednost prevoza na delo znašala:

letni znesek prevoza na delo in z dela za vse zaposlene delavce	76.300,00
mesečni znesek prevoza na delo in z dela za vse zaposlene delavce	6.358,33

3. JUBILEJNE NAGRADE

bomo izplačevali v skladu s Kolektivno pogodbo za negospodarske dejavnosti in v skladu z aneksom h Kolektivni pogodbi za dejavnost VIZ

letno število upravičencev	za skupno delovno dobo v JS	vrednost jubilejne nagrade	letni znesek jubilej. nagrad	mesečni znesek jubilej. nagrad
3	10 let	348,14	1.044,42	87,04
2	20 let	522,20	1.044,40	87,03
1	30 let	696,27	696,27	58,02
1	40 let	696,27	696,27	58,02
		Skupaj:	3.481,36	290,11

4. ODPRAVNINA OB UPOKOJITVI

bomo izplačevali v skladu s Kolektivno pogodbo za negospodarske dejavnosti in v skladu s Kolektivno pogodbo za dejavnost VIZ

- a) v višini 3 povprečnih mesečnih plač v R.Sloveniji za pretekle 3 mesece
b) oziroma 3 zadnje mesečne plače zaposlenega, če je to zanj ugodneje:

izplačilo	letno število upravičencev	zadnji znani podatki - 3 povprečne plače/zaposlenega za zadnje 3 mesece	zadnja plača zaposlenega (varianta b)	letni znesek odpravnin	mesečni znesek odpravnin
varianta a	3	2.315,22		20.836,98	1.736,42
varianta b	2		2.787,91	16.727,46	1.393,96
	skupaj	2.315,22	2.787,91	37.564,44	3.130,38

5. SOLIDARNOSTNE POMOČI

bomo izplačevali v skladu s Kolektivno pogodbo za negospodarske dejavnosti in v skladu s Kolektivno pogodbo za dejavnost VIZ

letno število upravičencev	osnova za izpl. solid. pom.	letni znesek solid. pomoči	mesečni znesek solid. pomoči
4	696,27	2.785,08	232,09

6. KOLEKTIVNO DODATNO POKOJNINSKO ZAVAROVANJE ZA JAVNE USLUŽBENCE

Pri izračunu stroškov dodatnega kolektivnega pokojninskega zavarovanja za javne uslužbence smo upoštevali znesek obračunanih premij za mesec april 2024 zmanjšan za 2 delavca v PIDSP in povečan za 3,3% kolikor znaša letna inflacija (podatek iz SURS).

mesečni stroški za KDPZ za 4/2024	4.895,35
letni stroški KDPZ za javne uslužbence	58.744,20

7. REKAPITULACIJA

zap. št.	vrsta prejemkov	letni znesek	mesečni znesek
1	regres	148.090,56	12.340,88
2	prehrana in prevoz	249.813,34	20.817,78
3	jubilejne nagrade	3.481,36	290,11
4	odpravnine	37.564,44	3.130,37
5	solidarnostne pomoči	2.785,08	232,09
6	kolekt.pokoj.zavarov.jav.usluž.	58.744,20	4.895,35
	SKUPAJ	500.478,98	41.706,58
skupni znesek prejemkov iz delov. razmerij na otroka znaša (izračunano na podlagi najvišjega normativnega števila vseh otrok v vrtcu)			65,37

Sestavila
Breda Mušič



Ravnateljica
Anita Čretnik



MATERIALNI STROŠKI V CENI PROGRAMA
v programu 1. starostne skupine

	konto	opis stroškov	ocenjeni stroški v letu 2024	znesek v ceni programa na otroka	
1.	460000	pisarniški material	11.000,00	1,44	
	460001	čistilni in toaletni material	50.000,00	6,53	
	460004	časopisi, revije, knjige, strokov.literatura	8.500,00	1,11	
	46009	potrošni material	20.000,00	2,61	
	460100	delovna obleka in obutev	16.000,00	2,09	
	460102	sanitetni material	2.000,00	0,26	
	460102	plenice (razdeljeno samo na otroke 1.st. obdobja)	10.000,00	4,05	
	460108	drobno orodje in naprave	9.000,00	1,18	
	460109	zaračunljive tiskovine	300,00	0,04	
	460195	hišno perilo	6.000,00	0,78	
	46019	vzgojna sredstva in igrače	25.000,00	3,27	
	460200	elektrika	100.000,00	13,06	
	460201	stroški ogrevanja (plin, kurilno olje)	50.000,00	6,53	
	460202	druga energija (plin za kuhanje)	4.000,00	0,52	
	460300	gorivo za avtomobile	2.000,00	0,26	
	460301	vzdrževanje in popravila vozil	2.000,00	0,26	
	460	STROŠKI MATERIALA skupaj	315.800,00	43,99	
	2.	461001	čistilne storitve	1.500,00	0,20
		461002	storitve varovanja zgradb	7.500,00	0,98
		461003	založniške in tiskarske storitve	2.700,00	0,35
46100		stroški računalniških, revizorskih in svetov.stor.	37.000,00	4,83	
46109		druge posebne storitve	6.500,00	0,85	
461193		sanitarni pregledi enot	5.000,00	0,65	
461194		zdravniški pregledi delavcev	6.000,00	0,78	
46119		vzgojne storitve	5.000,00	0,65	
46120		voda, komunalne storit, odvoz smeti	52.000,00	6,79	
461205		telefonski stroški	4.000,00	0,52	
461206		poštne storitve	8.000,00	1,04	
461299		stroški urejanja igrišč	20.000,00	2,61	
46130		registracije in zavarovanje vozil	850,00	0,11	
461399		prevozni in transportni stroški	1.500,00	0,20	
461400		dnevnice, nočnina, kilometrina, cestnina	5.000,00	0,65	
461500		tekoče vzdrževanje prostorov in opreme	60.000,00	7,84	
461506		zavarovanje opreme, objektov in odgovornosti	10.220,00	1,33	
461600		pogodbeno delo - podjemne pogodbe	0,00	0,00	
46193		storitve plačilnega prometa in bank	300,00	0,04	
461		STROŠKI STORITEV skupaj	233.070,00	30,42	
3.		465195	stroški varstva pri delu in del.okolja, prom.zdr.	13.500,00	1,76
		465605	najemnine, nadom.za upor.stavb.zemlj.	10.600,00	1,38
		465900	seminarji, konference, izobraževanje	40.000,00	5,22
	46592	članarine v neprofit.organizacijah	1.000,00	0,13	
	46599	drugi operativni odhodki	10.000,00	1,31	
465	DRUGI STROŠKI skupaj	75.100,00	9,80		
4.		SKUPAJ STROŠKI V CENI PROGRAMA	623.970,00	84,21	

Sestavila
Breda Mušič



Ravnateljica
Anita Čretnik

Anita Čretnik

MATERIALNI STROŠKI V CENI PROGRAMA**v programu 2. starostne skupine, Kombiniranemu oddelku in Razvojnem oddelku**

	konto	opis stroškov	ocenjeni stroški v letu 2024	znesek na otroka	
1.	460000	pisarniški material	11.000,00	1,44	
	460001	čistilni in toaletni material	50.000,00	6,53	
	460004	časopisi, revije, knjige, strokov.literatura	8.500,00	1,11	
	46009	potrošni material	20.000,00	2,61	
	460100	delovna obleka in obutev	16.000,00	2,09	
	460102	sanitetni material	2.000,00	0,26	
	460108	drobno orodje in naprave	9.000,00	1,18	
	460109	zaračunljive tiskovine	300,00	0,04	
	460195	hišno perilo	6.000,00	0,78	
	46019	vzgojna sredstva in igrače	25.000,00	3,27	
	460200	elektrika	100.000,00	13,06	
	460201	stroški ogrevanja (plin, kurilno olje)	50.000,00	6,53	
	460202	druga energija (plin za kuhanje)	4.000,00	0,52	
	460300	gorivo za avtomobile	2.000,00	0,26	
	460301	vzdrževanje in popravila vozil	2.000,00	0,26	
	460	STROŠKI MATERIALA skupaj	305.800,00	39,94	
	2.	461001	čistilne storitve	1.500,00	0,20
		461002	storitve varovanja zgradb	7.500,00	0,98
461003		založniške in tiskarske storitve	2.700,00	0,35	
46100		stroški računal.,revizorskih in svetov.stor.	37.000,00	4,83	
46109		druge posebne storitve	6.500,00	0,85	
461193		sanitarni pregledi enot	5.000,00	0,65	
461194		zdravniški pregledi delavcev	6.000,00	0,78	
46119		vzgojne storitve	5.000,00	0,65	
46120		voda, komunalne storit, odvoz smeti	52.000,00	6,79	
461205		telefonski stroški	4.000,00	0,52	
461206		poštne storitve	8.000,00	1,04	
461299		stroški urejanja igrišč	20.000,00	2,61	
46130		registracije in zavarovanje vozil	850,00	0,11	
461399		prevozni in transportni stroški	1.500,00	0,20	
461400		dnevnice, nočnina, kilometrina, cestnina	5.000,00	0,65	
461500		tekoče vzdrževanje prostorov in opreme	60.000,00	7,84	
461506		zavarovanje opreme, objektov in odgovornosti	10.220,00	1,33	
461600		pogodbeno delo - podjemne pogodbe	0,00	0,00	
46193		storitve plačilnega prometa in bank	300,00	0,04	
461		STROŠKI STORITEV skupaj	233.070,00	30,42	
3.		465195	stroški varstva pri delu in del.okolja	13.500,00	1,76
		465605	najemnine, nadom.za upor.stavb.zemlj.	10.600,00	1,38
		465900	seminarji, konference, izobraževanje	40.000,00	5,22
	46592	članarine v neprofit.organizacijah	1.000,00	0,13	
	46599	drugi operativni odhodki	10.000,00	1,31	
	465	DRUGI STROŠKI skupaj	75.100,00	9,80	
4.		SKUPAJ STROŠKI V CENI PROGRAMA	613.970,00	80,16	

Sestavila
Breda Mušič

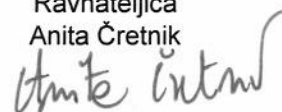
Ravnateljica
Anita Čretnik

STROŠKI HRANE V CENI PROGRAMOV

	do sedaj veljavni stroški živil na obrok	predvideno povečanje hrane	novi stroški živil na obrok v ceni programa	število dni v mesecu	mesečni stroški
1. star. skupina	3,00	3,3%	3,10	22	68,20
2. star. skupina	3,00	3,3%	3,10	22	68,20
Kombinirani oddelek	3,00	3,3%	3,10	22	68,20
Razvojni oddelek	3,00	3,3%	3,10	22	68,20

Opomba:

Stroški živil v ceni programov vsebujejo stroške živil za vse obroke v dnevni, ki jih prejmejo otroci, ko so prisotni v vrtcu in sicer za: zajtrk, malico in kosilo.

V element cene hrane so vključena živila za dietne obroke hrane za otroke, ki potrebujejo posebno prehrano, glede na priporočilo njihovega zdravnika in zdravniškega potrdila.

Cena prehrane za otroke na dan se izračuna iz mesečnega stroška živil (68,20 eurov na mesec) vsak mesec posebej, glede na število delovnih dni v mesecu.

Sestavila
Breda Mušič



Ravnateljica
Anita Čretnik



DODATNA SREDSTVA ZA IZVAJANJE PROGRAMA S PRILAGOJENIM IZVAJANJEM IN DODATNO STROKOVNO POMOČJO s 1. 9. 2024

za otroke s posebnimi potrebami, ki so vključeni v redni oddelek vrtca (PIDSP)
in potrebujejo vzgojitelja za zgodnjo obravnavo
(po 11. členu Pravilnika o metodologiji za oblikovanje cen programov v vrtcih, ki izvajajo javno službo)

1. stroški dela za vzgojitelja za zgodnjo obravnavo - individualno delo z otroki

predvideno število otrok, ki potrebujejo dodatno pomoč:	25
število delovnih mest - vzgojitelj za zgodnjo obravnavo	2,5
bruto bruto plača 1 dodatnega strokovnega delavca - vzg. za zgodnjo obravnavo	2.500,00
stroški bruto bruto plač skupaj - za 2,5 vzgojitelja za zgodnjo obravnavo	6.250,00
stroški bruto bruto plače na otroka	250,00

2. povračila in nadomestila za vzgojitelja za zgodnjo obravnavo - individualno delo z otroki

mesečni stroški:	štev. delavcev	stroški na mesec	stroški na otroka
ocenjeni stroški za prevoz delavcev na delo in iz dela	2,5	500,00	20,00
prehrana na delu na dan: 7,02	2,5	386,10	15,44
kolektivno dodatno zavarov.za javne uslužb. 39,91	2,5	99,78	3,99
regres v letnem znesku: 1.299,04	2,5	270,63	10,83
SKUPAJ stroški na mesec / na 1 otroka		1.256,51	50,26

3. Izračun dodatnih sredstev za izvedbo programa s prilagojenim izvajanjem in dodatno strokovno pomočjo - PIDSP,

če ima otrok individualen načrt pomoči v skladu s predpisi in da potrebuje **samo dodatno individualno strokovno pomoč (brez zmanjšanja normativnega števila otrok v oddelku)**

za oddelke 1. starostne skupine, 2. starostne skupine in kombinirane oddelke

plača dodatnega strokovnega delavca	250,00
povračila in nadomestila dodatnega strokovnega delavca	50,26
SKUPAJ znesek dodatnih sredstev na otroka za PIDSP, če ima otrok individualen načrt pomoči, da potrebuje dodatno strokovno pomoč (brez zmanjšanja normativnega štev. otrok v oddelku)	300,26

4. izračun dodatnih sredstev za izvedbo programa s prilagojenim izvajanjem in dodatno strokovno pomočjo - PIDSP,

če ima otrok individualen načrt pomoči v skladu s predpisi in **da je v oddelku, ki ga obiskuje otrok, zmanjšano normativno število otrok za 2 otroka**

a. za oddelk 1. starostne skupine

	cena na otroka
cena programa na otroka v 1. starostni skupini (brez živil)	631,15
izpad prihodka v odd.1.st.sk. zaradi 2 otrok manj v skupini 2 x 631,15	1.262,30
plača vzgojitelja za zgodnjo obravnavo	250,00
povračila in nadomestila vzgojitelja za zgodnjo obravnavo	50,26
SKUPAJ znesek dodatnih sredstev na otroka za PIDSP, če je otrok s posebnimi potrebami vključen v 1. starostno skupino	1.562,56

b. za oddelek 2. starostne skupine			cena na otroka
cena programa na otroka v 2. starostni skupini (brez živil)			482,11
izpad prihodka v odd. 2.st.sk. zaradi 2 otrok manj v skupini	2 x	482,11	964,22
plača vzgojitelja za zgodnjo obravnavo			250,00
povračila in nadomestila vzgojitelja za zgodnjo obravnavo			50,26
SKUPAJ znesek dodatnih sredstev na otroka za PIDSP, če je otrok s posebnimi potrebami vključen v 2. starostno skupino			1.264,48

c. za kombinirani oddelek			cena na otroka
cena programa na otroka v kombiniranem oddelku (brez živil)			498,96
izpad prihodka v kombiniranem oddelku zaradi 2 otrok manj v skupini		498,96	997,92
plača vzgojitelja za zgodnjo obravnavo			250,00
povračila in nadomestila vzgojitelja za zgodnjo obravnavo			50,26
SKUPAJ znesek dodatnih sredstev na otroka za PIDSP, če je otrok s posebnimi potrebami vključen v kombiniran oddelek			1.298,18

Sestavila
Breda Mušič



Ravnateljica
Anita Čretnik





Številka: 410-57/2024 (3-01)

Datum: 4. 6. 2024

**ČLANOM OBČINSKEGA SVETA
OBČINE VRHNIKA**

ZADEVA: Predlog uskladitve cen programov v vrtcu

Odbor za družbene dejavnosti je na svoji 4. redni seji dne 4. 6. 2024 obravnaval točko Predlog uskladitve cen programov v vrtcu ter po razpravi sprejel naslednji

SKLEP:

Odbor za družbene dejavnosti je obravnaval predlog uskladitve cen programov v Vrtcu Vrhnika in ga ocenil kot primerne za nadaljnjo obravnavo. Občinskemu svetu predlaga, da sprejme naslednji sklep:

Občinski svet Občine Vrhnika potrjuje predlog uskladitve cen programov v Vzgojno-izobraževalnem zavodu Antonije Kucler Vrhnika:

Od 1. 9. 2024 znašajo cene:

- za I. starostno skupino: 699,35 EUR,
- za II. starostno skupino: 550,31 EUR,
- za kombinirani oddelek: 567,16 EUR,
- za razvojni oddelek: 1.240,72 EUR.

Dodatna sredstva Občine Vrhnika za izvajanje programa s prilagojenim izvajanjem in dodatno strokovno pomočjo za otroke s posebnimi potrebami, vključenega v redni oddelek vrtca, znašajo od 1. 9. 2024 naprej:

- če ima otrok individualen načrt pomoči v skladu s predpisi in da potrebuje samo dodatno individualno strokovno pomoč, brez zmanjšanja normativnega števila otrok v oddelku, za obe starostni skupini in kombinirani oddelek: 300,26 EUR,
- če ima otrok individualen načrt pomoči v skladu s predpisi in da je v oddelku, ki ga obiskuje otrok s posebnimi potrebami, zmanjšano normativno število otrok za dva otroke:
 - o za 1. starostno skupino: 1.562,56 EUR,
 - o za 2. starostno skupino: 1.264,48 EUR,
 - o za kombinirani oddelek: 1.298,18 EUR.

Znesek prehrane na mesec znaša 68,20 EUR.

Cena dnevnih obrokov (skupaj: zajtrk, malica in kosilo) se izračuna iz mesečnega zneska prehrane, glede na število delovnih dni v mesecu, za vsak mesec posebej.

Vrtec Vrhnika zniža ceno programa za stroške neporabljenih živil s tistim dnevom, ko starši do 9:00 obvestijo vrtec o otrokovi odsotnosti.

predsednik odbora
Jernej Fefer, I.r.



Številka: 007-4/2024 (3-01)
Datum: 5. 6. 2024

3

ČLANOM OBČINSKEGA SVETA
OBČINE VRHNIKA

ZADEVA: Predlog Odloka o spremembah in dopolnitvah Odloka o ustanovitvi
javnega vzgojno-varstvenega zavoda Antonije Kucler Vrhnika
- sprejem po skrajšanem postopku

PRAVNA PODLAGA: Statut Občine Vrhnika (Naš časopis, št. 430/15)
Poslovnik o delu Občinskega sveta občine Vrhnika (Naš časopis, št.
430/15 in 491/21)

NAMEN: Obravnava in sprejem

POROČEVALCA: mag. Matej Černetič, vodja Oddelka za družbene dejavnosti in
gospodarstvo
Anita Čretnik, ravnateljica

I. OBRAZLOŽITEV:

1. Ocena stanja in cilji

Vrtec Vrhnika predlaga nekaj sprememb odloka, pri katerih gre večinoma za formalno uskladitev z veljavno zakonodajo oz. veljavnimi izrazi ali za popravke napačnih zapisov. Vrtec je dal spremembe predhodno v pregled dr. Nini Ani Jäger.

Ker gre za manj zahtevno spremembo odloka in uskladitev z zakonodajo, se predlaga sprejem odloka po skrajšanem postopku.

2. Finančne posledice

Sprememba odloka predvidoma ne bo imela finančnih posledic.

II. BESEDILO ČLENOV

Na podlagi Statuta Občine Vrhnika (Naš časopis, št. 430/15) je Občinski svet na ____ seji, dne ____ sprejel

ODLOK

o spremembah in dopolnitvah Odloka o ustanovitvi javnega vzgojno-varstvenega zavoda Antonije Kucler Vrhnika

1. člen

4. člen Odloka o ustanovitvi javnega vzgojno-varstvenega zavoda Antonije Kucler Vrhnika (v nadaljevanju: odlok) se spremeni tako, da se glasi:

Zavod je vpisan v sodni register pri Okrožnem sodišču v Ljubljani in v razvid izvajalcev javnoveljavnih programov predšolske vzgoje, ki ga vodi ministrstvo za vzgojo in izobraževanje.

2. člen

V 2. odstavku 8. člena odloka se beseda »direktor« nadomesti z besedo »ravnatelj«.

3. člen

Besedilo 11. člena odloka se spremeni tako, da se glasi:

Zavod izvaja naslednje javno veljavne programe, ki so sprejeti na način in po postopku, določenem z zakonom, in sicer:

- programe za predšolske otroke in
- prilagojene programe za predšolske otroke s posebnimi potrebami (Razvojni oddelek).

4. člen

2. odstavek 17. člena odloka se spremeni tako, da se glasi:

S sklepom o razpisu volitev mora biti določen dan volitev in število članov sveta, ki se volijo iz posameznih enot zavoda. Iz vsake enote zavoda se voli en predstavnik delavcev v svetu zavoda. Sklep o razpisu volitev se mora javno objaviti v zavodu.

5. člen

18. člen odloka se spremeni tako, da se glasi:

Pravico predlagati kandidata za člane sveta imajo:

- če je v zavodu zaposlenih več kot 20 do 50 delavcev – najmanj 3 delavci z aktivno volilno pravico,

- če je v zavodu zaposlenih več kot 50 delavcev – najmanj 10 % delavcev z aktivno volilno pravico,
- vsak reprezentativni sindikat v zavodu.

Pisni predlogi kandidatov za predstavnike delavcev v svetu zavoda se predložijo volilni komisiji najkasneje 21. dan po dnevu razpisa volitev. Vsebovati morajo naslednje podatke:

- ime in priimek kandidata,
- enoto zavoda, v kateri kandidat kandidira,
- imena, priimke in podpise predlagateljev kandidata,
- pisno soglasje kandidata h kandidaturi.

Kandidati za predstavnike delavcev v svetu zavoda morajo imeti pasivno volilno pravico. Posamezni kandidat lahko kandidira le v eni enoti zavoda.

6. člen

3. in 4. odstavek 19. člena odloka se spremenita tako, da se glasita:

Volivci glasujejo osebno tako, da izpolnijo glasovnico. Vsak volivec lahko glasuje za največ enega kandidata iz vsake enote zavoda, skupno za največ pet kandidatov. Glasovnice se oblikujejo tako, da se na njej ločeno navedejo imena kandidatov za predstavnike delavcev iz posameznih enot vrtca. Voli se tako, da se obkrožijo zaporedne številke pred imeni tistih kandidatov, za katere se glasuje.

Neizpolnjena glasovnica in glasovnica, za katero ni mogoče ugotoviti volje volivca, sta neveljavni. Neveljavna je tudi glasovnica, na kateri je volivec glasoval za dva ali več kandidatov iz katerekoli posamezne enote zavoda.

7. člen

1. odstavek 20. člena odloka se spremeni tako, da se glasi:

Izvoli se pet kandidatov za člane sveta zavoda, in sicer iz vsake enote zavoda po enega. Izvoljen je tisti kandidat iz posamezne enote zavoda, ki je med vsemi kandidati iz te enote prejel največje število glasov. Če dva ali več kandidatov prejme enako število glasov, je izvoljen kandidat z najdaljšo delovno dobo v zavodu.

8. člen

1. odstavek 24. člena odloka se spremeni tako, da se glasi:

Za ravnatelja je lahko imenovan, kdor izpolnjuje pogoje za vzgojitelja ali svetovalnega delavca, ima najmanj pet let delovnih izkušenj v vzgoji in izobraževanju, ima naziv višji svetnik, svetnik ali svetovalec oziroma najmanj pet let naziv mentor in opravljen ravnateljski izpit.

9. člen

3. alineja 2. odstavka 28. člena odloka se spremeni tako, da se glasi:

- predlaga uvedbo nadstandardnih in drugih programov ter dejavnosti, pod to alinejo se vrine nova četrta alineja, ki se glasi:

- odloča o posodobitvah programov vzgoje in izobraževanja in njihovi izvedbi v skladu s predpisi,

Ostale alineje ostanejo nespremenjene.

10. člen

Prvi stavek 3. odstavka 30. člena odloka se spremeni tako, da se glasi:

Prvi sklic sveta staršev opravi ravnatelj.

11. člen

Tretji odstavek 32. člena odloka se spremeni tako, da se glasi:

Soglasje k sistemizaciji delovnih mest in planu kadrov, uskladitev Letnega delovnega načrta vrtca, soglasje pred objavo prostega delovnega mesta za zaposlitev novih strokovnih delavcev, soglasje k razporeditvi morebitnega presežka prihodkov nad odhodki in določitev najmanjšega števila otrok, ko je vrtec dolžan začeti oziroma končati poslovalni čas vrtca lahko v primeru, da sprejetje akta ne predvideva dodatnih proračunskih sredstev občine glede na veljavni proračun občine ali v primeru, ko posebne spremembe zahteva zakon, potrdi župan.

12. člen

Drugi odstavek 34. člena odloka se spremeni tako, da se glasi:

Zavod lahko poleg javne službe opravlja dejavnost prodaje blaga in storitev (tržno dejavnost). To dejavnost lahko izvaja le, če bo z izvajanjem te zagotovil najmanj pokritje vseh s to dejavnostjo povezanih odhodkov.

Presežek prihodkov nad odhodki, ki jih zavod pridobi s prodajo proizvodov oziroma storitev, ustvarjenih z opravljanjem vzgoje in izobraževanja oziroma z opravljanjem drugih dejavnosti v skladu s tem odlokom, se uporablja za plačilo materialnih stroškov, investicijsko vzdrževanje in investicije.

O razporeditvi presežka prihodkov nad odhodki oziroma pokrivanju presežka odhodkov nad prihodki po zaključnem računu javnega vrtca odloči Občina Vrhnika.

13. člen

Na koncu 2. odstavka 35. člena odloka se doda določba:

Sredstva iz sklada se lahko namenijo tudi za udeležbo otrok iz socialno manj vzpodbudnih okolij na dejavnostih, ki so povezane z izvajanjem javno veljavnega programa, vendar se ne financirajo v celoti iz javnih sredstev, če se na ta način zagotavljajo enake možnosti.

3. odstavek 35. člena odloka se spremeni tako, da se glasi:

Sklad iz prejšnjega odstavka pridobiva sredstva iz prispevkov staršev, donacij, zapuščin, namenitve dela dohodnine fizičnih oseb in drugih virov.

14. člen

Ta odlok začne veljati naslednji dan po objavi v uradnem glasilu Naš časopis.

Številka: 007-4/2024 (3-01)

Datum:

DANIEL CUKJATI
Župan Občine Vrhnika

III. ČLENI, KI SE SPREMINJAJO

4. člen

Zavod je vpisan v sodni register pri Okrožnem sodišču v Ljubljani. Zavod je vpisan v razvid zavodov vzgoje in izobraževanja, ki ga vodi ministrstvo za šolstvo in šport.

8. člen

Za zavod podpisujejo ravnatelj in delavci, ki so pooblaščen za zastopanje, vsak v mejah pooblastil in poslov, ki jih opravljajo.

Finančne listine za zavod podpisujejo direktor, računovodja in podpisniki z deponiranimi podpisi pri Upravi za javna plačila, ki jih za to določi in pooblasti ravnatelj.

Ravnatelj z odločbo določi delavce zavoda, ki so pooblaščen, da podpisujejo za zavod v odnosih, ki niso navedeni v tem odloku.

11. člen

Zavod opravlja program za predšolske otroke, ki je sprejet na način in po postopku, določenim z zakonom.

17. člen

Svet zavoda razpiše volitve predstavnikov delavcev v svet zavoda s sklepom največ 90 in najmanj 60 dni pred iztekom mandatne dobe. Volitve se opravijo najkasneje 15 dni pred potekom mandata svetu zavoda.

S sklepom o razpisu volitev mora biti določen dan volitev in število članov sveta, ki se volijo iz posameznih enot zavoda. Sklep o razpisu volitev se mora javno objaviti v zavodu.

S sklepom o razpisu volitev se imenuje volilna komisija, ki jo sestavljajo predsednik, njegov namestnik in dva člana ter njuna namestnika. Član volilne komisije oziroma njegov namestnik ne more biti kandidat za predstavnika delavcev v svetu in mora imeti aktivno volilno pravico.

Volilno komisijo se imenuje za dobo 4 let.

18. člen

Pravico predlagati kandidate za člane sveta imajo:

- če je v zavodu zaposlenih več kot 20 do 50 delavcev – najmanj 3 delavci z aktivno volilno pravico,
- če je v zavodu zaposlenih več kot 50 delavcev – najmanj 10 % delavcev z aktivno volilno pravico,
- vsak reprezentativni sindikat v zavodu.

Predlogi kandidatov za svet zavoda, ki se predložijo volilni komisiji najkasneje 21. dan po dnevu razpisa volitev morajo biti pisni. Predlogom kandidatov iz prvih dveh alinej prejšnjega odstavka je potrebno priložiti podpise delavcev, ki predlagajo kandidate za člane sveta.

Predlogu kandidatov za člane sveta morajo biti priložene pisne izjave kandidatov, da se s kandidaturo strinjajo.

Kandidati za predstavnike delavcev v svetu zavoda morajo imeti pasivno volilno pravico. Kandidati za predstavnike delavcev v svetu zavoda se predlagajo po enotah zavoda.

19. člen

Glasovanje na voliščih vodi volilna komisija.

Volitve morajo biti organizirane tako, da je zagotovljena tajnost glasovanja. Volilna komisija lahko določi, da se za delavce, ki bodo odsotni na dan volitev, zagotovi možnost predčasnih volitev.

Voli se z glasovnicami osebno. Vsak delavec ima en glas. Glasovnice se oblikujejo tako, da se na njej ločeno navedejo imena kandidatov za predstavnike delavcev posameznih enot vrtca. Voli se tako, da se obkrožijo zaporedne številke pred imeni tistih kandidatov, za katere se želi glasovati. Vsi delavci zavoda volijo vse predstavnike delavcev.

Neizpolnjena glasovnica in glasovnica, za kateri ni mogoče ugotoviti volje volivca, sta neveljavni. Neveljavna je tudi glasovnica, če je volivec glasoval za več kandidatov iz posamezne skupine kandidatov kot jih je potrebno izvoliti.

Volitve so veljavne, če se jih je udeležila več kot polovica delavcev zavoda z aktivno volilno pravico.

20. člen

Izvoljenih je toliko kandidatov za člane sveta zavoda, kot je predstavnikov delavcev v svetu zavoda. Izvoljeni so tisti, ki so dobili največje število glasov. Če sta dva kandidata dobila enako število glasov, je izvoljen tisti, ki ima daljšo delovno dobo v zavodu.

O poteku volitev na voliščih se piše zapisnik, volilna komisija pa izdela poročilo o rezultatih volitev, ki ga objavi v roku 5 dni od dneva izvedbe glasovanja.

24. člen

Za ravnatelja je lahko imenovan, kdor izpolnjuje pogoje za vzgojitelja ali svetovalnega delavca, ima najmanj pet let delovnih izkušenj v vzgoji in izobraževanju, ima naziv svetnik ali svetovalec oziroma najmanj pet let naziv mentor in opravljen ravnateljski izpit.

Za ravnatelja je lahko imenovan tudi kandidat, ki nima ravnateljskega izpita, mora pa si ga pridobiti najkasneje v enem letu po začetku mandata.

Če ravnateljskega izpita ne opravi v roku iz prejšnjega odstavka, mu preneha mandat po zakonu.

Mandat ravnatelja traja pet let.

Ravnatelja imenuje in razrešuje svet zavoda. Svet si mora pred odločitvijo o izbiri kandidata za ravnatelja o vseh kandidatih, ki izpolnjujejo pogoje, pridobiti:

- mnenje vzgojiteljskega zbora, ki o mnenju glasuje tajno,
- mnenje lokalne skupnosti, ki ga poda občinski svet in
- mnenje sveta staršev.

Lokalna skupnost in svet staršev mnenje obrazložijo. Če vzgojiteljski zbor, občinski svet in svet staršev ne dajo mnenja v 20 dneh od dneva, ko so bili zanj zaproseni, lahko svet zavoda o izbiri odloči brez tega mnenja.

Po izbiri kandidata za ravnatelja izmed prijavljenih kandidatov, svet zavoda posreduje obrazložen predlog za imenovanje v mnenje ministru. Če minister ne da mnenja v 30 dneh od dneva, ko je bil zanj zaprosen, lahko svet zavoda odloči o imenovanju ravnatelja brez tega mnenja.

Svet zavoda odloči o imenovanju ravnatelja s sklepom, po prejemu mnenja ministra oziroma po preteku roka iz prejšnjega odstavka. O odločitvi sveta zavoda obvesti vse prijavljene kandidate. Zoper odločitev sveta je možno sodno varstvo v skladu z zakonom, ki ureja zavode.

28. člen

Vzgojiteljski zbor sestavljajo strokovni delavci zavoda.

Vzgojiteljski zbor:

- obravnava in odloča o strokovnih vprašanjih povezanih z vzgojno-varstvenim delom,
- daje mnenje o letnem delovnem načrtu,
- predlaga uvedbo o posodobitvah programov vzgoje in varstva pri njihovi izvedbi v skladu s predpisi,
- daje mnenje o predlogu za imenovanje ravnatelja,
- odloča o vzgojnih ukrepih,
- opravlja druge naloge v skladu z zakonom.

30. člen

Za organizirano uresničevanje interesa se v zavodu oblikuje svet staršev.

Svet staršev je sestavljen tako, da ima v njem vsak oddelek po enega predstavnika, ki ga starši izvolijo na roditeljskem sestanku oddelka na začetku šolskega leta.

Prvi sklic staršev opravi ravnatelj.

Svet staršev:

- predlaga nadstandardne programe,
- daje soglasje k predlogu ravnatelja o nadstandardnih storitvah,
- daje mnenje o predlogu programa razvoja vrtca in o letnem delovnem načrtu,
- daje mnenje o kandidatih, ki izpolnjujejo pogoje za ravnatelja,
- razpravlja o poročilih ravnatelja o vzgojno-varstveni problematiki,
- obravnava pritožbe staršev v zvezi z vzgojno-varstvenim delom,
- voli predstavnike staršev v svet zavoda in
- opravlja druge naloge v skladu z zakonom.

32. člen

Delovna razmerja, udeležba delavcev pri upravljanju in uresničevanju sindikalnih pravic delavcev v zavodih, zavod uredi v skladu z zakonom in kolektivno pogodbo ter z zakonom o organizaciji in financiranju vzgoje in izobraževanja v svojem splošnem aktu.

Prosta delovna mesta strokovnih in drugih delavcev v zavodu se objavijo na podlagi sistemizacije delovnih mest. Sistemizacijo delovnih mest določi na podlagi normativov in standardov ravnatelj v soglasju z ustanoviteljem. Sistemizacijo nadstandardnih delovnih mest določi ustanovitelj na predlog ravnatelja.

Soglasje k sistemizaciji delovnih mest in planu kadrov, uskladitev Letnega delovnega načrta vrtca, soglasje pred objavo prostega delovnega mesta za zaposlitev novih strokovnih delavcev in soglasje k razporeditvi morebitnega presežka prihodkov nad odhodki lahko v primeru, da sprejetje akta ne predvideva dodatnih proračunskih sredstev občine glede na veljavni proračun občine ali v primeru, ko posebne spremembe zahteva zakon, potrdi župan.

34. člen

Zavod pridobiva sredstva za delo iz javnih sredstev, sredstev ustanovitelja, plačil staršev za storitve, sredstev od prodaje storitev in izdelkov ter iz donacij, prispevkov sponzorjev ter iz drugih virov.

Presežek prihodkov nad odhodki, ki jih zavod pridobi s prodajo proizvodov oziroma storitev, ustvarjenih z opravljanjem vzgoje in izobraževanja oziroma z opravljanjem drugih dejavnosti v skladu s tem odlokom, se uporablja za plačilo materialnih stroškov, investicijsko vzdrževanje in investicije.

Primanjkljaj prihodkov, ki v zavodu nastane pri izvajanju medsebojno dogovorjenega programa iz osnovnih dejavnosti, upoštevajoč dogovorjena merila, kriterije ter normative in standarde, ki veljajo za področja dejavnosti zavoda, krije ustanovitelj.

35. člen

Za nadstandardne storitve lahko zavod pridobiva sredstva tudi z dotacijami, sponzorstvom, prispevki staršev in drugimi viri določenimi z zakonom.

Zavod lahko ustanovi sklad, iz katerega se financirajo dejavnosti posameznega oddelka, ki niso sestavina vzgojnega programa oziroma se ne financirajo iz javnih sredstev, za nakup nadstandardne opreme, za zviševanje standardne vzgoje in varstva.

Sklad iz prejšnjega odstavka pridobiva sredstva iz prispevkov staršev, donacij, zapuščin in drugih virov.

Sklad upravlja upravni odbor, ki ima predsednika in šest članov, od katerih so najmanj trije predstavniki zavoda. Upravni odbor imenuje svet staršev. Predstavnike zavoda predlaga svet zavoda.

Za delovanje sklada lahko upravni odbor sprejme pravila.

IV. PREDLOG ČLANOM OBČINSKEGA SVETA OBČINE VRHNIKA

Članom Občinskega sveta Občine Vrhnika se predlaga, da sprejmejo naslednji

SKLEP:

Sprejme se Odlok o spremembah in dopolnitvah odloka o ustanovitvi javnega vzgojno-varstvenega zavoda Antonije Kucler Vrhnika, po skrajšanem postopku.

Župan:
Daniel Cukjati



Številka: 007-4/2024 (3-01)
Datum: 4. 6. 2024

**ČLANOM OBČINSKEGA SVETA
OBČINE VRHNIKA**

**ZADEVA: Predlog Odloka o spremembah in dopolnitvah Odloka o ustanovitvi
javnega vzgojno-varstvenega zavoda Antonije Kucler Vrhnika
- sprejem po skrajšanem postopku**

Odbor za družbene dejavnosti je na svoji 4. redni seji dne 4. 6. 2026 obravnaval točko Predlog Odloka o spremembah in dopolnitvah Odloka o ustanovitvi javnega vzgojno-varstvenega zavoda Antonije Kucler Vrhnika - sprejem po skrajšanem postopku ter po razpravi sprejel naslednji

SKLEP:

Odbor za družbene dejavnosti je obravnaval Odlok o spremembah in dopolnitvah odloka o ustanovitvi javnega vzgojno-varstvenega zavoda Antonije Kucler Vrhnika in ga ocenil kot primerne za nadaljnjo obravnavo. Občinskemu svetu predlaga, da sprejme naslednji sklep:

Sprejme se Odlok o spremembah in dopolnitvah odloka o ustanovitvi javnega vzgojno- varstvenega zavoda Antonije Kucler Vrhnika, po skrajšanem postopku.

predsednik odbora
Jernej Fefer, l.r.



Številka: 011-6/2024 (4-01)
Datum: 23. 5. 2024

ČLANOM OBČINSKEGA SVETA

4

ZADEVA: Revidirano letno poročilo Javnega podjetja Komunalno podjetje Vrhnika, d. o. o. za leto 2023

PРАВNA PODLAGA: Statut Občine Vrhnika (Naš časopis št. 430/2015)
Odlok o ustanovitvi in organiziranju javnega podjetja Komunalno podjetje Vrhnika, d.o.o. (Ur. l. RS, 100/2013)

NAMEN: Obravnava in sprejem

POROČEVALEC: Dr. Boštjan Aver, JP KPV d.o.o.

I. OBRAZLOŽITEV:

1. Uvod

Javno podjetje Komunalno podjetje Vrhnika, d.o.o. (v nadaljevanju JP KPV, d.o.o.) je v mesecu marcu 2024 zaključilo pripravo revidiranega letnega poročila za leto 2023. V Odloku o ustanovitvi in organiziranju Javnega podjetja Komunalno podjetje Vrhnika, d.o.o. (Ur. list št. 100/13 s spremembami) je med drugim zapisano, da sprejem letnega poročila izvršujejo občinski sveti občin ustanoviteljic.

2. Ocena stanja in cilji

Poslovanje na področju dejavnosti posebnega pomena, kjer deluje JP KPV, d.o.o. je potekalo v skladu z zakonodajo in sprejetimi standardi.

Letno poročilo je revidirala revizijska družba BM Veritas Revizija d. o. o. Poročilo neodvisnega revizorja je že vključeno v samem letnem poročilu JP KPV, d.o.o. za leto 2023. Nadzorni svet JP KPV, d.o.o. je letno poročilo obravnaval na svoji 19. seji dne 18. 4. 2024 (izvleček sklepa je v prilogi).

3. Ocena finančnih posledic

Sprejem revidiranega Letnega poročila JP KPV, d.o.o. za leto 2023 za proračun Občine Vrhnika nima finančnih posledic.

II. PREDLOG ČLANOM OBČINSKEGA SVETA

Članom Občinskega sveta Občine Vrhnika se predlaga, da sprejmejo naslednji

SKLEP:

Občinski svet Občine Vrhnika se seznani in sprejme revidirano letno poročilo JP KPV, d.o.o. za leto 2023.

Župan
Daniel Cukjati, l.r.

Priloge:

- Letno poročilo
- izvlečki sklepov



Nadzorni svet
JP KPV, d.o.o.

Vrhnika, 29. 4. 2024
Št. 031-5/2024/4

Nadzorni svet (v nadaljevanju NS) je 18. 4. 2024, imel 19. sejo. Na njej so sodelovali: Andrej Jurjevčič, Nataša Trček, Gregor Danev, Tomaž Kuntarič, Primož Štalec in Martina Gabrijel

Izveleček iz zapisnika 19. seje NS JP KPV, d.o.o.

NS je v povezavi s 3. točko dnevnega reda »Obravnava revidiranega poročila JP KPV, d.o.o. za leto 2023«, sprejel naslednja sklepa:

Sklep 19-3-1: »NS je obravnaval letno poročilo JP KPV, d.o.o. za leto 2023 in nanj nima pripomb in ga predlaga družbenikom v potrditev z predlaganimi obrazložitvami.«

Sklep je bil soglasno sprejet.

Sklep 19-3-2: »NS je pregledal predlog uprave za razporeditev bilančnega dobička in predlaga skupščini, da ostane dobiček za poslovno leto 2023 nerazporejen.«

Sklep je bil soglasno sprejet.

Obrazložitev:

	Vrhnika	Borovnica	Log - Dragomer	Skupaj
Končno st. prenesenih dobičkov na dan 31. 12. 2022	2.044.407	153.964	50.064	2.248.435
Dobiček leta 2023	43.113	-27.190	9.353	25.275
Aktuarske izgube	276	77	64	417
Končno st. prenesenega + čistega dobička leta 2023 na dan 31. 12. 2023	2.087.796	126.851	59.481	2.274.127

2022

ID št. za DDV: SI75879611
Telefon: [01] 75 02 950
Telefax: [01] 75 02 951

ePošta: info@kpv.si
splet: www.kpv.si

Transakcijski račun:
NLB: SI56 0202 7001 1262 773
SKB: SI56 0311 2100 0195 321

MŠ: 5015707 Okrož. sod. v Ljubljani: VL 10129800
Znesek osnovnega kapitala: 401.095,62 EUR



Platinasta odličnost





NS je v povezavi s 4. točko dnevnega reda »Poročilo o delu NS JP KPV, d.o.o. za leto 2023«, sprejel naslednji sklep:

Sklep 19-4-1: »NS sprejme Poročilo o delu NS za leto 2023.«

Sklep je bil sprejet.

NS nalaga direktorju, da skliče skupščino s sledečimi točkami dnevnega reda:

1. Seznanitev skupščine z revidiranim letnim poročilom družbe za leto 2023 skupaj z revizorjevim mnenjem in poročilom NS družbe

Članom Skupščine se predlaga sprejem naslednjega sklepa:

Osnutek sklepa: »Skupščina JP KPV, d.o.o. se seznanila z revidiranim letnim poročilom JP KPV za leto 2023 in poročilom NS JP KPV, d.o.o. za leto 2023.«

2. Odločanje o uporabi bilančnega dobička za leto 2023

Članom Skupščine se predlaga sprejem naslednjega sklepa:

Osnutek sklepa: »Ugotovljen bilančni dobiček na dan 31. 12. 2023 v višini 2.274.127€ ostane nerazporejen.«

3. Podelitev razrešnice za direktorja JP KPV, d.o.o.

Članom Skupščine se predlaga sprejem naslednjega sklepa:

Osnutek sklepa: »Skupščina podeljuje razrešnico direktorju družbe za leto 2023.«

4. Podelitev razrešnice za NS JP KPV, d.o.o.

Članom Skupščine se predlaga sprejem naslednjega sklepa:

Osnutek sklepa: »Skupščina podeljuje razrešnico članom NS za leto 2023.«

Predsednik NS
Gregor Danev

2022



Platinasta odličnost



LETNO POROČILO

Javnega podjetja

Komunalno podjetje Vrhnika, d.o.o.

2023

KAZALO VSEBINE:

1.	UVOD	1
1.1.	PREDSTAVITEV DRUŽBE	1
1.2.	LASTNIKI DRUŽBE	1
1.3.	ORGANIZIRANOST DRUŽBE IN ORGANI VODENJA	2
1.4.	DEJAVNOST DRUŽBE	4
1.5.	STRATEŠKE IN RAZVOJNE USMERITVE DRUŽBE	4
1.6.	PISMO DIREKTORJA	6
2.	POSLOVNO POROČILO	8
2.1.	SPLOŠNO O POSLOVANJU V LETU 2023	8
2.1.1.	Poslovanje gospodarskih javnih služb	11
2.1.2.	Poslovanje na drugih dejavnostih	14
2.2.	Poročilo o trajnostnem in družbeno odgovornem vidiku poslovanja	16
2.2.1.	Sodelovanje z uporabniki	18
2.2.2.	Sodelovanje z lokalnim in širšim okoljem	19
2.3.	POROČILO O KADRIH	21
2.4.	POSLOVANJE PODJETJA V ŠTEVILKAH	24
2.4.1.	Povzetek podatkov iz izkaza poslovnega izida	24
2.4.2.	Povzetek podatkov iz bilanc stanja	26
2.4.3.	Povzetek podatkov iz izkaza denarnih tokov	27
2.4.4.	Izpostavljenost in obvladovanje tveganj.....	27
3.	POROČILO O POSLOVANJU DEJAVNOSTI	29
3.1.	OBVEZNE GJS VARSTVA OKOLJA	30
3.1.1.	Oskrba s pitno vodo	30
3.1.2.	Odvajanje in čiščenje odpadne vode	38
3.1.3.	Ravnanje z odpadki	54
3.2.	IZBIRNE GJS	61
3.2.1.	Vzdrževanje javnih površin in javne razsvetljave	61
3.2.2.	Tržnica	64
3.2.3.	Pokopališka in pogrebna dejavnost	65
3.2.4.	Oskrba s plinom	66
4.	IZJAVA O UPRAVLJANJU	69
5.	RAČUNOVODSKO POROČILO	71

REVIZORJEVO POROČILO	71
6. RAČUNOVODSKI IZKAZI.....	76
6.1. BILANCA STANJA	76
6.2. IZKAZ POSLOVNEGA IZIDA.....	77
6.3. IZKAZ DRUGEGA VSEOBSEGAJOČEGA DONOSA.....	78
6.4. IZKAZ BILANČNEGA DOBIČKA	78
6.5. PREDLOG UPRAVE GLEDE UPORABE BILANČNEGA DOBIČKA.....	78
6.6. IZKAZ DENARNIH TOKOV.....	79
6.7. IZKAZ GIBANJA KAPITALA.....	80
6.8. RAZKRITJA POSTAVK V RAČUNOVODSKIH IZKAZIH	82
6.8.1. Povzetek pomembnih računovodskih usmeritev	82
IZKAZ POSLOVNEGA IZIDA	87
IZKAZ DENARNIH TOKOV	88
IZKAZ GIBANJA KAPITALA	89
7. RAZKRITJA POSAMEZNIH POSTAVK V BILANCI STANJA.....	89
7.1. SREDSTVA (6.583.456 €).....	89
7.1.1. Dolgoročna sredstva (3.297.160 €).....	89
7.1.2. Kratkoročna sredstva (3.199.480 €).....	92
7.1.3. Kratkoročne aktivne časovne razmejitev (86.815 €).....	96
7.2. OBVEZNOST DO VIROV SREDSTEV (6.583.456 €).....	96
7.2.1. Kapital (4.519.953 €).....	96
7.2.2. Rezervacije in dolgoročne pasivne časovne razmejitev (283.982 €).....	99
7.2.3. Dolgoročne obveznosti (199.754 €).....	100
7.2.4. Kratkoročne obveznosti (1.567.441 €).....	100
7.2.5. Kratkoročne pasivne časovne razmejitev (12.326 €).....	102
7.2.6. Za bilančne obveznosti	102
8. RAZKRITJA POSAMEZNIH POSTAVK V IZKAZU POSLOVNEGA IZIDA	103
8.1. PRIHODKI	103
8.1.1. Poslovni prihodki (9.850.838 €)	103
8.2. ODHODKI	104
8.2.1. Nabavna vrednost prodanega blaga in stroški materiala (1.697.516 €).....	104
8.2.2. Stroški storitev (4.384.830 €).....	104
8.2.3. Stroški dela (3.161.177 €)	106
8.2.4. Stroški amortizacije (279.254 €)	107
8.2.5. Prevrednotovalni poslovni odhodki (9.333 €).....	108
8.2.6. Drugi poslovni odhodki (171.174 €).....	108

8.2.7.	Finančni in drugi odhodki (297.189 €)	108
8.2.8.	Obračun davka od dohodkov pravnih oseb (8.184 €)	109
9.	DRUGA RAZKRITJA.....	110
9.1.	POMEMBNEJŠI DOGODKI PO DATUMU BILANCE STANJA.....	110
9.2.	SODELOVANJE Z OBČINAMI LASTNICAMI	110
	111	
9.3.	RAZMERJE MED PODJETJEM IN LASTNIKI	111
10.	DODATNA RAZKRITJA NA PODLAGI ZAHTEV SRS 32	113
11.	SODILA ZA RAZPOREJANJE STROŠKOV PO DEJAVNOSTIH IN OBČINAH.....	114
12.	VREDNOST OSNOVNIH SREDSTEV GJS V NAJEMU	120
13.	RAZKRITJA V SKLADU Z ZAHTEVAMI ZAKONA O OSKRBI S PLINOM.....	121
13.1.	RAČUNOVODSKI IZKAZI PO POSAMEZNIH ENERGETSKIH DEJAVNOSTIH	121
13.2.	UGOTOVLJENO ODPSTOPANJE OD REGULATIVNEGA OKVIRA	125
14.	SODILA ZA RAZPOREJANJE SREDSTEV, OBVEZNOSTI DO VIROV SREDSTEV, PRIHODKOV IN ODHODKOV ZA POSAMEZNE ENERGETSKE DEJAVNOSTI	127
14.1.	TEMELJNE RAČUNOVODSKE USMERITVE PRI DELITVI RAČUNOVODSKIH IZKAZOV NA DEJAVNOSTI DRUŽBE	127
14.2.	IZKAZ POSLOVNEGA IZIDA.....	127
14.3.	BILANCA STANJA	129
15.	IZJAVA DIREKTORJA V RAČUNOVODSKEM POROČILU	130

SEZNAM TABEL:

Tabela 1: Lastniška struktura	1
Tabela 2: Člani nadzornega sveta	3
Tabela 3: Kazalci in kazalniki podjetja	9
Tabela 4: Poslovni prihodki in odhodki iz poslovanja	10
Tabela 5: Pregled največjih projektov gradenj in rekonstrukcije javne infrastrukture	15
Tabela 6: Pregled komunikacijskih kanalov	16
Tabela 7: Podatki akcije KOKO	18
Tabela 8: Dogodki podjetja v letu 2023	20
Tabela 9: Fluktuacija zaposlenih	21
Tabela 10: Število zaposlenih po sektorjih	22
Tabela 11: Izobrazbena struktura	22
Tabela 12: Struktura delovnega časa	23
Tabela 13: Poslovni izid	24
Tabela 14: Poslovni prihodki in odhodki	24
Tabela 15: Pomembnejši kazalci in kazalniki iz poslovnega izida	25
Tabela 16: Strošek najema infrastrukture po občinah	25
Tabela 17: Stroški dela	25
Tabela 18: Kazalci in kazalniki iz bilance stanja	26
Tabela 19: Kazalci in kazalniki iz bilance stanja	26
Tabela 20: Kazalci in kazalniki iz bilance stanja	26
Tabela 21: Vodovodno omrežje po občinah	31
Tabela 22: Vodne izgube po občinah	32
Tabela 23: Vodne izgube po vodovodnih sistemih	32
Tabela 24: Količina prodane pitne vode	33
Tabela 25: Količina prodane pitne vode za podjetje Fenolit, d. d.	34
Tabela 26: Količina prodane pitne vode za Dializni center	34
Tabela 27: Deset največjih porabnikov pitne vode	34
Tabela 28: Poraba električne energije	35
Tabela 29: Pregled okvar po občinah	35
Tabela 30: Pregled rednih vzdrževalnih del	36
Tabela 31: Pregled večjih del na vodovodu	36
Tabela 32: Menjave vodomerovalov	37
Tabela 33: Novi priključki	37
Tabela 34: Izvedeni posegi pri rednem vzdrževanju vodovodnih priključkov	37
Tabela 35: Kanalizacijsko omrežje po občinah	39
Tabela 36: Objekti na kanalizacijskem omrežju	39
Tabela 37: Poraba električne energije na kanalizacijskem omrežju	40
Tabela 38: Število jaškov na kanalizacijskem omrežju	41
Tabela 39: Pregled rednih del na kanalizacijskem omrežju	42
Tabela 40: Količina odvedene odpadne vode	44
Tabela 41: Meritve na čistilnih napravah	46
Tabela 42: Meritve na MKČN	47
Tabela 43: Poraba električne energije – čiščenje	47
Tabela 44: Količine odpadkov iz čistilnih naprav	49
Tabela 45: Količine kemikalij iz čistilnih naprav	50
Tabela 46: Število praznjenj in količina prevzete gošče	51
Tabela 47: Število pregledov MKČN	52
Tabela 48: Zbrani MKO in koristni odpadki	55
Tabela 49: Zračni vodi	62
Tabela 50: Zemeljski vodi	62
Tabela 51: Poraba električne energije	62
Tabela 52: Število svetilk	63
Tabela 53: Vrste in število pokopov	65

Tabela 54: Količina prodanega in distribuiranega plina ter število kupcev in odjemalcev	66
Tabela 55: Predajne cene zemeljskega plina	67
Tabela 56 Bilanca stanja.....	76
Tabela 57: Izkaz poslovnega izida	77
Tabela 58: Izkaz drugega vseobsegajočega donosa	78
Tabela 59: Izkaz bilančnega dobička.....	78
Tabela 60: Izkaz denarnih tokov	79
Tabela 61: Izkaz gibanja kapitala za leto 2022	80
Tabela 62: Izkaz gibanja kapitala za leto 2023	81
Tabela 63: Amortizacijske stopnje	84
Tabela 64: Preglednica gibanja neopredmetenih sredstev za leto 2023	89
Tabela 65: Opredmetena osnovna sredstva	90
Tabela 66: Neodpisana vrednost osnovnih sredstev po enotah.....	90
Tabela 67: Gibanje opredmetenih osnovnih sredstev za leto 2023	91
Tabela 68: Vrste zalog	92
Tabela 69: Gibanje kratkoročnih finančnih naložb	92
Tabela 70: Pregled terjatev do kupcev po vrstah brez obresti	93
Tabela 71: Pregled gibanja popravka vrednosti.....	94
Tabela 72: Pregled popravkov terjatev po zapadlosti.....	94
Tabela 73: Pregled terjatev do kupcev za komunalne dejavnosti in pokopališke dejavnosti po zapadlosti.....	94
Tabela 74: Pregled terjatev do kupcev po zapadlosti	94
Tabela 75: Pregled kratkoročnih terjatev za obresti.....	94
Tabela 76: Pregled izdanih opominov in drugih izterljivih postopkov	95
Tabela 77: Pregled drugih kratkoročnih terjatev	95
Tabela 78: Denarna sredstva	95
Tabela 79: Gibanje kratkoročnih aktivnih časovnih razmejitev	96
Tabela 80: Pregled sestavin kapitala.....	96
Tabela 81: Preneseni čisti poslovni izid.....	97
Tabela 82: Pregled in gibanje prenesenih čistih poslovnih izidov.....	97
Tabela 83: Poslovni izid po dejavnosti	98
Tabela 84: Rezervacije in odpravnine	99
Tabela 85: Analiza občutljivosti	100
Tabela 86: Kratkoročne poslovne obveznosti.....	100
Tabela 87: Obveznosti do dobaviteljev.....	101
Tabela 88: Obveznosti do države in lokalnih skupnosti	101
Tabela 89 Poraba okoljske dajatve	101
Tabela 90: Gibanje pasivnih časovnih razmejitev	102
Tabela 91: Poslovni prihodki po vrstah brez internih prihodkov	103
Tabela 92: Drugi poslovni prihodki po vrstah	103
Tabela 93: Finančni prihodki in drugi prihodki	104
Tabela 94: Stroški materiala po vrstah	104
Tabela 95: Stroški storitev po vrstah	104
Tabela 96: Pomembnejši stroški intelektualnih storitev.....	105
Tabela 97: Stroški drugih storitev po dejavnostih	106
Tabela 98: Stroški dela na zaposlenega	106
Tabela 99: Drugi stroški dela.....	106
Tabela 100: Prejemki posloводства	107
Tabela 101: Stroški amortizacije	107
Tabela 102: Pomembnejši drugi poslovni odhodki	108
Tabela 103: Finančni odhodki	108
Tabela 104: Drugi odhodki.....	109
Tabela 105: Lastniška struktura	111
Tabela 106: Terjatve do občin po zapadlosti	112
Tabela 107: Obveznosti do občin.....	112
Tabela 108: Izkazi poslovnih izidov po dejavnostih	113
Tabela 109: Poslovni izid enote Skupnih služb po dejavnostih.....	114

Tabela 110: Pregled poračunov cen GJS za leto 2023.....	118
Tabela 111: Knjigovodska vrednost sredstev v najemu po občinah.....	120
Tabela 112: Bilanca stanja za dejavnost Oskrbe s plinom – ODS.....	121
Tabela 113: Bilanca stanja za dejavnost Oskrbe s plinom - Prodaja zemeljskega plina.....	122
Tabela 114: Izkaz poslovnega izida za dejavnost Oskrbe s plinom – ODS.....	123
Tabela 115: Izkaz poslovnega izida za dejavnost Oskrbe s plinom - Prodaja zemeljskega plina.....	124
Tabela 116: Predvideno odstopanje od regulativnega okvira za leto 2023.....	125
Tabela 117: Ugotovljeno odstopanje od regulativnega okvira za leto 2021.....	126

SEZNAM GRAFOV:

Graf 1: Lastniška struktura v odstotku	1
Graf 2: Vodne izgube po občinah v %	11
Graf 3: Količina obračunane odvedene vode po občinah	11
Graf 4: Odstotek ločeno zbranih odpadkov med leti 2019 in 2023 v %	12
Graf 5: Neposredni prihodki vzdrževanja javnih površin	12
Graf 6: Količine distribuiranega plina v letu 2022 in 2023	13
Graf 7: Poslovni prihodki drugih dejavnosti	14
Graf 8: Poslovni odhodki drugih dejavnosti	15
Graf 9: Kazalniki iz bilance stanja	27
Graf 10: Vodovodno omrežje po občinah	31
Graf 11: Stalno prijavljeni prebivalci po občinah	38
Graf 12: Prikaz zaračunanih storitev po objektih	38
Graf 13: Število črpališč v upravljanju	39
Graf 14: Število manjših črpališč v upravljanju po občinah	40
Graf 15: Poraba električne energije	41
Graf 16: Novi priključki na sanitarni kanalizacijski sistem	43
Graf 17: Količina obračunane odvedene odpadne vode	44
Graf 18: Poraba električne energije – čiščenje	48
Graf 19: Količina blata	49
Graf 20: količina blata po občinah	49
Graf 21: Količina obračunane očiščene vode	50
Graf 22: Izredna praznjenja greznic objektov priključenih na kanal	52
Graf 23: Obračunana količina storitve povezane z greznicami in MKČN	53
Graf 24: Količina ločeno zbranih koristnih odpadkov	57
Graf 25: Količine zbranih nevarnih odpadkov	57

SEZNAM SLIK:

Slika 1: Organigram podjetja, ki velja od 1. 8. 2023 naprej	21
Slika 2: Deležniki podjetja	111

1. UVOD

1.1. PREDSTAVITEV DRUŽBE

Ime podjetja:	Javno podjetje Komunalno podjetje Vrhnika, d. o. o.
Skrajšano ime:	JP KPV, d. o. o.
Naslov:	Pot na Tojnice 40, 1360 Vrhnika
Telefon:	01 750 29 60
Elektronski naslov:	info@kpv.si
Internetni naslov:	www.kpv.si
Glavna dejavnost:	E36.000 Zbiranje, prečiščevanje in distribucija vode
Matična številka:	5015707000
Identifikacijska številka za DDV:	SI75879611
Številka transakcijskega računa NLB	SI56 0202 7001 1262 773
Številka transakcijskega računa SKB	SI56 0311 2100 0195 321
Oblika organiziranosti	družba z omejeno odgovornostjo
Pooblaščen revizorska hiša	BM VERITAS REVIZIJA družba za revizijo d. o. o., Dunajska cesta 106, 1000 Ljubljana
Odgovorni osebi za sestavo poročila	mag. Gregor Klemenčič – v. d. direktorja Tjaša Brenčič Vrhovec – vodja sektorja ekonomika (po pooblastilu direktorja)

1.2. LASTNIKI DRUŽBE

Ustanoviteljice družbe so Občina Vrhnika, Občina Borovnica ter Občina Log - Dragomer. Osnovni kapital družbe znaša 401.096 €.

Lastniška struktura	Vrednost deleža (€)	Odstotek lastništva (%)
Občina Vrhnika	265.405	66,17
Občina Borovnica	74.203	18,50
Občina Log - Dragomer	61.488	15,33
Skupaj	401.096	100,00

Tabela 1: Lastniška struktura

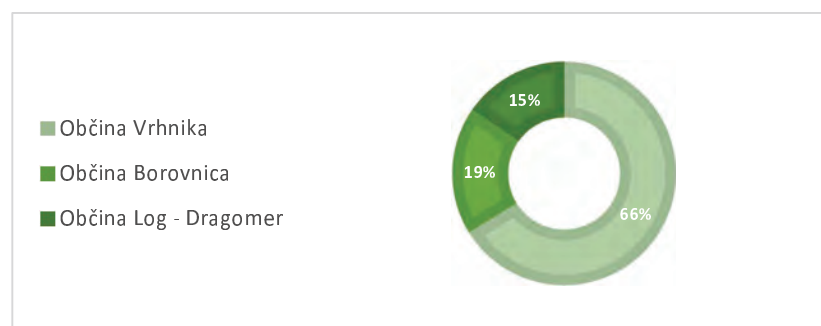

Graf 1: Lastniška struktura v odstotku

1.3. ORGANIZIRANOST DRUŽBE IN ORGANI VODENJA

Javno podjetje Komunalno podjetje Vrhnika, d. o. o. (v nadaljevanju JP KPV, d. o. o.) je organizirano kot javno podjetje, po kapitalski sestavi in odgovornosti kot družba z omejeno odgovornostjo.

Podjetje deluje skladno z Odlokom o ustanovitvi in organiziranju JP KPV, d. o. o. (Uradni list št. 100/2013) ter Družbeno pogodbo.

Poudariti je treba, da razmerja med družbo in občinami ustanoviteljicami na nekaterih področjih niso ustrezno urejena. Predstavlja se dilema glede smiselnosti oziroma skladnosti posameznih določb Odloka o ustanovitvi in organiziranju JP KPV, d. o. o. z veljavnimi zakonskimi predpisi.

Podjetje izvaja naloge s področja javnih služb na podlagi Zakona o lokalni samoupravi, Zakona o gospodarskih javnih službah, Zakona o varstvu okolja in upošteva še druge področne zakone in podzakonske akte.

Zlasti pomembne so Uredba o metodologiji za oblikovanje cen storitev obveznih občinskih gospodarskih javnih služb varstva okolja (odslej Uredba) ter več Uredb s področja posamezne lokalne gospodarske javne službe (odslej GJS).

Občine samostojno sprejemajo lokalne predpise in z njimi natančneje opredelijo načine izvajanja GJS ter urejajo razmerja med uporabniki in izvajalci storitev.

Pomembno pravno podlago za naše poslovanje predstavlja tudi Pogodba o najemu, uporabi in vzdrževanju infrastrukture, ki je bila posodobljena oziroma usklajena s spremenjeno zakonodajo s področja določanja cen GJS v letu 2016.

Organi družbe po veljavni družbeni pogodbi so:

- skupščina družbenikov,
- skupni organ ustanoviteljic (SUO),
- nadzorni svet,
- direktor.

Z vidika upravljalno vodstvene hierarhije poteka vodenje družbe na naslednjih ravneh:

- politika družbe in strateški menedžment (direktor),
- izvedbeni menedžment (operativni vodje sektorjev),
- operativno izvajanje dela (strokovni delavci).

Organizacijske enote:

- direktor,
- sektorji: sektor vodooskrba, sektor odvajanje in čiščenje odpadnih voda, sektor ravnanja z odpadki, sektor vzdrževanja javnih površin, tehnično investicijski sektor, sektor za splošne zadeve in digitalizacijo ter sektor ekonomika.

Na skupščini družbeniki uresničujejo svoje pravice, povezane z družbo. Skupščino skliče direktor družbe na lastno pobudo, na zahtevo nadzornega sveta ali na zahtevo družbenikov. Skupščina se praviloma opravi v kraju sedeža družbe, na njej pa se odloča z večino oddanih glasov, če zakon ali družbena pogodba ne določata drugače.

Nadzorni svet šteje šest članov in se imenuje za dobo štirih let in so lahko po preteku mandata ponovno imenovani. Člani nadzornega sveta, ki predstavljajo občine ustanoviteljice, izvolijo in odpokličejo občinski sveti. Dva člana predlaga Občina Vrhnika, po enega pa Občina Borovnica in Log – Dragomer. Predstavnike delavcev izmed zaposlenih izvoli Svet delavcev v družbi.

V letu 2023 je nadzorni svet deloval v naslednji sestavi:

Člani nadzornega sveta v letu 2023	
Gregor Danev	imenovan s strani Občine Vrhnika - predsednik
Nataša Trček	imenovana s strani Občine Borovnica - podpredsednica
Andrej Jurjevčič - od 28. 9. 2023	imenovan s strani Občine Vrhnika - član
Tomaž Kuntarič	imenovan s strani Občine Log - Dragomer - član
Primož Štalec	imenovan s strani delavcev
Martina Gabrijel - od 23. 5. 2023	imenovana s strani delavcev
Grega Kukec do 28. 9. 2023	imenovan s strani Občine Vrhnika - predsednik
Matevž Snoj do 23. 5. 2023	imenovan s strani delavcev
Mirko Antolović do 26. 1. 2023	imenovan s strani Občine Vrhnika - član

Tabela 2: Člani nadzornega sveta

1.4. DEJAVNOST DRUŽBE

JP KPV, d. o. o. opravlja (v posamezni občini v skladu z odlokom) naslednje gospodarske javne službe:

- oskrba s pitno vodo,
- odvajanje in čiščenje komunalnih odpadnih in padavinskih voda,
- zbiranje in odvoz komunalnih odpadkov,
- oskrba s plinom,
- urejanje in čiščenje javnih površin,
- vzdrževanje in varstvo lokalnih in drugih javnih cest, javna razsvetljava,
- vzdrževanje zelenic in ostalih javnih površin,
- urejanje pokopališč, pokopališka in pogrebna dejavnost ter
- tržnica.

V skladu z registracijo opravlja tudi druge dejavnosti, in sicer:

- obnova in gradnja vodovodnih, kanalizacijskih in drugih komunalnih objektov,
- projektiranje, geodetske storitve in tehnično svetovanje,
- izvedba in nadzor projektov,
- trgovina na drobno,
- ostale dejavnosti.

1.5. STRATEŠKE IN RAZVOJNE USMERITVE DRUŽBE

Strateške in razvojne usmeritve družbe naj bi omogočale doseganje zagotavljanja poslanstva, temeljnih vrednot in zastavljene vizije, ki jim sledi lokalna skupnost v želji izboljšati kakovost bivanja vseh občanov. Na usmeritve imajo velik vpliv največja lastnica Občina Vrhnika in ostale občine solastnice, uporabniki, zaposleni ter vodstvo podjetja, ki so vsi močno vključeni tudi v poslovanje podjetja.

Strateške usmeritve:

- občanom nemoteno in zanesljivo zagotoviti kakovostne komunalne storitve po primerni ceni,
- odgovorno, kakovostno in pravočasno izpolnjevati potrebe in pričakovanja občanov in drugih odjemalcev storitev,
- doseganje okoljskih ciljev in odgovorno ravnanje do okolja,
- optimizirati stroške izvajanja storitev ter na podlagi najboljših praks doseči maksimalni cenovni učinek,
- povečati prihodke z razvojem novih storitev in produktov ter širjenjem območja izvajanja,
- stalne izboljšave poslovnih procesov in inovativni pristopi za doseganje operativne odličnosti po meri uporabnikov,
- razvoj novih, okoljsko in družbeno sprejemljivih storitev po konceptu »Zero waste«, ki bo zagotavljal celovito oskrbo uporabnikov,
- koriščenje nepovratnih sredstev za modernizacijo poslovnih procesov in razvoj infrastrukture,
- krepitev timskega dela in razvoj ustreznega sistema nagrajevanja,
- izobraževanje in usposabljanje zaposlenih za učinkovito ter kreativno delo,
- postati podjetje, ki je prepoznano po inovativnih pristopih in zavzetih, lojalnih ter zadovoljnih zaposlenih.

Vizija družbe

JP KPV, d. o. o. je podjetje, ki kakovostno, gospodarno in odgovorno opravlja storitve gospodarskih javnih služb ter s preglednim poslovanjem izpolnjuje pričakovanja uporabnikov in ostalih deležnikov. Podjetje želi postati vodilni pri razvoju in uvajanju trajnostnih rešitev, postati zgled za inovativne pristope ter stabilno, ugledno in družbeno odgovorno podjetje. Z usposobljenimi in motiviranimi zaposlenimi zagotavljati občanom, poslovnim partnerjem in drugim strankam odlične storitve na enostaven, dostopen in učinkovit način.

Poslanstvo

Poslanstvo podjetja JP KPV, d. o. o. je trajnostno in odgovorno zagotavljanje visokokakovostnih storitev gospodarskih javnih služb po meri uporabnikov za primerno ceno. Naloga JP KPV, d. o. o. je ozaveščanje uporabnikov o omejenosti naravnih virov, spodbujanje trajnostnega ravnanja in ponovne uporabe ter zvišati kakovost bivanja v zdravem in čistem okolju, upoštevajoč načela trajnostnega razvoja.

Vrednote

Ključne vrednote podjetja:

- spoštovanje – spoštovanje med zaposlenimi, do uporabnikov kot tudi do ostalih deležnikov,
- prilagodljivost – na podlagi izkušenj in znanj se prilagodimo izzivom sedanjosti in prihodnosti,
- odgovornost – zanesljivo, kakovostno in odgovorno izpolnjujemo svoje naloge,
- sodelovanje – je temeljni pogoj za doseganje skupnih ciljev,
- odličnost – pot do odličnosti je odvisna od nas samih.

1.6. PISMO DIREKTORJA

Po enem mesecu vodenja podjetja s polnim mandatom sem 1. februarja 2023 postal vršilec dolžnosti in tako je bilo do konca poslovnega leta 2023. Župani občin ustanoviteljic so na seji skupnega ustanoviteljskega organa, šele v mesecu septembru, sprejeli sklep, da se pripravita nov odlok in družbena pogodba. Po sklepu sem bil pooblaščen, da koordiniram pripravo novega odloka in družbene pogodbe. Ob vključitvi zunanjega pravnega strokovnjaka na področju korporativnega upravljanja, je bil pripravljen čistopis Odloka o ustanovitvi JP KPV, d. o. o. in bil županom poslan 30. novembra 2023.

1. aprila 2023 so začele veljati nove cene vseh gospodarskih javnih služb v vseh občinah. Na osnovi pripravljenih elaboratov so nove cene potrdili vsi občinski sveti v mesecu marcu.

1. avgusta 2023 je začela veljati nova organizacija in sistemizacija delovnih mest. Na novo smo tako transparentno uredili notranja razmerja delovnih mest. Ob tem smo spremenili tudi nekaj drugih pravilnikov podjetja, ki so vsebinsko povezani s sistemizacijo. Poleg vseh pomembnih vsebinskih zadev sistemizacije, ta omogoča tudi drugačno plačno politiko, napredovanje in nagrajevanje.

Z vsebinskega vidika vodenja podjetja sem največ pozornosti posvečal poslovanju obveznih gospodarskih javnih služb, napredku na področju digitalizacije podjetja (predvsem poslovne informatike) in iskanju ustreznega kadra.

Na področju oskrbe s pitno vodo smo se in se še vedno soočamo z veliko kadrovske podhranjenostjo vzdrževalcev vodovodnih sistemov. Uspešno smo izvedli javno naročilo vodomerov za daljinsko odčitavanje in jih v letu 2023 tudi uspešno vgradili. Tako bodo v obdobju petih let vsi vodomeri zamenjani in odčitani daljinsko, kar pomeni, da bo odčitavanje večkrat letno in bistveno hitreje. V letu 2023 smo uspešno izvedli vgradnji UV-naprave na glavnem vodnem viru Vršaj in nadaljevali s coniranjem vodovodnega omrežja.

Na področju odvajanja in čiščenja odpadnih voda smo največ pozornosti namenili postopkom in fizični izvedbi priključkov na javno kanalizacijo v občini Log - Dragomer. Investicija v javno kanalizacijsko omrežje in čistilno napravo je bila zaključena, zato je bilo ob koncu leta 2023 priključenih že skoraj 300 objektov. Čistilna naprava je bila še v poskusnem obratovanju. Poleg izvajanja vseh postopkov priključevanja smo izvajali tudi izgradnjo priključkov za veliko objektov.

Na področju ravnanja z odpadki imamo vpeljan sistem zbiranja in odvoza odpadkov, ki omogoča doseganje vseh zahtevanih ciljev, zelo velik odstotek odpadkov zberemo ločeno. V skupni masi odpadkov so se količine sicer nekoliko povečale, saj se je povečalo tudi število občanov. Žal pa se nam je nekoliko znižal odstotek ločeno zbranih odpadkov. Na področju zbiranja odpadkov je ključna problematika neustreznost zbirnega centra. Prostor, v katerem trenutno deluje, je premajhen, poleg tega se nekatere aktivnosti podvajajo oz. jih ni mogoče optimalno oz. racionalno izvajati. O tej ključni problematiki sem pisal že v lanskem pismu in opravil veliko naporov v sodelovanju z občinami, da bi do izgradnje prišlo v čim krajšem času. Občine so pred časom sprejele DIIP, zato je pričakovati aktivnosti v letu 2024, ki bodo pomenile čimprejšnjo izgradnjo zbirnega centra.

Področje vzdrževanje javnih površin je posebna oblika gospodarske javne službe in je v veliki meri odvisna od potrjenega letnega programa vzdrževanja, obsega del v okviru zimske službe in sredstev, ki jih občine namenijo temu področju. V letu 2023 je bilo zelo veliko nepredvidenega vzdrževanja, kar je bila posledica neurij.

Leto 2023 je bilo na področju oskrbe s plinom zelo specifično, saj so poleg odločitve Občine Vrhnika, da 1. junija 2023 izvajanje izbirne gospodarske javne službe operaterja distribucijskega omrežja

zemeljskega plina v Občini Vrhnika podeli drugemu izvajalcu, na področju izvajanja dejavnosti dobave zemeljskega plina so še vedno veljale omejitve oz. regulacije s strani države. Regulacija je potekala v obliki zamejitve drobnoprodajne cene storitve dobave zemeljskega plina zaščitenim odjemalcem. Navedena dejstva so botrovala k dokončni odločitvi, da je podjetje konec leta 2023 zaključilo tudi dejavnost dobave zemeljskega plina.

V letu 2023 smo dosegli boljši poslovni izid od načrtovanega. Razlogov za to je več in so pojasnjeni v vsebini letnega poročila.

Izjava direktorja v skladu s 60. členom ZGD-1

Poslovodstvo v skladu s 60. a členom Zakona o gospodarskih družbah zagotavlja, da je letno poročilo družbe JP KPV, d. o. o., sestavljeno v skladu z Odlokom o ustanovitvi in organiziranju Javnega podjetja Komunalno podjetje Vrhnika, d. o. o., Družbeno pogodbo JP KPV, d. o. o. ter s Slovenskimi računovodskimi standardi in bo tako tudi objavljeno.

Vrhnika, 5. 4. 2024

Direktor:

mag. Gregor Klemenčič



2. POSLOVNO POROČILO

2.1. SPLOŠNO O POSLOVANJU V LETU 2023

Poslovanje v letu 2023 je zaznamovalo predvsem naslednje:

- Obseg poslovanja v delu GJS se je povečal, kar je v celoti posledica večjega obsega pri vzdrževanju javnih površin, okrepljen je tudi obseg poslovanja pri ravnanju z odpadki.
- Večletni trend naraščanja porabe pitne vode se je umiril in začel padati na količine porabljene pitne vode, kot je bilo pred koronsko krizo. Poraba pitne vode se je v vseh občinah skupaj, v primerjavi s preteklim letom, znižala za 4 %.
- Odvajanje odpadne vode smo zagotavljali nekaj manj kot 16.700 stalno prijavljenim osebam, storitev čiščenja komunalne odpadne vode pa nekaj več kot 14.900 stalno prijavljenim osebam ter storitev povezane z greznicami in MKČN nekaj več kot 9.100 stalno prijavljenim osebam.
- Z distribucijo zemeljskega plina smo zaključili 31. 5. 2023, zato so količine bistveno nižje kot pretekla leta.
- Prejeli smo finančno nadomestilo za dobavo zemeljskega plina za leto 2022 (september – december), v znesku 116.022 €, kot tudi za leto 2023, v znesku 45.714 €.
- Vezano na prekinitev dejavnosti je podjetje izpolnilo vse svoje obveznosti v okviru primopredaje dejavnosti novemu koncesionarju ADRIAPLIN, d. o. o. V sklopu zaključka dejavnosti oz. predaje dejavnosti je bilo podjetje dolžno plačati tudi poplačilo ugotovljenih odstopanj od regulativnega okvira med dosedanjim in novim izvajalcem GJS ODS na geografskem območju Občine Vrhnika zaradi prenosa izvajanja dejavnosti ODS med trajanjem regulativnega obdobja 2022–2024, v znesku 278.634,44 €.
- Cene storitev GJS varstva okolja smo v letu 2023 uspeli uskladiti v vseh treh občinah. Cene so bile potrjene in začele veljati 1. 4. 2023.
- Poslovno leto smo končali pozitivno.

Uvodoma ponujamo izbor nekaterih kazalcev in kazalnikov uspešnosti poslovanja, v nadaljevanju pa predstavljamo še nekaj povzetkov o poslovanju v GJS oziroma drugih dejavnostih.

Področje	Naziv kazalca oz. kazalnika	2021	2022	2023	I 23/22
Podjetje kot celota	Čisti poslovni izid na zaposlenega (v €)	5.613	-3.606	329	-
	Dodana vrednost na zaposlenega (v €)	43.446	37.079	46.883	126
	Stroški izobraževanja na zaposlenega (v €)	207	134	139	104
Ravnanje z odpadki	Količina nekoristnih odpadkov na preb. (v kg)	62,87	61,45	63,24	103
	Delež ločeno zbranih odpadkov (v %)	82,93	82,46	81,53	99
Oskrba z vodo	Količina prodane pitne vode (v m ³)	1.284.520	1.244.006	1.188.649	96
	Delež vodnih izgub (v %)	29	29	31	107
Odpadne vode	Količina odvedene odpadne vode (v m ³)	823.113	808.212	793.415	98
	Količina gošče iz greznic in MKČN (v m ³)	3.723	3.723	3.366	90
Pokopališče	Prodani žarni grobovi	15	15	15	100
Plin	Količina prodanega plina (v kWh)	16.379.243	7.136.770	2.866.517	40
	Količina distribuiranega plina (v kWh)	26.747.731	22.680.457	12.567.628	55
Javne površine	Površina vzdrževanih cest (v m ²)	1.150.724	1.150.724	1.150.724	100
Javna razsvetljava	Število svetilk	2.508	2.581	2.581	100
Gradnja javne infrastrukture	Gradbišča z vrednostjo nad 20.000 €	7	6	0	0

Tabela 3: Kazalci in kazalniki podjetja

V spodnji tabeli prikazujemo realizirane poslovne prihodke in poslovne odhodke, dosežene pri izvajanju glavne dejavnosti (GJS) oziroma pri poslovanju drugih dejavnosti (vključno z internimi prihodki in odhodki).

Prihodki in odhodki iz poslovanja	Glavne dejavnosti	Druge dejavnosti	Skupaj	Dobiček ali izguba iz poslovanja
Poslovni prihodki 2023	9.432.384	1.038.624	10.471.008	147.554
Poslovni odhodki 2023	9.260.179	1.063.275	10.323.454	
Poslovni prihodki 2022	8.211.518	2.015.745	10.227.263	-276.455
Poslovni odhodki 2022	8.484.949	2.018.768	10.503.717	
Indeks 23/22 prihodki	115	52	102	
Indeks 23/22 odhodki	109	53	98	
Delež prihodkov v % 2023	90	10	100	
Delež prihodkov v % 2022	80	20	100	

Tabela 4: Poslovni prihodki in odhodki iz poslovanja

Za večino tabel, grafov in podobnih prikazov v tem poročilu velja, da so zneski prikazani v evrih, brez centov, zato so pri preračunih, izračunih in seštevkih možna manjša odstopanja. Podobno velja za vse indekse in nekatere koeficiente, ki so prav tako zaokroženi.

2.1.1. Poslovanje gospodarskih javnih služb

Na obseg poslovanja pri oskrbi s pitno vodo je v obravnavanem letu vplivala nižja poraba pitne vode pri vseh vrstah uporabnikov. V letu 2023 se je poraba pitne vode v vseh občinah skupaj znižala za slabih 5 %. Vodne izgube v letu 2023 so bile višje za 1 % v primerjavi z letom 2022. Na višanje vodnih izgub ima velik vpliv pomanjkanje kadra v sektorju vodooskrba. Zaradi manjšega števila zaposlenih v sektorju ni možno zagotoviti ekip, ki bi se aktivno ukvarjali z odkrivanjem vodnih izgub.

V spodnjem grafu prikazujemo vodne izgube v letu 2023 po občinah.

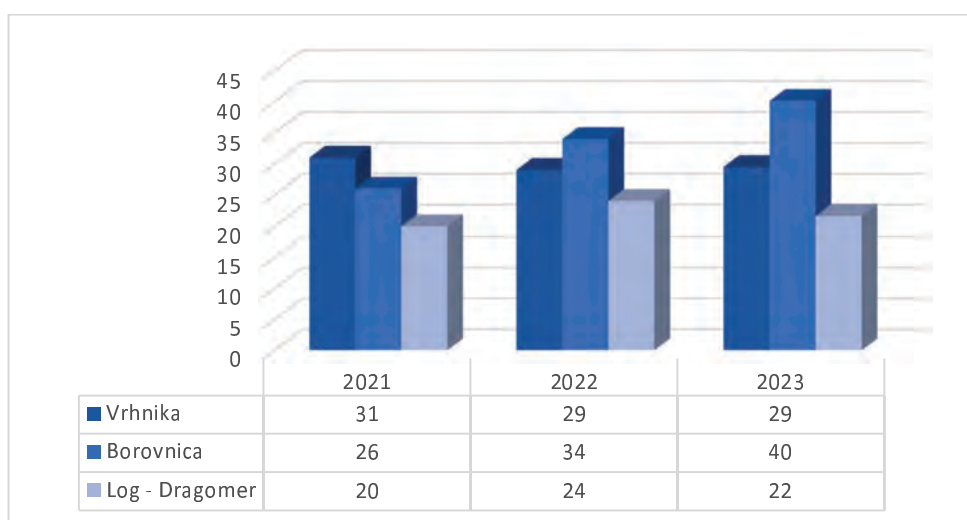

Graf 2: Vodne izgube po občinah v %

Pri količinah odvedene oziroma očiščene odpadne vode so odstopanja podobna kot pri oskrbi s pitno vodo. Količine obračunane odvedene vode v Občini Borovnica in Vrhnika so se začele zmanjševati, med tem ko so količine v Občini Log – Dragomer zaradi priklopa objektov na novo javno kanalizacijsko omrežje začele naraščati.

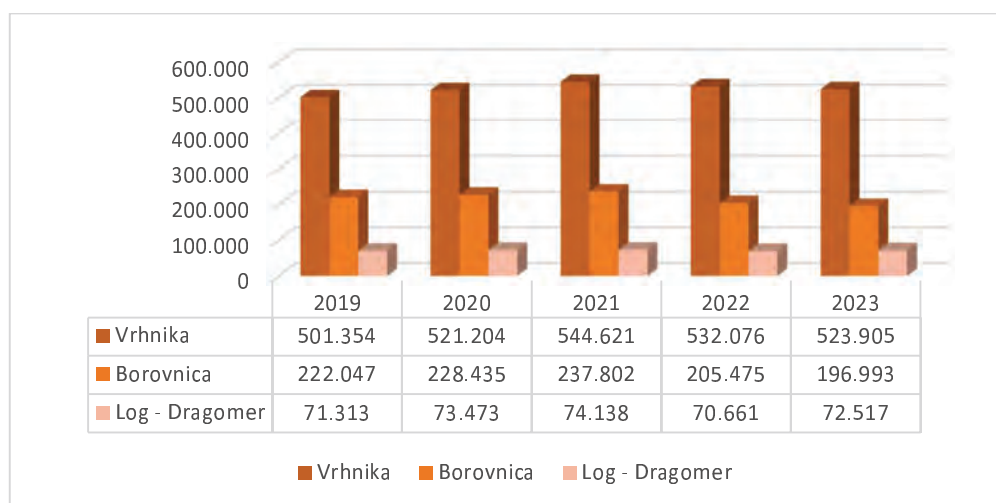

Graf 3: Količina obračunane odvedene vode po občinah

V letu 2023 se je odstotek ločeno zbranih odpadkov v primerjavi s preteklimi leti nekoliko znižal. Velik vpliv na znižanje ločeno zbranih odpadkov je imelo povečanje števila stalno prijavljenih oseb v Občini Vrhnika ter manj zbranih bioloških odpadkov v vseh treh občinah skupaj.



Graf 4: Odstotek ločeno zbranih odpadkov med leti 2019 in 2023 v %

Proračunska sredstva občin, namenjena vzdrževanju cest, so bila v letu 2023 nižja kot v letu pred tem, tako za zimsko kot letno vzdrževanje. Kljub temu pa je obseg poslovanja v letu 2023 bistveno večji kot v letu 2022, predvsem zaradi obilnejše zime in vremenskih ujm. Obilnejša zima je na cestah (zlasti makadamskih) pustila več poškodb kot v preteklih letih, zaradi česar smo za njihovo ureditev v spomladanskem času porabili temu primerno več sredstev. Večja poraba je zaradi odprav posledic ujm sledila tudi v poletnih mesecih.

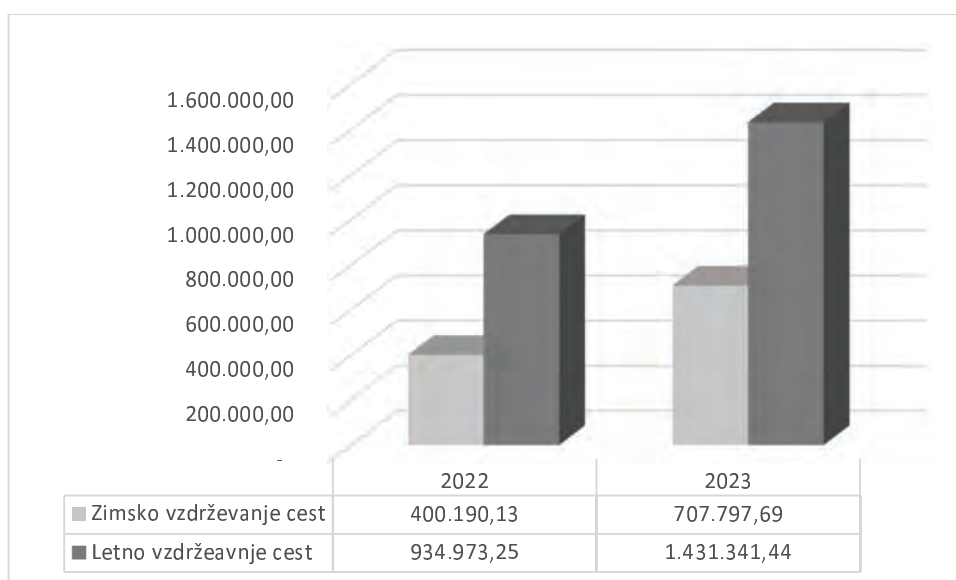

Graf 5: Neposredni prihodki vzdrževanja javnih površin

V obravnavanem poslovnem letu smo distribuirali manjšo količino zemeljskega plina. Kot najpomembnejši dejavnik, ki vpliva na znižanje količin distribucije, je zagotovo zaključek distribucije zemeljskega plina z dnem 31. 5. 2023.

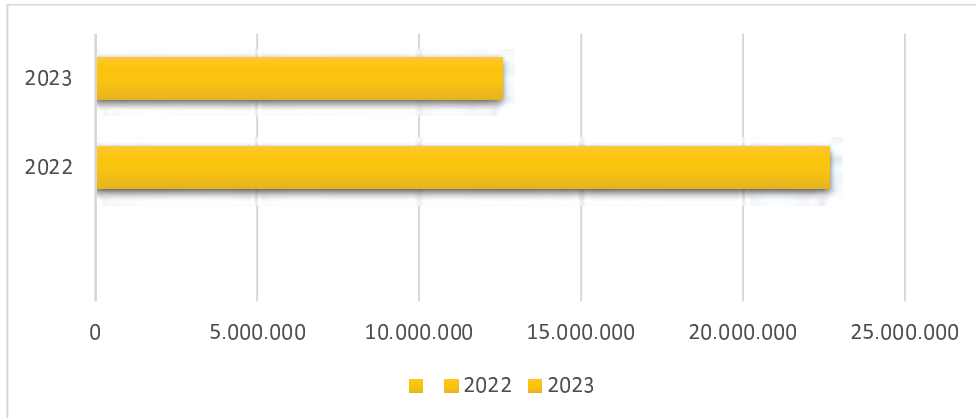

Graf 6: Količine distribuiranega plina v letu 2022 in 2023

2.1.2. Poslovanje na drugih dejavnostih

Poslovni prihodki drugih dejavnosti

Prihodki drugih dejavnosti so se v primerjavi s preteklim letom znižali. Največji vpliv na znižanje drugih prihodkov v letu imajo bistveno manjše količine prodanega zemeljskega plina (v letu 2023 smo prodali samo 2.866.517 kWh zemeljskega plina, v letu 2022 pa 7.136.770 kWh). Zaradi ukinitve dejavnosti distribucije zemeljskega plina 31. 5. 2023, se nam je bistveno zmanjšalo število odjemalcev zemeljskega plina. Zaradi tega smo sprejeli poslovno odločitev, da 31. 12. 2023 prenehamo z dejavnostjo dobave zemeljskega plina.

Podjetje je za obdobje regulacije cen uspešno uveljavilo zahteve za finančno nadomestilo zaradi povzročene občutne škode, ki je nastala dobavitelju zemeljskega plina zaradi uvedbe najvišje dovoljene drobnoprodajne cene zemeljskega plina. Finančno nadomestilo je bilo izplačano tako za leto 2022 (september – december), v znesku 116.022 €, kot tudi za leto 2023, v znesku 45.714 €.

V letu 2023 smo tudi izvedli manj večjih gradbenih investicij, osredotočili pa smo se na manjše investicije in izgradnjo kanalizacijskih priključkov na novo kanalizacijsko omrežje v občini Log – Dragomer.

Na dejavnosti vzdrževanja javnih površin smo več storitev opravili z lastnimi kapacitetami, zaradi česar smo posledično opravili manj dela na investicijah.

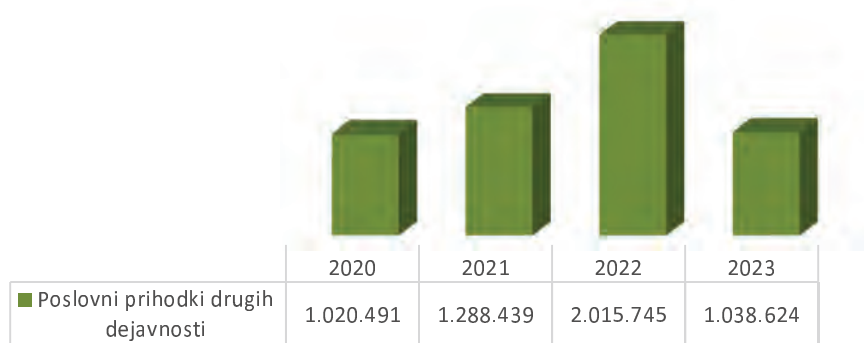

Graf 7: Poslovni prihodki drugih dejavnosti

Pregled največjih projektov gradenj in rekonstrukcij javne infrastrukture	Naročnik	Vrednost (€)
Obnova vodohrana Zaplana	Občina Vrhnika	81.096
Dobava in montaža UV naprave na Vršaju	Občina Vrhnika	61.417
Telemetrija – coniranje Vrhnika	Občina Vrhnika	44.600
Izgradnja vodovoda Dol	Občina Borovnica	42.782
Izgradnja jaškov in montaža črpalk	Občina Vrhnika	23.839
Dobava in montaža UV naprave na Vršaju	Občina Borovnica	17.171
Izdelava temelja dveh nadstrešnic avtobusnih postaj	Občina Vrhnika	16.418
Dobava in montaža UV naprave na Vršaju	Občina Log - Dragomer	14.158

Tabela 5: Pregled največjih projektov gradenj in rekonstrukcije javne infrastrukture

Poslovni odhodki drugih dejavnosti

Največji vpliv na odhodke drugih dejavnosti ima postopno zmanjševanje odjemalcev zemeljskega plina. S tem smo kupili bistveno manjše količine zemeljskega plina kot v preteklih letih. Zaradi prenehanja dejavnosti distribucije zemeljskega plina z 31. 5. 2023, je bilo podjetje dolžno plačati tudi poplačilo ugotovljenih odstopanj od regulativnega okvira med dosedanjim in novim izvajalcem GJS ODS na geografskem območju Občine Vrhnika, zaradi prenosa izvajanja dejavnosti ODS med trajanjem regulativnega obdobja 2022–2024, v znesku 278.634,44 €. Zaradi manjšega obsega izvedenih investicij so se zmanjšali tudi stroški storitev drugih izvajalcev in materiala.

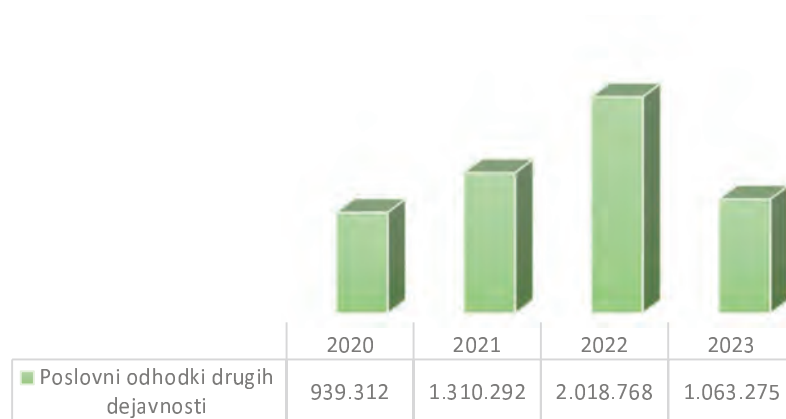

Graf 8: Poslovni odhodki drugih dejavnosti

2.2. Poročilo o trajnostnem in družbeno odgovornem vidiku poslovanja

Glede na naravo naših osnovnih dejavnosti in ključne zaveze, izhajajoče iz njih, smo prepričani, da so prvine konceptov družbene odgovornosti in trajnostno naravnane razvoja že vpete v temelje našega poslanstva in vizije. Usmerjamo se v ohranjanje ravnovesja med uresničevanjem interesov ključnih deležnikov: uporabnikov, zaposlenih, občin in lokalnega okolja. Zagotavljati želimo primerno in varno delovno okolje za zaposlene, pošten odnos do kupcev in dobaviteljev, skrben odnos do narave in okolja, v katerem delujemo.

V spodnji tabeli so predstavljeni vsi komunikacijski kanali, s pomočjo katerih komuniciramo z uporabniki, zaposlenimi ...

Pregled komunikacijskih kanalov z deležniki podjetja	
Kupci, stranke (uporabniki naših storitev)	<ul style="list-style-type: none"> • Tiskani medij (lokalni časopis - Naš časopis, časopis Ogrizek, revija EOL), obvestila na hrbtni strani mesečnih položnic (insert).
	<ul style="list-style-type: none"> • Digitalni medij (spletne strani vseh treh občin ustanoviteljic, JP KPV, d. o. o., mojaobcina.si), družbena omrežja (Facebook, Instagram).
	<ul style="list-style-type: none"> • Radijska obvestila
Zaposleni	<ul style="list-style-type: none"> • oglasna deska podjetja, • letni razgovori z zaposlenimi, • dogodki za zaposlene (pikniki, servis koles, zbori delavcev).
Lastniki (skupščina podjetja, skupni ustanoviteljski organ, nadzorni svet, organi občin ustanoviteljic)	<ul style="list-style-type: none"> • Letno poročilo, • mesečni sestanki, • skupščina, • spletno mesto, • družbena omrežja.
Lokalno okolje	<ul style="list-style-type: none"> • Sponzorstva, • donacije, • družbeno odgovorni projekti, • omogočanje prakse dijakom in študentom.
Dobavitelji in drugi poslovni partnerji	<ul style="list-style-type: none"> • Spletno mesto, • osebni stiki, • letno poročilo, • sejamski dogodki, konference in podobni dogodki s področja naših dejavnosti.

Tabela 6: Pregled komunikacijskih kanalov

Prepričani smo, da tako ravnanje prinaša številne koristi tudi podjetju:

- večjo pripadnost zaposlenih skupnim vrednotam,
- manjšo fluktuacijo in odsotnost zaposlenih,
- večjo motivacijo za delo,
- večjo inovativnost,
- večjo produktivnost,
- večji ugled podjetja,
- odlične poslovne partnerje,
- zdravo okolje in
- več prihrankov oziroma finančno uspešnost.

Zavedamo se, da je treba za doseg te ciljev nujno vzpostaviti in vzdrževati ustrezne komunikacijske kanale, da lahko dosežemo ključne deležnike. Za dodatno podporo tem prizadevanjem smo oblikovali skupino sodelavcev, ki je odgovorna za čim učinkovitejše posredovanje informacij tem skupinam. V spodnji tabeli predstavljamo komunikacijske kanale podjetja.

2.2.1. Sodelovanje z uporabniki

Za komuniciranje z uporabniki uporabljamo več načinov obveščanja in ozaveščanja, kamor sodijo predvsem obvestila na hrbtnih straneh mesečnih računov, obvestila po radiu, družabna omrežja (Facebook, Instagram), članki v Našem časopisu, zgibanke, panoji, transparenti, časopis Ogrizek, sodelovanje na lokalnih prireditvah, organiziranje ogledov našega podjetja in predavanj za šolske otroke in mladino ter druge interesne skupine.

Intenzivneje se predstavljamo tudi v drugih občinah (npr. Črnomelj, Semič ...). Širimo in plemenitimo informacije tudi na spletni in facebook strani, in še kje.

V podjetju smo se že zgodaj zavedali pomembnosti spodbujanja ustreznega ravnanja uporabnikov, njihovega motiviranja in tudi nagrajevanja. Zato različne akcije ozaveščanja sistematično uvajamo že vse od leta 1995.

Del teh akcij so tudi finančne spodbude, npr. akcija KOKO, v okviru katere gospodinjstvom že vrsto let omogočamo dodatne popuste (za pripeljane ločene frakcije na zbirni center).

Podatki iz akcije KOKO	2019	2020	2021	2022	2023	I 23/22
Št. dovozov	1.742	1.649	1.800	1.785	1.780	99,72
Papir (v kg)	76.308	81.508	90.654	84.335	83.340	98,82
Embalaža (v kg)	12.204	9.875	10.814	11.293	9.956	88,16
Steklo (v kg)	12.457	16.932	16.707	15.965	20.655	129,38
Skupaj količine (v kg)	100.969	108.315	118.175	113.378	115.731	102,08

Tabela 7: Podatki akcije KOKO

Podoben primer je tudi akcija spodbujamo domače kompostiranje, v sklopu katere vsakemu gospodinjstvu, ki se odloči za prehod na kompostiranje, zeleni zabojnik brezplačno nadomestimo s kompostnikom.

2.2.2. Sodelovanje z lokalnim in širšim okoljem

Narava vseh dejavnosti, ki jih izvajamo, je vsekakor močno vpeta v interese lokalnega okolja. Ustrezna raven kakovosti sodelovanja s temi deležniki zato ni samo dobrodošla, ampak je nujna. Za učinkovito posredovanje oziroma izmenjavo informacij vzdržujemo različne načine komuniciranja, zlasti z vidika aktivnosti, povezanih z varstvom okolja, ter poročamo občanom o drugih zadevah, pomembnih za lokalno ali širšo skupnost in jih z njimi seznanjamo.

Že utečene, tradicionalno uspešne ukrepe za izboljšanje ločevanja odpadkov in posledično zmanjšanje nekoristnih odpadkov zadnja leta še intenzivneje nadgrajujemo s sodobnejšimi lastnimi in tujimi metodami. Pri tem izhajamo tudi iz zavez strategije Zero Waste.

Med ukrepe, ki so naša stalnica, spadajo zlasti: različne zbiralne akcije odpadkov, sistematično urejena priprava kosovnih odpadkov, neposredna komunikacija z uporabniki, številna predavanja, predstavitve za šolsko mladino in drugo zainteresirano javnost in druge promocijske aktivnosti. Med novejšimi izstopajo zlasti aktivnosti, ki jih izvajamo v okviru projekta DEPO.

DEPO je razvojni projekt, ki zajema upravljanje trgovine ponovne uporabe in številne druge aktivnosti, povezane z ozaveščanjem. Deluje v okviru zasledovanja ciljev strategije Zero waste, h kateri so pristopile občine ustanoviteljice leta 2014. Izvajamo ga v skladu z usmeritvami programa ravnanja z odpadki in programa preprečevanja nastajanja odpadkov Republike Slovenije, EU Direktive 2008/98 ter zavez iz dokumenta občin ustanoviteljic, ki so jih sprejele ob vstopu v to strategijo oziroma so opredeljene v programu za njihovo uresničevanje.

V letu 2021 so občine ustanoviteljice podpisale »Sporazum o sofinanciranju programa Depo« za obdobje 2021–2030, ki ga dosledno izvajamo. Rezultat našega dela je bil prikazan tudi v decembru 2022, s slavnostno podelitvijo certifikata »Občina Zero Waste«, »Občina brez odpadkov«, ki so ga dobile vse tri naše občine.

V letu 2023 smo namenili večji poudarek t. i. mikromobilnosti - servis koles pri naročniku in medijski prisotnosti v lokalnem in širšem okolju, ter novim izdelkom iz zavrženih materialov, kot je akrilno platno (tenda).

Prednostni cilj, h kateremu bodo usmerjene prihodnje strategije ravnanja s komunalnimi odpadki, je trajnostno ravnanje z odpadki, to je zmanjševanje odpadkov na izvoru (zlasti različnih vrst plastične embalaže) in uveljavitev sodobnih oblik ločenega zbiranja odpadkov na celotnem območju, za katero je odgovorno naše podjetje.

Naša dognanja, strategije in dosežki (zlasti s področja ravnanja z odpadki) so še posebej v zadnjih letih zelo odmevni. To dokazujejo številni obiski drugih, sorodnih podjetij in ne nazadnje tudi več delegacij predstavnikov strokovne javnosti.

Naziv dogodka	Vsebina dogodka
Objava v oddaji Panorama na RTV SLO 2	Prispevek o podelitvi Zero Waste certifikata za vse tri občine ustanoviteljice.
Objava v časopisu Nedeljski dnevnik	Predstavitve dejavnosti depo-ja, kot primer dobre prakse.
Obisk delegacije iz občin Postojna, Cerknica, Loška dolina	Predstavitve dejavnosti depo-ja, kot primer dobre prakse.
Delavnica »Trajnost in turizem v Beli krajini«	Predstavitve primera dobre prakse in trajnostnih izdelkov na segmentu turizma.
Razstava ob svetovnem dnevu zemlje	Razstava sešitih izdelkov v avli Ministrstva za okolje, podnebje in energijo.
Delavnica »Prireditve brez odpadkov«	Brezplačna delavnica za izvajalce dogodkov (društva, klube, KS.) iz območja vseh treh občin.
Objava članka v časopisu Dnevnik	Predstavitve dejavnosti kolesarskega segmenta.
Borovnica kolesari – 2023 – Svetovni dan kolesarjenja	Servis koles za obiskovalce dogodka.
Obisk delegacije iz Idrije (občina Idrija, Komunala Idrija, Mladinski center)	Predstavitve dejavnosti depo-ja, kot primer dobre prakse in prenos znanja.
Obisk otrok iz poletnega varstva - Poletni vklop	Predstavitve delovanja depo-ja in zbirnega centra za odpadke.
Festival Obrk na Vrhniki	Predstavitve dejavnosti enote depo skozi preoblikovane izdelke.
Festival kave na Vrhniki	Predstavitve dejavnosti depo-ja in osveščanje občanov na tradicionalni prireditvi.
EU teden mobilnosti v Borovnici	Servis koles za obiskovalce dogodka.
EU teden zmanjševanja odpadkov	Nacionalni dogodek skupaj z Zbornico komunalnega gospodarstva v okviru pobude »Skupaj za boljšo družbo«.

Tabela 8: Dogodki podjetja v letu 2023

Z manjšimi prispevki, donacijami in sponzorstvi kontinuirano spodbujamo delovanje različnih neprofitnih društev in organizacij v lokalnem okolju, predvsem v obliki izvajanja storitev (ravnanja z odpadki ali izobežanja transparentov) ob različnih prireditvah.

Sodelovanju oziroma komunikaciji z zaposlenimi, ki jih štejemo za enega pomembnejših deležnikov poslovanja, pa več pozornosti namenjamo v naslednjem poglavju, v poročilu o kadrih.

2.3. POROČILO O KADRIH

Organizacijska struktura, posodobljena z uveljavitvijo nove sistemizacije 1. 8. 2023, izhaja iz sedmih temeljnih delov iste hierarhične ravni - sektorji.

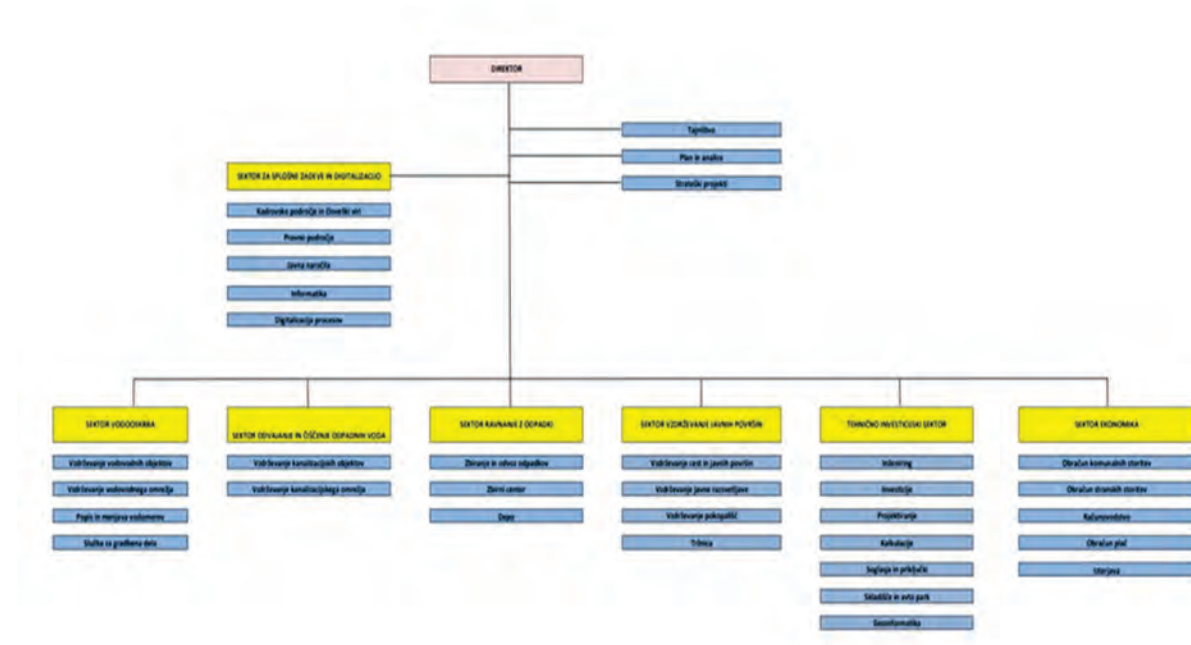

Slika 1: Organigram podjetja, ki velja od 1. 8. 2023 naprej

Na dan 31. 12. 2023 smo zaposlovali 84 delavcev. V letu 2023 so se trije delavci upokojili, štirim je sporazumno prenehala pogodba o zaposlitvi, en delavec pa je preminil. Na novo smo zaposlili štirinajst delavcev.

Fluktuacija zaposlenih	2019	2020	2021	2022	2023
Zaposleni na dan 1.1.	82	85	84	80	78
Odhodi v letu	3	8	11	8	8

Tabela 9: Fluktuacija zaposlenih

V avgustu 2023 smo z novo sistemizacijo uvedli nekatere spremembe. Podjetje ni več razdeljeno na enote, ampak na sektorje. Teh je sedem. Novi sektorji so, sektor Ekonomika, sektor za Splošne zadeve in digitalizacijo in Tehnično-investicijski sektor. Največji delež zaposlenih pripada sektorju Ravnanje z odpadki.

Pomembna kadrovska sprememba v letu 2023 je bila tudi prerazporeditev agencijskih delavcev v sektor Ravnanje z odpadki, enota Depo. Štiri sodelavce, ki so bili v preteklih letih zaposleni kot agencijski delavci, smo zaposlili za nedoločen čas. Enega sodelavca pa smo zaposlili za nedoločen čas, ki je v preteklosti opravljal delo preko javnih del.

V primerjavi z letom 2022 so se ostale ekipe kadrovsko zmanjšale, največja sprememba v številu zaposlenih se je zgodila v sektorju Odvajanje in čiščenje odpadnih voda, saj je bilo del zaposlenih prerazporejenih v Tehnično investicijski sektor. Zaposlena iz enote Oskrba s plinom smo prerazporedili v sektor Vodooskrba in sektor Ekonomika.

Število zaposlenih po sektorjih	31. 12. 2023	31. 12. 2022	I 23/22
Vzdrževanje javnih površin	15	16	94
Vodooskrba	9	10	90
Odvajanje in čiščenje odpadnih voda	5	9	56
Oskrba s plinom	0	2	0
Ravnanje z odpadki	30	25	120
Tehnično investicijski sektor	11	0	-
Sektor za splošne zadeve in digitalizacijo	5	0	-
Sektor ekonomika	6	0	-
Uprava	3	0	-
Depo	0	1	-
Skupne službe	0	17	-
Skupaj:	84	80	105

Tabela 10: Število zaposlenih po sektorjih

Nekaj sprememb je tudi v izobrazbeni strukturi zaposlenih.

Zaposleni po stopnji izobrazbe	31. 12. 2023	31. 12. 2022
II	7	8
III	5	6
IV	23	20
V	16	17
VI/1	12	10
VI/2	14	12
VII	6	6
VIII	1	1
Skupaj	84	80

Tabela 11: Izobrazbena struktura

V podjetju je zaposlenih 65 moških in 19 žensk.

Povprečna starost zaposlenih je 45,6 let. Največji delež zaposlenih pripada starostni skupini starejših od 50 let. Glede na leto 2022 se je povečalo število zaposlenih v kategoriji od 40 do 50 let in v kategoriji nad 50 let, v drugih starostnih kategorijah se je število zaposlenih, v primerjavi s prejšnjim letom, zmanjšalo oziroma ostalo nespremenjeno. Del kadrovske strategije je tudi kontinuirano in usmerjeno vlaganje sredstev v izobraževanje ter interno in eksterno usposabljanje. V letu 2023 je bilo izvedenih nekaj manj izobraževanj od načrtovanih. Izobraževanja so potekala predvsem preko spletnarjev. Za izobraževanja smo namenili nekaj več kot 10.000 € sredstev.

Skladno z zavezami, ki izhajajo iz zakonodaje s področja varstva pri delu, smo v maju izvedli požarno vajo. Vodstvo JP KPV, d. o. o., se zaveda, da je zdravje zaposlenih na prvem mestu. V ta namen nadaljujemo in vsakoletno nadgrajujemo aktivnosti, povezane s promocijo zdravja na delovnem mestu. Oglasna deska promocije zdravja, uvedena v začetku leta 2023, je lepo zaživela. V vsakem trenutku lahko zaposleni dobijo nasvete za zdrav življenjski slog, redno tudi ekipa za promocijo zdravja objavlja vabila k aktivnostim, ki jih organiziramo za zaposlene, poročila z dogodkov, pohvale itn. Letos smo ponovili anketo med zaposlenimi in na podlagi rezultatov k aktivnostim dodali tudi možnost financiranja raznih tekov, kot so Ljubljanski maraton, Nočni tek Ljublanica itn., ter sofinanciranje masaže na stolu v naših prostorih. Obe ideji sta med zaposlenimi lepo zaživeli.

Povezanost in pripadnost zaposlenih poskušamo spodbujati z različnimi aktivnostmi. V mesecu marcu je bila organizirana čistilna akcija. V maju smo imeli požarno vajo in piknik. V juniju smo se udeležili Športnih iger komunalnih podjetij - Komunalnada 2023 v Kopru. V jesenskem času smo organizirali kostonjev piknik.

Iz spodnje tabele, ki kaže strukturo izrabe delovnega časa, je razvidno, da je bilo v primerjavi z letom 2022 skupno število plačanih ur višje za slabe 3 %

V primerjavi s prejšnjim letom se je število nadur zmanjšalo za dobre 4 %. V letu 2023 ostaja vrednost v kategorijah bolniških odsotnosti na približno isti ravni kot leto pred tem.

Struktura delovnega časa	2022	Delež v %	2023	Delež v %	I 23/22
Delo po času (1)	120.679	71,77	124.422	73,16	103,1
Nadure (2)	4.218	2,51	4.021	2,36	95,3
Skupaj efektivni čas (=1+2)	124.897	74,28	128.443	76,38	102,8
Dopusti, prazniki	22.492	13,38	25.152	14,96	111,8
Boleznine skupaj (od 3 do 9)	15.934	9,48	15.923	9,47	99,9
Do 30 dni (3)	1.458	0,87	0,0	0,00	0
Nad 30 dni (4)	9.060	5,39	0,0	0,00	0
Do 20 dni	3.245	1,93	5.198	3,09	160,2
Nad 20 dni (4)	0	0,00	8.776	5,22	0
Nega družinskega člana (5)	1.282	0,76	1.116	0,66	87,1
Spremnstvo (6)	182	0,11	329	0,20	180,8
Poškodba pri delu (7)	155	0,09	56	0,03	36,1
Poškodba izven dela (8)	448	0,27	328	0,20	73,2
Krvodajalska akcija (9)	104	0,06	120	0,07	115,4
Civilna zaščita	56	0,03	80	0,05	142,9
Starševski dopust	2.008	1,19	176	0,10	8,8
Očetovski dopust	264	0,16	240	0,14	90,9
Karantena	336	0,20	0	0,00	0
Izolacija v breme ZZS	2.040	1,21	48	0,03	2,4
Odsotnost zaradi višje sile v breme ZRSZ	128	0,08	0	0,00	0
Ure skupaj	168.154	100	170.061	100	101

Tabela 12: Struktura delovnega časa

2.4. POSLOVANJE PODJETJA V ŠTEVILKAH

2.4.1. Povzetek podatkov iz izkaza poslovnega izida

Celotni prihodki so se v letu 2023, v primerjavi z letom prej, zvišali za približno tri odstotke, zlasti zaradi višjih prihodkov osnovnih dejavnosti. Prihodki tržnih dejavnosti so se znižali zaradi postopnega opuščanja prodaje zemeljskega plina in prekinitve distribucije zemeljskega plina z dnem 31. 5. 2023. Celotni odhodki so se zvišali podobno kot celotni prihodki.

Poslovni izid	2022	2023	Načrt 2023	I 23/22	I 23/N 23
Celotni prihodki	9.537.142	10.033.931	9.743.110	105	103
Celotni odhodki	9.805.844	10.000.473	9.737.006	102	103
Davek od dohodka pravnih oseb	0	8.184	1.159	-	706
Čisti dobiček	-268.702	25.275	3.773	-	670

Tabela 13: Poslovni izid

V spodnji tabeli prikazujemo realizirane poslovne prihodke in odhodke, dosežene pri izvajanju glavnih dejavnosti (GJS) oziroma pri poslovanju drugih dejavnosti.

Med poslovnimi prihodki in poslovnimi odhodki so vključeni tudi interni prihodki in interni odhodki.

Prihodki in odhodki iz poslovanja	Glavne dejavnosti	Druge dejavnosti	Skupaj
Poslovni prihodki 2023	9.432.384	1.038.624	10.471.008
Poslovni odhodki 2023	9.260.179	1.063.275	10.323.454
Poslovni prihodki 2022	8.211.518	2.015.745	10.227.263
Poslovni odhodki 2022	8.484.949	2.018.768	10.503.717
Indeks 23/22 prihodki	115	52	102
Indeks 23/22 odhodki	109	53	98
Delež prihodkov v % 2023	90	10	100
Delež prihodkov v % 2022	80	20	100

Tabela 14: Poslovni prihodki in odhodki

V spodnji tabeli so povzeti nekateri pomembnejši finančni kazalci in kazalniki, povezani s poslovnim izidom za leto 2023 in za leta pred tem.

Pomembnejši kazalci in kazalniki iz izkaza poslovnega izida	2021	2022	2023	Načrt 2023	I23/22	I23/N23
Prihodki iz poslovanja	9.250.670	9.513.583	9.850.838	9.739.279	104	101
Donosnost poslovnih prihodkov (dobiček iz poslovanja / prihodki iz poslovanja)	5,45	-2,91	1,50	0,04	-	3866
Dobiček iz poslovanja	504.232	-276.456	147.554	3.773	-	3910
Čisti dobiček	43.993	-268.702	25.575	6.103	-	419
Število zaposlenih (izračunano iz opravljenih ur – AJPES)	78	75	77	90	102	85
Dodana vrednost na zaposlenega	43.446	37.079	48.280	43.333	130	111
Poslovni prihodki na zaposlenega	118.008	127.682	128.752	108.214	101	119
Koeficient gospodarnosti poslovanja (posl. prih./poslov. odh.)	1,0576	0,9718	1,0152	1,0004	104	101

Tabela 15: Pomembnejši kazalci in kazalniki iz poslovnega izida

V primerjavi z letom 2022 so se prihodki poslovanja zvišali, zvišala se je tudi donosnost poslovnih prihodkov, na kar ima velik vpliv dobiček iz poslovanja. Nekoliko višja je tudi dodana vrednost na zaposlenega. Nekaj boljša kot leto prej je tudi gospodarnost poslovanja.

Stroški najemnine infrastrukture, ki jih plačujemo občinam, so se v letu 2023 znižali v primerjavi zadnjih nekaj let. Vrednost objektov in omrežja GJI je bila s tem nižja kot v preteklih letih. V spodnji tabeli prikazujemo strošek najemnine od leta 2020 naprej.

Najemnina infrastrukture	2020	2021	2022	2023
Vrhnika	989.836	981.997	1.000.214	989.622
Borovnica	469.619	456.884	460.110	444.673
Log - Dragomer	105.451	104.005	98.742	82.086
Skupaj	1.564.906	1.542.886	1.559.066	1.516.381

Tabela 16: Strošek najema infrastrukture po občinah

Stroški dela so za 14 % višji od načrtovanih ter 17 % višji glede izplačanih stroškov dela v letu 2022. Višji stroški so posledica zvišanja plač po kolektivni pogodbi ter zvišanje plač s sprejetjem nove sistemizacije 1. 8. 2023.

Stroški dela na zaposlenega	2020	2021	2022	2023	I23/22
Število zaposlenih (izračunano iz opravljenih ur – AJPES)	80,97	78,39	74,51	76,73	103
STROŠKI DELA – skupaj	2.436.762	2.561.427	2.706.722	3.161.177	117
STROŠKI DELA – na zaposlenega	30.095	32.675	36.327	41.199	113

Tabela 17: Stroški dela

2.4.2. Povzetek podatkov iz bilanc stanja

Na zadnji dan obravnavanega leta izkazujemo nekoliko višje vrednosti kapitala oziroma lastnih virov sredstev, k čemur je največ pripomogel pozitiven poslovni izid podjetja. Delež lastnih virov sredstev se je zvišal. Opazno je zvišanje deleža dolgoročnih sredstev, kar je posledica povečanja nabav neopredmetenih in opredmetenih osnovnih sredstev.

Kazalci in kazalniki iz bilance stanja	2022	2023	I 23/22
Kapital	4.516.475	4.519.953	100
Dolgoročna sredstva	2.898.195	3.297.160	114
Stopnja lastniškosti financiranja (kapital/obveznosti do virov sred.)	0,7314	0,7281	99

Tabela 18: Kazalci in kazalniki iz bilance stanja

Prav zaradi slednjega je nižji tudi obratni kapital, ki se je znižal za 9 %. Upošteva se skladnost kazalcev, ki kažejo ročnost financiranja sredstev, ocenjujemo, da vztrajamo v smeri vzdrževanja finančne stabilnosti in obvladovanja tveganj, povezanih z dolgoročno plačilno sposobnostjo.

Kazalci in kazalniki iz bilance stanja	2022	2023	I 23/22
Obratni kapital (dolgoročni viri – dolgoročne naložbe)	1.885.434	1.706.528	91
Stopnja dolgoročnosti financiranja ((kapital+rezerve)/obv.do virov sred.)	0,772	0,7297	95
Stopnja osnovnosti investiranja (opr.os.sred./sredstva)	0,4641	0,4809	104
Stopnja dolgoročnosti investiranja (dolg.sred./sredstva)	0,4694	0,5008	107
Koeficient kapitalske pokritosti osnovnih sredstev (kapital/osnovna sred.)	1,5584	1,3709	88

Tabela 19: Kazalci in kazalniki iz bilance stanja

Likvidnostni kazalniki kažejo, da je koeficient pospešene likvidnosti nekoliko nižji, prav tako je nižji tudi koeficient pokritosti kratkoročnih obveznosti.

Kazalci in kazalniki iz bilance stanja	2022	2023	I 23/22
Koeficient neposredne pokritosti kratkoročnih obveznosti (denar/kratk.poslo.obv.)	0,8964	0,5525	62
Koeficient pospešene pokritosti kratkoročnih obveznosti ((denar+kratk.posl.terjatve)/kratk.poslo.obv.)	1,9901	1,5550	78

Tabela 20: Kazalci in kazalniki iz bilance stanja

Dodatna pojasnila posameznih ekonomskih kategorij so predstavljena v računovodskem poročilu.

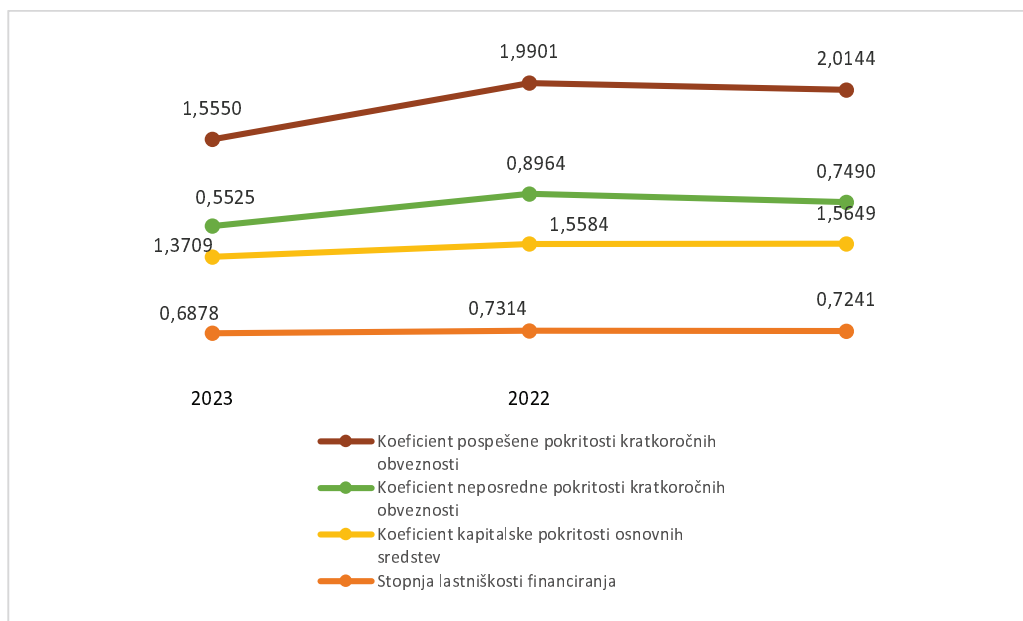

Graf 9: Kazalniki iz bilance stanja

2.4.3. Povzetek podatkov iz izkaza denarnih tokov

Izkaz prikazuje prejemke in izdatke, ki jih je JP KPV, d. o. o. v letu 2023 ustvarilo pri poslovanju, investiranju in financiranju in na podlagi katerih je razvidno iz katerih virov je družba pridobivala denarna sredstva in kako jih je porabila. Družba je pri poslovanju realizirala pozitiven denarni tok. Ker je družba pri investiranju in financiranju ustvarila višji negativni denarni tok, se je stanje denarnih sredstev znižalo. Denarni izid v obdobju je negativen v višini 371.186 €.

2.4.4. Izpostavljenost in obvladovanje tveganj

Zakonodajno in politično tveganje je tveganje, ki se nanaša na dejavnike spremembe posameznih predpisov, razne pravne zaplete ter politične odločitve, na katere podjetje nima velikega vpliva, imajo pa pomemben vpliv na poslovanje podjetja. To je povezano s predpisi, tako na lokalni kot državni ravni. Za obvladovanje tovrstnih tveganj je pomembno, da podjetje tesno sodeluje v postopkih priprave posameznih predpisov z lokalnimi organi z zagotavljanjem kakovostne pravne podpore vsem poslovnim procesom ter po potrebi s sodelovanjem z zunanjimi pravnimi strokovnjaki.

Cenovno tveganje je tveganje, ki se nanaša na potrjevanje in preračunavanje cen gospodarskih javnih služb za občine Vrhnika, Borovnica in Log - Dragomer. Občine ustanoviteljice JP KPV, d. o. o. imajo sklenjen dogovor glede zagotavljanja enotne cenovne politike na področju cen storitev obveznih občinskih gospodarskih služb. Občinski sveti vseh treh občin potrjujejo predlagane cene na podlagi predloženih elaboratov, ki morajo biti usklajeni z metodologijo po uredbi MEDO. Podjetje znižuje tveganje za oblikovanje novih cen s pravočasno izdelanimi elaborati. Pomembno je tudi, da so cene, ki jih sprejemajo občinski sveti na predlog izvajalca GJS, sprejete pravočasno, da se ne ustvarja negativni poslovni izid iz izvajanja posamezne dejavnosti.

Prodajno-tržna tveganja so tveganja, kjer je podjetje vezano na točno določeno okolje in deluje v izrazito monopolnem položaju. Prosti trg je le pri prodaji zemeljskega plina, kjer lahko uporabniki prosto izbirajo dobavitelja.

Plačilno sposobnostno tveganje je tveganje, da bo družba naletela na težave pri zbiranju finančnih sredstev, potrebnih za izpolnitev finančnih obveznosti. Družba je takšnim tveganjem relativno visoko izpostavljena, saj terjatev za komunalne storitve ni mogoče zavarovati z znanimi instrumenti zavarovanja (bančne garancije, blanco menice ali zavarovanja pri specializiranih zavarovalnicah). Izpostavljenost tem tveganjem zato zmanjšujemo na druge načine, predvsem z ustrezno organiziranostjo sistema izterjave.

Valutno tveganje je tveganje, da bo vrednost finančnih instrumentov nihala zaradi spremembe deviznih tečajev. Družba ni bila izpostavljena valutnemu tveganju, saj je za celotno poslovanje značilno, da je menjalni posrednik evro.

Obrestno tveganje je tveganje, da bo vrednost finančnih instrumentov nihala zaradi spremembe tržnih obrestnih mer. Družba takim tveganjem ni izpostavljena, ker nima finančnih instrumentov, na katere bi vplivala tržna obrestna mera.

Kreditno tveganje je tveganje, da stranka, vključena v pogodbo o finančnem instrumentu, ne bo izpolnila obveznosti in bo družbi povzročila finančno izgubo. Družba takega tveganja nima.

Pogodbeno tveganje je tveganje, da nasprotna stranka ne bo izpolnila obveznosti iz pogodbe. Tovrstna tveganja obvladujemo z različnimi instrumenti za zavarovanje dobre izvedbe pogodbenih obveznosti in za odpravljanje napak v garancijski dobi (menice, bančne garancije, varščine ...).

Za večje projekte v okviru ostalih (tržnih) dejavnosti (razen in-house naročil občin ustanoviteljic), ki jih izvajamo za nove naročnike oziroma kupce, ki z družbo ne sodelujejo in jih družba ne pozna, družba zahteva predložitve bančne garancije na prvi poziv priznane banke za celoten znesek plačila oziroma blanco menico ali plačilo vnaprej. Od rednih in znanih kupcev, ki svoje obveznosti poravnajo v roku, družba ne zahteva plačilnih garancij.

Poleg navedenega se izpostavljenost **likvidnostnim tveganjem** v zadnjih letih povečuje zaradi natečenih primanjkljajev pri cenah obveznih GJS varstva okolja. Za zmanjševanje tovrstnih tveganj so zato redna usklajevanja cen, skladno s predpisano metodologijo, nujna.

3. POROČILO O POSLOVANJU DEJAVNOSTI

Za lažje razumevanje predstavljenih poročil in podatkov iz izkazov posameznih enot pojasnjujemo naslednje:

- v izkazih posameznih dejavnosti so splošni stroški razvrščeni po posameznih naravnih vrstah odhodkov in prihodkov, kar je ustrežneje z vidika pravil preglednosti finančnih odnosov oziroma ločenega evidentiranja posameznih GJS. Navedeno zahteva od nas tudi regulatorni organ energetskega trga.
- Vrednost posamezne ekonomske kategorije, prikazane v IPI-ju določene enote, zato sestavljajo tako neposredni stroški oziroma prihodki te enote, kakor tudi pripadajoči delež posrednih stroškov (odhodkov) in prihodkov enote 19 – Skupne službe.

Skladno z določbami SRS 39.9. podbilance stanja sredstev in obveznosti do njihovih virov za posamezne GJS ter za druge dejavnosti ne sestavljamo, saj ocenjujemo, da te niso pomembne za sprejemanje poslovnih odločitev.

3.1. OBVEZNE GJS VARSTVA OKOLJA

3.1.1. Oskrba s pitno vodo

Za varno in količinsko ustrezno oskrbo s pitno vodo je treba konstantno izvajati rekonstrukcije in obnovitve cevovodov. Dejstvo, da je kar nekaj odsekov zgrajenih že leta 1904 (začetek vrhniškega vodovoda) in zastarelost velikega dela vodovodnega sistema, zahtevata povečanje obnovitvenih del na teh odsekih sistema. Prednost morajo dobiti investicije, katerih izvedba prepreči tveganje po prekinitvi vode za širše območje ali celotno naselje. Prav tako je treba izvesti nekatere povezave zaradi zagotavljanja dobave zadostne količine vode (Verd – Sinja Gorica, Podčelo – Ligojna, rekonstrukcija Sterneneve ali Stare ceste). Izvedba teh povezav seveda zahteva preveritev in razširitev elementov obstoječega sistema, kot so dograditev druge celice vodohrana Verd, povečanje profilov v določenih smereh in poglobitev namestitve črpalk na Vršaju.

Rekonstrukcije in obnove ter redno vzdrževanje vodovodnega sistema s sledenjem, odkrivanjem in odpravljanjem okvar na sistemu so ključni za zmanjšanje vodnih izgub, zato je treba nadaljevati tako vlaganja v infrastrukturo kot tudi v opremo in zagotoviti ustrezno število strokovno usposobljenega osebja. Glede na stanje vodovodnega sistema bi bilo v prihodnje smotrno organizirati stalno ekipo za odkrivanje in sanacijo okvar.

Na področju občine Vrhnika so bili rekonstruirani naslednji objekti oz. lokacije:

- Izgradil se je odsek primarnega voda vodovoda Za Stanom – Gačnik, ki je omogočil, da se je iz sistema izključil problematični vodni vir Gačnik, ki ga je nadomestil naš primarni vodni vir Borovniški Vršaj.
- Na Borovniškem Vršaju sta se vgradili dve UV napravi, ki bosta poskrbeli za dezinfekcijo surove vode in tako zmanjšali ali celo nadomestili dezinfekcijo vode z uporabo klora v sistemih.
- Na primarnem ACC vodovodu Vrhnika – Drenov grič, so bili vgrajeni trije novi jaški s sektorskimi zasuni.
- Izvedla se je celovita obnova vodohrana na Zaplani.
- V črpališču Liplce, VH razpotje in VH Ligojna se je nadgradilo nadzorni sistem objektov iz starega GMS sistema na GPRS sistem, vključno z ločenim merjenjem porabe vode v smeri Ligojne in Razpotja.
- Na sistemu se je vzpostavilo pet novih merilnih mest za namen nadzora omrežja in hitrega odkrivanja napak.

Za zagotavljanje boljše požarne varnosti smo nadaljevali z zamenjavo podzemnih hidrantov z nadzemnimi in namestili nove hidrante na manjkajočih lokacijah.

Na območju občine Log - Dragomer se rekonstrukcije in obnovitve vodovoda izvajajo na izbranih mestih hkrati z gradnjo kanalizacije. Dela v Dolini in na Vrhovčevi izvajajo drugi izvajalci. V letu 2023 se je zaključila gradnja primarnih in sekundarnih vodovodnih odsekov od Jordanovega kota do trgovine

Mercator, ki se je izvajala sočasno z gradnjo državne kolesarske poti. Še vedno poteka urejanje dvocevne sistema do vodohrana Log.

V občini Borovnica se je sočasno z obnovo ceste Borovnica – Pako gradil tudi novi primarni vodovod. Izgradil se je odsek sekundarnega vodovoda na visoki coni Dol pri Borovnici. Pomembna pridobitev z vidika kakovosti vode je tudi vgrajena UV dezinfekcija na Borovniškem Vršaju.

Za območje te občine je še vedno pomembno izpostaviti problem varne oskrbe s pitno vodo. Borovnica se namreč napaja po eni sami trasi, ki je večkrat poplavljen. Zato je občina pristopila k izdelavi projektne dokumentacije za aktiviranje vodnega vira Prušnice – tudi zaradi zagotovitve oskrbe s pitno vodo za območja Brezovice pri Borovnici, Zabočeva, Niževca, Dražice in boljše oskrbe Ohonice. Občina načrtuje v letu 2024 obnovo primarnega vodovoda iz črpališča Vršaj izvesti do Fenolita, d. d.

Iz Uredbe o oskrbi s pitno vodo izhaja, da mora imeti vsak javni vodovod rezervna zajetja za pitno vodo. To je dodatno, neodvisno zajetje, ki napaja isti javni vodovod, česar na našem področju še nismo zagotovili. Sprva je bilo načrtovano, da se novo zajetje zagotovi v Prušnici; postalo naj bi rezervni vodni vir za območje vseh treh občin, hkrati pa glavni vodni vir za območje občine Borovnica. Prvotni načrti niso bili realizirani. Del potreb za normalno oskrbo občin Vrhnika in Log-Dragomer je bil zagotovljen z aktiviranjem vrtine v Bevkah, kljub temu pa je treba aktivnosti za pridobitev rezervnega vodnega vira nadaljevati.

Vodovodno omrežje po občinah

Vodovodno omrežje po občinah (v m)	Primarni vod	Sekundarni vod	Skupaj
Vrhnika	32.427	108.498	140.926
Borovnica	10.662	21.352	32.015
Log - Dragomer	7.139	24.382	31.521
Skupaj	50.228	154.233	204.461

Tabela 21: Vodovodno omrežje po občinah

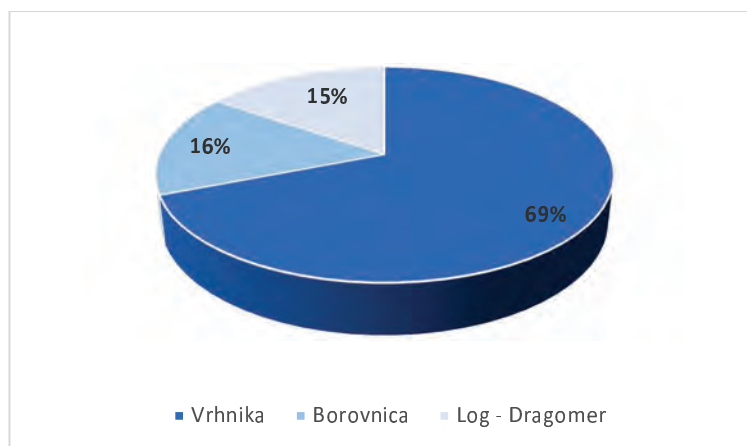

Graf 10: Vodovodno omrežje po občinah

Vodne izgube

Podatki kažejo, da so bile skupne vodne izgube v letu 2023, 31 %, kar je še vedno nekoliko manjše od slovenskega povprečja, ki je 35 %. Največje odstopanje od preteklih let se kaže na sistemu Borovnica, saj so se izgube v letu 2023 v primerjavi z letom 2022 povečale za 6 % in dosegle 40 %, še bolj zaskrbljujoč pa je podatek, da se izgube povečujejo iz leta v leto in so se v štirih letih povečale za 100 %. Poleg iskanja okvar na javnem vodovodnem omrežju je treba pozornost usmeriti tudi v odkrivanje puščanj na hišnih priključkih, ki so po navadi manjša, vendar zaradi številčnosti pripomorejo k znatnemu povečanju skupnih izgub. Pomembno je poudariti, da so sistemi Zaplana, Ligojna in Pokojišče zaradi velikosti občutljivi za okvare. Vsaka količina odtujene vode se močno pozna na deležu celotne načrpane količine. Zato nadaljujemo plombiranje in spremljanje hidrantov.

Podrobnejši podatki so zajeti v spodnjih preglednicah.

Spodnja tabela prikazuje vodne izgube po občinah.

Vodne izgube po občinah v %	2019	2020	2021	2022	2023	I 23/22
Vrhnika	34	28	31	29	29	102
Borovnica	19	20	26	34	40	118
Log - Dragomer	20	17	20	24	22	90
Skupaj	30	25	29	29	31	106

Tabela 22: Vodne izgube po občinah

Spodnja tabela prikazuje vodne izgube po vodovodnih sistemih.

Vodne izgube po vodovodnih sistemih v %		2019	2020	2021	2022	2023	I 23/22
Borovniški vršaj		30	25	29	29	31	106
	Vrhnika	35	29	32	29	29	91
	Borovnica	19	20	26	34	40	154
	Log - Dragomer	20	17	20	24	22	108
Zaplana		18	19	17	15	9	54
Pokojišče		23	13	18	13	11	62
Ligojna		36	36	35	46	50	144
Skupaj		30	25	29	29	31	105,92

Tabela 23: Vodne izgube po vodovodnih sistemih

Količine prodane pitne vode

V spodnji preglednici so prikazane količine prodane pitne vode po posamezni skupini porabnikov oziroma občini. Iz nje je razvidno, da so skupne količine prodane vode v obravnavanem obdobju za 4 % nižje kot leta 2022, in sicer količine pri gospodinjskih uporabnikih za 4 %, količine pri ostalih uporabniki pa so za 7 % manjše. Skupne količine po občinah so se zmanjšale od 4 do 6 %.

Spodnja tabela prikazuje prodano pitno vodo po občinah in uporabnikih.

Prodana pitna voda po občinah in uporabnikih v m ³	2019	2020	2021	2022	2023	I 23/22
	Vrhnika					
Gospodinjstva	637.958	686.095	708.594	689.119	663.949	96
Drugi	144.247	152.365	152.767	163.314	152.558	93
Skupaj	782.205	838.460	861.361	852.433	816.507	96
	Borovnica					
Gospodinjstva	143.333	153.272	152.432	149.010	146.016	98
Drugi	93.842	89.548	97.913	69.411	63.648	92
Skupaj	237.175	242.820	250.345	218.421	209.664	96
	Log - Dragomer					
Gospodinjstva	152.035	157.543	160.198	157.915	149.313	95
Drugi	15.636	13.006	12.617	15.237	13.165	86
Skupaj	167.671	170.549	172.815	173.152	162.478	94
	Skupaj					
Gospodinjstva	933.326	996.910	1.021.223	996.044	959.278	96
Drugi	253.725	254.919	263.297	247.962	229.371	93
Skupaj	1.187.051	1.251.829	1.284.520	1.244.006	1.188.649	96

Tabela 24: Količina prodane pitne vode

Največji porabnik med drugimi porabniki na območju Borovnice je podjetje Fenolit, d. d., ki je v letu 2023 odvezlo kar 22 % vse pitne vode na tem območju. V letu 2023 je bilo odvzema manj, za slabih 5.000 m³, kar pomeni 10-odstotno zmanjšanje. Na zmanjšanje porabe pitne vode je imela velik vpliv sprememba tehnoloških procesov v podjetju. V spodnji preglednici je prikazana prodaja pitne vode v podjetju Fenolit, d. d. v zadnjih petih letih.

	2019	2020	2021	2022	2023	I 23/22
Prodana pitna voda podjetju Fenolit, d. d.	76.555	73.081	83.094	51.263	46.300	90

Tabela 25: Količina prodane pitne vode za podjetje Fenolit, d. d.

V občini Log - Dragomer je največji porabnik dializni center, ki je svojo porabo zmanjšal za 4 %. Poraba v letu 2023 je bila najmanjša v zadnjih treh letih, vendar še vedno za 12 % višja, kot leta 2019.

V spodnji preglednici so prikazane količine prodane pitne vode Dializnem centru za zadnjih pet let.

	2019	2020	2021	2022	2023	I 23/22
Prodana pitna voda Dializnemu centru	3.291	4.144	4.051	3.864	3.694	96

Tabela 26: Količina prodane pitne vode za Dializni center

Na območju vrhniške občine je poraba po uporabnikih bolj razpršena, saj je deset največjih odjemalcev porabilo 63.000 m³ vode, kar je 19 % manj kot leto prej. V skupnem razmerju drugih porabnikov pa to pomeni 39 % celotnega odvzema na območju te občine.

Velika večina največjih porabnikov izhaja z Občine Vrhnika, in sicer osem porabnikov, ostale dva porabnika sta z Občine Borovnica.

Naziv podjetja	m ³
FENOLIT, D. D.	44.553
KAMNOLOM VERD	17.737
DOM UPOKOJENCEV VRHNIKA	10.434
METALKA COMMERCE, D. D.	7.717
VOJAŠNICA IVAN CANKAR	6.529
ŽITO, D. D.	6.468
METALKA COMMERCE, D. D.	6.069
LASTNIKI STANOVANJ	5.060
LASTNIKI STANOVANJ	4.875
HOFER TRGOVINA, D. O. O.	4.563
Skupaj	114.005

Tabela 27: Deset največjih porabnikov pitne vode

Redno vzdrževanje

V okviru rednega vzdrževanja izvajamo manjša popravila in dela na objektih in omrežju vodooskrbne infrastrukture, vključno z nadzorom stanja in telemetrijskim spremljanjem delovanja sistema, s čimer zagotavljamo nemoteno in brezhibno delovanje sistema.

Naloge izvajalca oskrbe s pitno vodo so vse kompleksnejše, zahtevajo sodobnejše pristope in ustrezne organizacijske prilagoditve ter dovolj usposobljenega kadra. Povečuje se tudi obseg zadolžitev.

Nabor nalog oziroma obveznosti izvajalca javne službe, zajema tako redno vzdrževanje sistema kot tudi izvajanje ukrepov ob interventnih dogodkih, menjavo obračunskih vodomeroev ter vzdrževanje in obnovo individualnih priključkov, zunaj delovnega časa pa organiziranje dežurne službe.

Zaradi navedenega že dlje časa načrtujemo dodatno zaposlovanje za oblikovanje ekipe, za obnovo priključkov, kar nam zaradi razmer na trgu delovne sile oziroma pomanjkanja ustreznega kadra, še ni uspelo. Razmere so se v preteklem letu poslabšale, tako moramo poleg iskanja novega kadra skrbeti tudi za to, da obdržimo obstoječe. Fluktuacija delovne sile je potrebe po delavcih dodatno povečala, za kvalitetno in nemoteno delo potrebujemo dva monterja za najnujnejšo popolnitev delovanja dveh ekip po dva, dva monterja za obnovo priključkov in dva monterja za popis in menjavo števcov. To je skupaj 6 monterjev.

Poraba električne energije po občinah in za borovniški vršaj v kWh	2019	2020	2021	2022	2023	I 23/22
Vrhnika	234.936	280.324	319.465	254.033	245.351	97
Borovnica	16.083	27.694	32.290	17.215	18.604	53
Log - Dragomer	22.681	32.689	34.599	19.147	24.051	55
Borovniški vršaj	583.761	564.716	639.154	669.205	688.582	105
Skupaj	857.461	905.423	1.025.508	959.600	976.588	94

Tabela 28: Poraba električne energije

Spodnja tabela prikazuje število okvar po naseljih, razdeljeno po občinah.

Večje okvare po naseljih	Število okvar
Vrhnika	2
Ligojna	2
Drenov grič	1
Lesno brdo	1
Blatna Brezovica	4
Bevke	1
Verd	1
Sinja gorica	2
Skupaj Vrhnika	14
Dol pri Borovnici	5
Breg pri Borovnici	3
Vršaj	3
Skupaj Borovnica	11
Dragomer	1
Lukovica pri Brezovici	1
Log	3
Skupaj Log - Dragomer	5
SKUPAJ VSE OBČINE* (v letu 2023 je bilo 19 večjih okvar)	30

Tabela 29: Pregled okvar po občinah

Spodnja tabela prikazuje redna vzdrževalna dela na vodovodnih sistemih, razdeljena po občinah.

Redna vzdrževalna dela	2019	2020	2021	2022	2023
Vrhnika					
Vgradne garniture	3	6	3	6	8

Cestne kape	58	9	3	15	12
Cestni ventili	14	5	3	4	15
LTŽ kosi	14	5	19	16	43
Objemke, spojke	10	27	3	35	58
Borovnica					
Vgradne garniture	0	3	1	6	3
Cestne kape	7	3	2	15	5
Cestni ventili	5	6	1	4	6
LTŽ kosi	2	2	9	16	10
Objemke, spojke	2	48	3	35	52
Log - Dragomer					
Vgradne garniture	2	2	0	0	6
Cestne kape	1	1	0	3	6
Cestni ventili	1	5	0	0	10
LTŽ kosi	3	2	2	1	27
Objemke, spojke	25	24	0	3	29

Tabela 30: Pregled rednih vzdrževalnih del

Spodnja tabela prikazuje količino opravljenih del na vodovodnih sistemih.

Večja dela na vodovodu	Količina
Vrhnika	
Postavitev novih in zamenjave podzemnih v nadzemne hidrante	5 kos
Obnova vodohrana Zaplana	1 kpl
Telemetrija (coniranje vodovoda)	5 kos
Obnova sektorskih ventilov na področju Sinja gorica	3 kpl
Izvedba telemetrijske povezave Za stanom - Gačnik	1 kpl
Dobava in montaža UV naprave na Vršaju (vse tri občina)	1 kpl
Obnova črpalk v prečrpališču Lipalca	1 kpl
dobava in menjava vodomeroev za daljinsko odčitavanje	757 kos
Borovnica	
dobava in menjava vodomeroev za daljinsko odčitavanje	186 kos
Obnova sekundarnega vodovoda Dol 60m	1 kpl
Obnova sekundarnega vodovoda Dol 110m	1 kpl
Dobava in montaža UV naprave na Vršaju (vse tri občina)	1 kpl
Log - Dragomer	
dobava in menjava vodomeroev za daljinsko odčitavanje	186 kos
Obnova sekundarnega vodovoda Lukovica 32m	1 kpl
Dobava in montaža UV naprave na Vršaju (vse tri občina)	1 kpl

Tabela 31: Pregled večjih del na vodovodu

Menjave vodomeroev	2019	2020	2021	2022	2023	I 23/22
Vrhnika	992	1.015	877	770	950	123
Log - Dragomer	200	116	320	153	245	160
Borovnica	189	182	131	248	231	93

Skupaj	1.381	1.313	1.328	1.171	1.426	122
--------	-------	-------	-------	-------	-------	-----

Tabela 32: Menjave vodomero

Novi priključki	2018	2019	2020	2021	2022	2023
Vrhnika						
Gospodinjstva	46	48	58	57	57	32
Drugi	0	8	8	10	2	3
Borovnica						
Gospodinjstva	5	8	8	1	13	15
Drugi	0	1	3	2	0	3
Log - Dragomer						
Gospodinjstva	9	10	8	13	12	7
Drugi	0	3	1	1	2	2
Skupaj vse občine	60	78	86	84	86	62

Tabela 33: Novi priključki

Izvedeni posegi pri rednem vzdrževanju vodovodnih priključkov	2019	2020	2021	2022	2023	123/22
Vrhnika	93	86	74	58	25	43
Borovnica	25	11	20	10	21	210
Log - Dragomer	13	14	46	102	43	42
Skupaj	131	111	140	170	89	52

Tabela 34: Izvedeni posegi pri rednem vzdrževanju vodovodnih priključkov

Najpomembnejše usmeritve za 2024:

- ✓ dosledno in celovito izvajanje ukrepov za zagotavljanje varne in zanesljive oskrbe s pitno vodo,
- ✓ dosledno in celovito izvajanje drugih nalog izvajalca GJS, skladno s področnimi predpisi (menjave vodomero, obnove priključkov ...),
- ✓ zaposlitev dodatnih sodelavcev,
- ✓ širitev števila vodomernih točk za telemetrijsko spremljanje pretoka in tlaka,
- ✓ oblikovanje stalne ekipe za sledenje in sanacijo okvar,
- ✓ priprava predlogov za obnove in novogradnje omrežja.

3.1.2. Odvajanje in čiščenje odpadne vode

Storitve gospodarske javne službe s področja odvajanja in čiščenja komunalne odpadne vode zagotavljamo uporabnikom z območja vseh treh občin ustanoviteljic. V letu 2023 smo vzdrževali nekaj več kot 132 km kanalizacijskega omrežja, 26 črpališč, 3 razbremenilne bazene, podtlačno postajo, 3 male komunalne čistilne naprave (odslej MKČN), ČN Borovnica (6.000 PE) in CČN Vrhnika (15.500 PE). V letu 2023 smo sodelovali pri spremljanju delovanja novega kanalizacijskega sistema v Občini Log – Dragomer, ki bo prevzeto v upravljanje, v letu 2024.

Odvajanje odpadne vode smo zagotavljali nekaj manj kot 16.700 stalno prijavljenim prebivalcem, storitev čiščenja komunalne odpadne vode nekaj več kot 14.900 stalno prijavljenim prebivalcem ter storitev, povezano z greznicami in MKČN, nekaj več kot 9.100 stalno prijavljenim prebivalcem. To razmerje se bo zaradi priključevanja na novo omrežje v Občini Log - Dragomer v prihodnosti še spreminjalo.

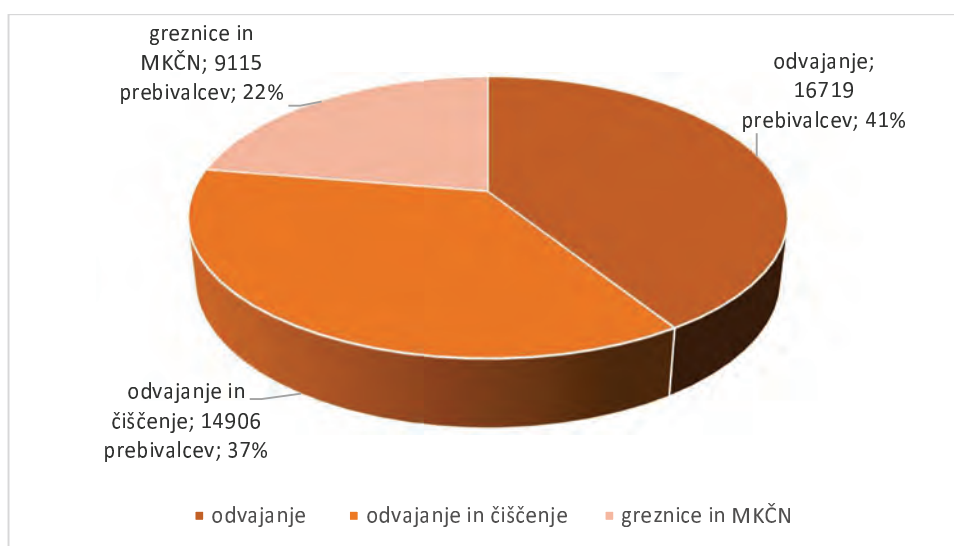

Graf 11: Stalno prijavljeni prebivalci po občinah

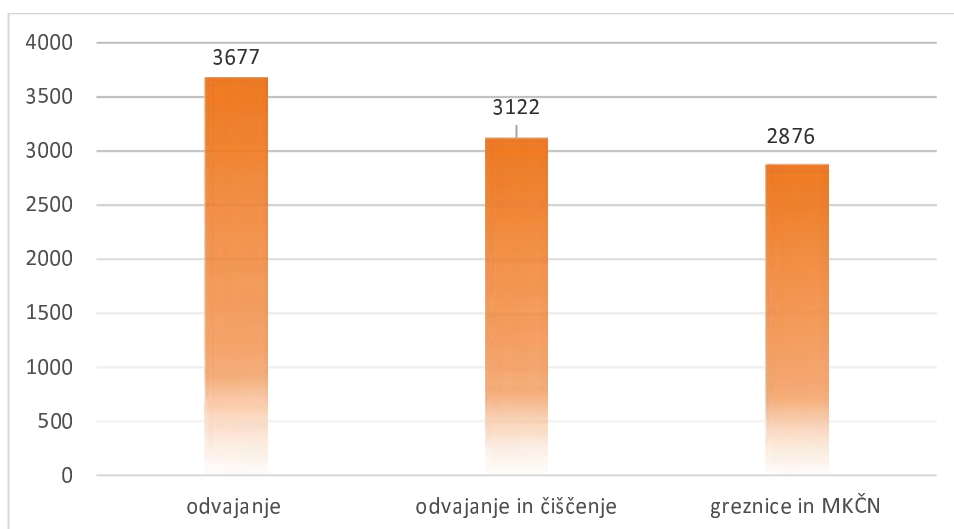

Graf 12: Prikaz zaračunanih storitev po objektih

3.1.2.1. Odvajanje odpadne vode

V spodnji preglednici so prikazane dolžine kanalizacijskega omrežja po posameznih občinah in vrstah omrežja. Problematični so predvsem starejši gravitacijski kanali, ki so zgrajeni po večini iz betonskih in azbestno cementnih cevi, medtem ko so se kanali po letu 2000 gradili pretežno s PVC-cevmi in jaški iz umetnih mas (poliester in PEHD). Tako nam kanali, zgrajeni v zadnjih dvajsetih letih zagotavljajo veliko boljše tesnost in nepropustnost omrežja. Na tlačnih in podtlačnih kanalih se uporabljajo PEHD-cevi. Ocenjujemo, da je še vedno dobrih 20 % mešanega kanalizacijskega sistema, kar pomeni, da se poleg odpadne vode odvaža po njem tudi padavinska voda, ki se steka s streh in zasebnih površin. To predstavlja dodatno obremenitev kanalizacijskega omrežja in čistilnih naprav, saj se padavinska voda pomeša z onesnaženo in tako obremeni še čisti del voda.

Kanalizacijsko omrežje po občinah (v m)	Mešano	Sanitarno	Meteorno	Skupaj
Vrhnika	14.091	42.731	23.133	79.955
Borovnica	6.097	21.034	8.499	35.630
Log - Dragomer	8.471	6.253	1.559	16.283
Skupaj	28.659	70.018	33.191	131.868

Tabela 35: Kanalizacijsko omrežje po občinah

Kanalizacijsko omrežje poleg kanalov sestavljajo še črpališča, pretočno-razbremenilni bazeni in vakuumska postaja. Iz spodnje tabele je razvidno število objektov po občinah v letu 2023.

Objekti na kanalizacijskem sistemu	Črpališča	Pretočni - razbremenilni bazeni	Vakuumske postaje	Skupaj
Vrhnika	22	3	0	25
Borovnica	4	0	1	5
Log - Dragomer	0	0	0	0
Skupaj	26	3	1	30

Tabela 36: Objekti na kanalizacijskem omrežju

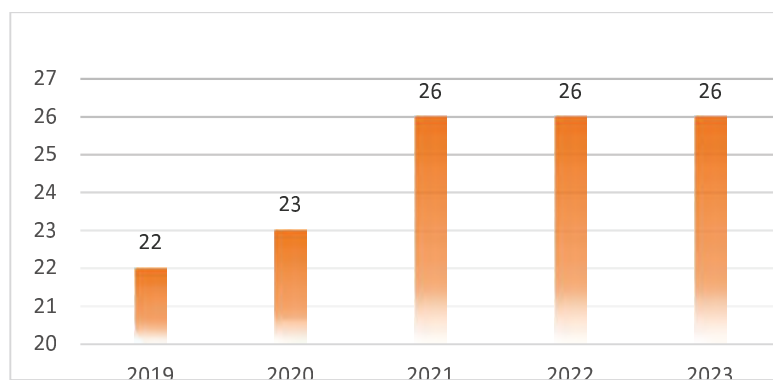

Graf 13: Število črpališč v upravljanju

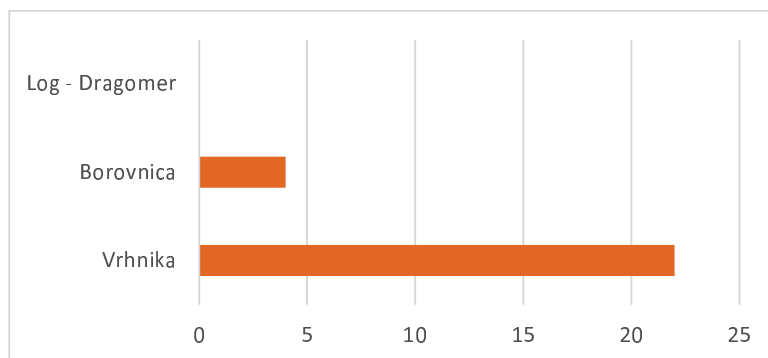

Graf 14: Število manjših črpališč v upravljanju po občinah

Vzdrževanje kanalizacijskega omrežja

V okviru rednih vzdrževalnih del smo izvajali nadzor črpališč, servise strojne in električne opreme, odpravljali napake (okvare) na sistemu, izvajali strojno čiščenje kanalizacijskega omrežja in črpališč, pregledovali omrežje s TV-kamero, pregledovali in popisovali jaške, odpravljali okvare, izvajali deratizacijo omrežja, pregledovali nove priključke, ozaveščali prebivalce o odpadnih vodah in vodili evidence v skladu z Uredbo o odvajanju in čiščenju komunalne in padavinske odpadne vode.

Pomemben strošek vzdrževanja objektov predstavlja poraba električne energije, ki je sorazmerna s količino odvedene vode oziroma količino prečrpane odpadne vode na črpališčih in pretočno-razbremenilnih bazenih.

Ob obilnejših padavinah se zaradi dotoka meteornih voda povečuje tudi obremenitev teh naprav in posledično poraba električne energije. V letu 2023 smo zabeležili 90 takih dogodkov.

Poraba električne energije na kanalizacijskem omrežju	2019	2020	2021	2022	2023	123/22
Vrhnika						
Porabljena el. energija (kWh)	89.182	100.382	83.680	88.751	93.074	104,87
Strošek porabljene el. energije (€)	17.409	17.268	14.772	21.015	30.377	144,55
Borovnica						
Porabljena el. energija (kWh)	24.064	24.688	31.704	26.883	29.721	110,56
Strošek porabljene el. energije (€)	2.799	2.728	3.262	4.803	7.442	154,94
Log - Dragomer						
Porabljena el. energija (kWh)	3.649	4.102	5.406	4.689	4.406	93,96
Strošek porabljene el. energije (€)	482	496	565	819	1.094	133,56
Skupaj						
Skupaj porabljena el. energija (kWh)	116.895	129.172	120.790	120.323	127.201	105,72
Skupaj strošek porabljene el. energije (€)	20.690	20.492	18.599	26.637	38.912	146,08

Tabela 37: Poraba električne energije na kanalizacijskem omrežju

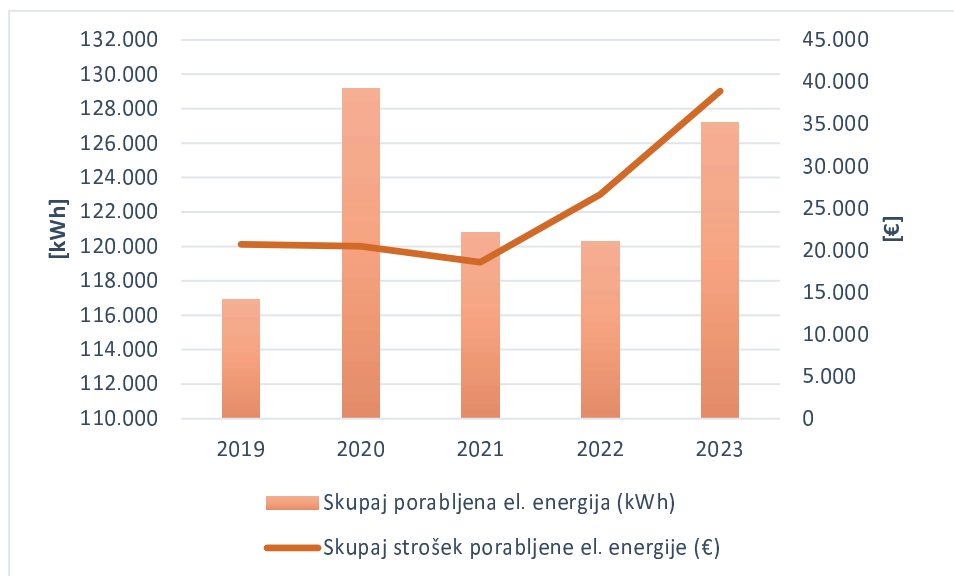

Graf 15: Poraba električne energije

Zaradi navedenega je strošek električne energije lahko zelo variabilen in med leti zaradi vremenskih vplivov in spremembe cene precej niha. V letu 2023 se je količina porabljene električne energije v primerjavi z letom 2022 povečala za slabih 6 %, med tem ko se je strošek porabljene električne energije povečal kar za več kot 46 %, kar je posledica rasti cene.

V okviru rednih vzdrževalnih del pregledujemo jaške, nameščamo protihrupne vložke, strojno čistimo kanale in jih pregledujemo s TV kamero, izvajamo deratizacijo omrežja, košnjo, odstranjevanje snega ... V letu 2023 smo vizualno pregledali 2.179 jaškov. Ob redni deratizaciji, ki jo izvajamo 2-krat letno (spomladi in jeseni) smo na sanitarnem in mešanem kanalizacijskem omrežju v letu porabili 354 kg vab, kar je za dobra 2 % več kot v letu 2022, ko smo porabili za 345 kg vab.

V spodnji preglednici so podatki o številu jaškov na posameznem tipu kanalizacijskega sistema. Opozoriti velja, da se bo v prihodnje število jaškov spreminjalo zaradi dodajanja novih kanalov oziroma sprotnih snemanj in posodobitev katastra.

Jaški na kanalizacijskem omrežju ob koncu leta 2023	Sanitarni kanal	Mešani kanal	Tlačni kanal	Podtlačni kanal	Meteorni kanal	Skupaj
Vrhnika	1.400	396	39		771	2.606
Log - Dragomer	189	210	2		63	464
Borovnica	584	162	4	153	328	1.231
Skupaj	2.173	768	45	153	1.162	4.301

Tabela 38: Število jaškov na kanalizacijskem omrežju

V letu 2023 smo nadaljevali s pridobivanjem podatkov o poteku starih obstoječih kanalov in ažuriranju katastra (pridobivanje podatkov na terenu).

Redna vzdrževalna dela	2019	2020	2021	2022	2023
Vrhnika					
pregled jaškov [kom]	310	508	654	719	580
predogled ob priključitvi oz. spremembi [kom]	29	70	47	23	10
čiščenje greznic priključenih objektov [kom]	23	20	39	23	11
izredno praznjenje greznic [kom]	34	49	52	49	27
večje okvare na gravitacijskih in tlačnih kanalih [kom]	10	4	2	0	7
okvare na razbremenilnih bazenih [kom]	ni podatka	ni podatka	32	30	42
število dni visokih nivojev v razbremenilnikih	ni podatka	ni podatka	60	75	90
menjava pokrovov, dvig, spust	5	18	3	0	5
menjava protihrupnih vložkov	28	32	28	20	19
sodelovanje pri postopkih MIRED-a	2	5	4	2	2
Borovnica					
pregled jaškov [kom]	638	169	112	185	340
odprava napake na vakuumskem jašku [kom]	11	5	5	4	3
menjava senzorjev/doz v vakuumskem jašku [kom]	6	3	19	0	0
izpad delovanja črpalk na vakuumski postaji [kom]	6	5	4	2	2
predogled ob priključitvi oz. spremembi [kom]	12	8	15	12	10
čiščenje greznic priključenih objektov [kom]	14	13	12	11	15
izredno praznjenje greznic [kom]	6	13	8	9	8
večje okvare na gravitacijskih in tlačnih kanalih [kom]	3	2	0	0	0
menjava pokrovov, dvig, spust	4	2	9	1	0
menjava protihrupnih vložkov	8	8	9	2	5
napaka v elektro omarici, omarici vakuumske postaje	ni podatka	ni podatka	15	10	4
sodelovanje pri postopkih MIRED-a	0	4	3	2	0
Log - Dragomer					
pregled jaškov [kom]	33	24	23	168	1.259
predogled ob priključitvi oz. spremembi [kom]	2	0	0	163	288
čiščenje greznic priključenih objektov [kom]	82	87	82	95	204
izredno praznjenje greznic [kom]	17	15	13	10	11
večje okvare na gravitacijskih in tlačnih kanalih [kom]	0	1	1	0	3
menjava pokrovov, dvig, spust	0	0	0	0	1
menjava protihrupnih vložkov	0	0	2	2	2
sodelovanje pri postopkih MIRED-a	1	1	5	4	1

Tabela 39: Pregled rednih del na kanalizacijskem omrežju

Vzdrževanje strojne in elektro opreme

Posebna pozornost je namenjena vzdrževanju opreme objektov in naprav. Sem spada vzdrževanje merilno-regulacijske tehnike, vzdrževanje sistema daljinskega spremljanja in upravljanje kanalizacijskega omrežja (SCADA), vzdrževalna dela opreme (redni servisi, mazanje, čiščenje ...). Trenutno s sistemom SCADA nadzorujemo omrežje v občini Vrhnika (25 objektov) in vakuumsko omrežje v občini Borovnica.

Investicijsko vzdrževanje infrastrukture ter nove priključitve

V okviru investicijsko vzdrževalnih del smo v občini Vrhnika zamenjali črpalko na PBMV Verd in črpališču Vrtec.

V občini Borovnica in Log – Dragomer del investicijskega vzdrževanja nismo izvajali.

V letu 2023 smo na javni kanalizaciji pridobili 291 novih priključkov, od tega 9 v občini Vrhnika (dva več stanovanjska objekta), 7 v občini Borovnica in 275 v občini Log – Dragomer (novi priklopi in sprememba priklopa iz obstoječega mešanega kanala na nov sanitarni, ki je povezan z novo čistilno napravo Dragomer).

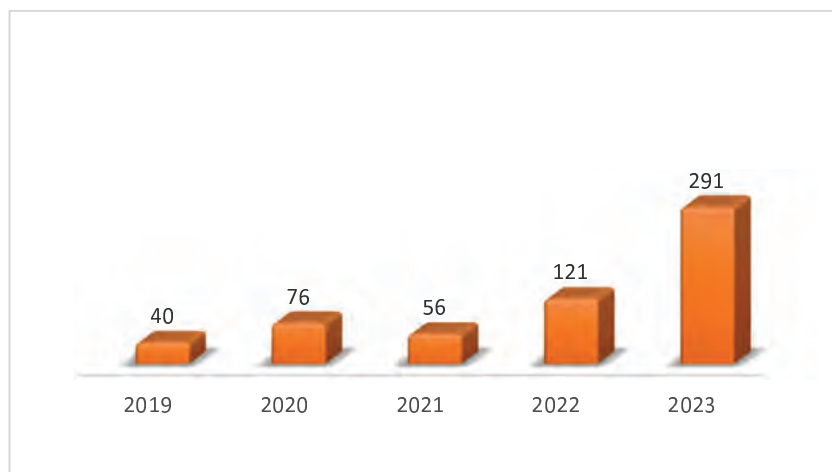

Graf 16: Novi priključki na sanitarni kanalizacijski sistem

Minulo leto je bila zgrajena kanalizacija po Ljubljanski cesti v občini Borovnica. V občini Log – Dragomer se je zaključila gradnja kanalizacije v naselju Dragomer, Log ter konec leta tudi v naselju Lukovica. Načrtujemo, da se bodo v omenjenih dveh občinah v letu 2024 pospešeno nadaljevala dela, povezana z novimi priključitvami. V občini Vrhnika se v letu 2023 ni gradilo javno kanalizacijsko omrežje. Nove priključitve načrtujemo v prihodnjih letih, ko se bo nadaljevala gradnja kanalizacijskega omrežja v naseljih Sinja Gorica, Blatna Brezovica in Bevke v občini Vrhnika.

Količine odvedene odpadne vode

Kljub večjemu številu priključkov smo v letu 2023 zabeležili upad porabe odvedene vode predvsem pri gospodinjstvih v občini Vrhnika in Borovnica. Na porabo odvedene vode drugih porabnikov ima velik vpliv vreme, med tem ko pri drugih porabnikih s svojo porabo izstopa podjetja Fenolit v občini Borovnica, ki pa je v letu 2023 v primerjavi z letom 2022 še zmanjšal porabo odvedene vode.

V spodnji tabeli so prikazane obračunske količine odvedene vode v zadnjih petih letih. Enake količine veljajo tudi za čiščenje komunalne odpadne vode v občini Vrhnika in Borovnica.

Količina odvedene odpadne vode v m ³	2019	2020	2021	2022	2023	I 23/22
	Vrhnika					
Gospodinjstva	416.659	445.938	469.764	445.496	435.046	97,65
Drugi	84.695	75.266	74.857	86.580	88.859	102,63
Skupaj	501.354	521.204	544.621	532.076	523.905	98,46
	Borovnica					
Gospodinjstva	129.334	140.890	140.125	136.455	134.361	98,47
Drugi	92.713	87.545	97.677	69.020	62.632	90,74
Skupaj	222.047	228.435	237.802	205.475	196.993	95,87
	Log - Dragomer					
Gospodinjstva	65.047	66.175	67.407	67.847	68.073	100,33
Drugi	6.266	7.298	6.731	2.814	4.444	157,92
Skupaj	71.313	73.473	74.138	70.661	72.517	102,63
	Skupaj					
Gospodinjstva	611.040	653.004	677.296	649.798	637.480	98,10
Drugi	183.674	170.109	179.265	158.414	155.935	98,44
Skupaj	794.714	823.113	856.561	808.212	793.415	98,17

Tabela 40: Količina odvedene odpadne vode

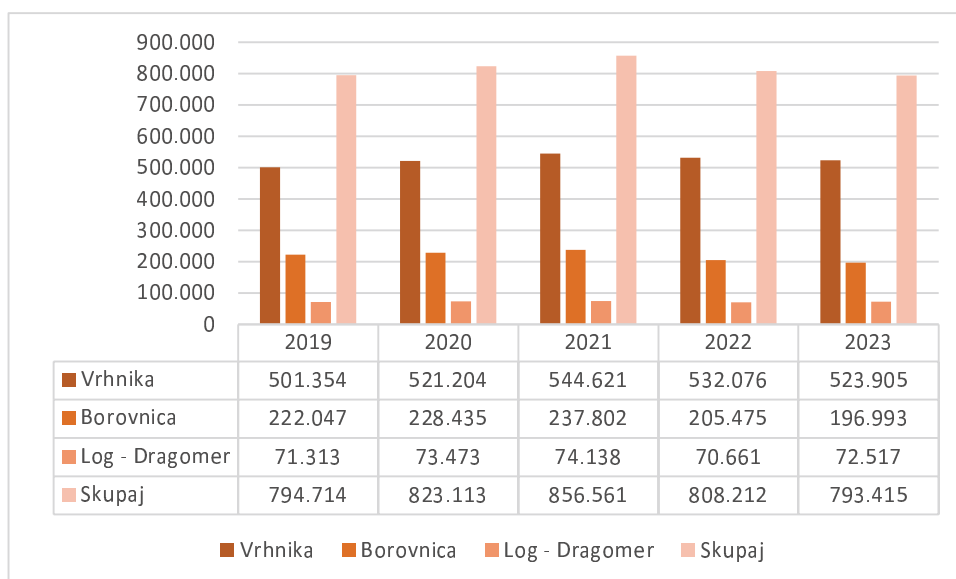

Graf 17: Količina obračunane odvedene odpadne vode

Z vidika obvladovanja stroškov in rednega vzdrževanja infrastrukture je zelo pomembno, da se sredstva ne vlagajo samo v širitev kanalizacijskega omrežja, ampak tudi v obnove obstoječega omrežja, saj lahko le tako preprečimo obsežne okvare ter zmanjšamo količino čiste meteorne vode v sistemu. Najbolj kritične okvare smo v preteklih letih zabeležili na glavnem kolektorju B-kanala (kanal ob Tržaški cesti, ki je že obnovljen), kolektorju A – kanala in S – kanalu (vraščanje korenin) na Vrhniku. V Borovnici je nujna celovita prenova kanala na ulici Molkov trg in delu Zalarjeve ceste. Stroški sanacije tovrstnih kanalov in morebitnih posledic, ki lahko nastanejo zaradi zastoja vode v takem kanalu, niso zanemarljivi.

3.1.2.2. Čiščenje odpadne vode

Trenutno upravljamo dve komunalni čistilni napravi (ČN) in tri male komunalne čistilne naprave (MKČN). ČN Log – Dragomer, ki je konec leta 2022 začela s poskusnim obratovanjem, bo to zaključila predvidoma konec meseca aprila 2024.

CČN Vrhnika z zmogljivostjo 15.500 PE je največja, nahaja se na Vrhniku, ob Ljubljani in zagotavlja terciarno čiščenje komunalne odpadne vode Vrhnike, Verda, Mirk, Stare Vrhnike in dela Sinje Gorice. Njeno čiščenje temelji na metodi čiščenja odpadne vode z uporabo sekvenčnih bioloških reaktorjev (SBR). Na CČN Vrhnika se čisti tudi greznična gošča, ki jo kot izvajalci GJS prevzemamo pri uporabnikih v vseh treh občinah. Druga po velikosti je ČN Borovnica z zmogljivostjo 6000 PE. Je membranska ČN, ki zagotavlja terciarno čiščenje komunalne odpadne vode iz Borovnice, Dola pri Borovnici, Laz pri Borovnici, Brega pri Borovnici in Paka. Komunalne odpadne vode čistimo tu z uporabo ultrafiltracije oziroma z membranami (MBR). Čistilna naprava je opremljena tudi z biofiltrom, ki čisti zrak pred izpustom v okolje. MKČN Bevke - Mah (150 PE), Log - Ilovica (95 PE) in MKČN Drenovo (312 PE) so manjše komunalne čistilne naprave, namenjeni čiščenju komunalne odpadne vode posameznih zaključenih območij. Načrtujemo, da bomo v letu 2024 MKČN Log – Ilovica odstranili iz sistema in objekte priključili na novo vakuumsko omrežje.

Redno vzdrževanje

Nadzor nad delovanjem ČČN Vrhnika in ČN Borovnica poteka prek sistema SCADA, ki zaznava vse izredne dogodke in napake v delovanju in jih s SMS-alarmom posreduje vodji dežurstva. Poleg rednih vzdrževalnih del se skladno z veljavno zakonodajo izvajajo meritve obratovalnega monitoringa (štirikrat letno na ČN Borovnica, dvanajstkrat letno na ČČN Vrhnika in dve meritvi vsako drugo leto na MKČN: Bevke – Mah, Log – Ilovica in Drenovo), vodijo se obratovalni dnevnik in predpisane evidence.

Rezultati meritev ČN	Mejne vrednosti (mg/l)	2021		2022		2023	
		Povp. letna vrednost (mg/l)	Učinek čiščenja v %	Povp. letna vrednost (mg/l)	Učinek čiščenja v %	Povp. letna vrednost (mg/l)	Učinek čiščenja v %
ČČN Vrhnika							
Kemijska potreba po kisiku (KPK)	110	18	96,04	19	95,7	17	95,45
Biokemijska potreba po kisiku (BPK ₅)	20	5	98,05	4	98,2	3	98,2
Po celotnem fosforju	2	1,10	82,99	0,62	90,6	0,62	86,6
Po celotnem dušiku	15	7,96	83,46	8,90	81,2	9,33	75,28
Neraztopljene snovi	35	5,28	LOD*	4,90	LOD*	6,48	LOD*
Amonijev dušik	10	1,76	LOD*	4,60	LOD*	3,54	LOD*
ČN Borovnica							
Kemijska potreba po kisiku (KPK)	125	15	95,9	9	97,9	4	98,34
Biokemijska potreba po kisiku (BPK ₅)	25	7	96,19	5	97,8	2	98,87
Po celotnem fosforju	2	1,11	78,83	1,07	85,2	0,72	89,85
Po celotnem dušiku	15	9,03	75,69	10,20	80,6	8,02	79,32
Neraztopljene snovi	35	4,54	LOD*	5,20	LOD*	4,56	LOD*
Amonijev dušik	10	0,41	LOD*	0,71	LOD*	0,74	LOD*

Tabela 41: Meritve na čistilnih napravah

Rezultati meritev MKČN	Mejne vrednosti (mg/l)	2019	2020	2021	2022	2023
		Povp. letna vrednost (mg/l)	Povp. letna vrednost (mg/l)	Povp. letna vrednost (mg/l)	Povp. letna vrednost (mg/l)	Povp. letna vrednost (mg/l)
MKČN Bevke - Mah						
Kemijska potreba po kisiku (KPK)	150	/	59	/	85	/
Biokemijska potreba po kisiku (BPK ₅)	50	/	8	/	22	/
MKČN Log - Ilovica						
Kemijska potreba po kisiku (KPK)	150	/	87	/	132	72
Biokemijska potreba po kisiku (BPK ₅)	50	/	22	/	31	31
MKČN Drenovo						
Kemijska potreba po kisiku (KPK)	150	/	/	27	32	34
Biokemijska potreba po kisiku (BPK ₅)	50	/	/	<5	4	5

Tabela 42: Meritve na MKČN

Poleg stroškov dela je med pomembnejšimi stroški obratovanja še strošek porabe električne energije, oddaje odpadkov, nabave kemikalij ter rednih servisov in popravil. V okviru investicijsko vzdrževalnih del je bila na ČN Borovnica izvedena menjava ene puhalne enote. Poleg rednih vzdrževalnih del in odprave okvar na opremi smo na CČN Vrhnika v sklopu investicijsko vzdrževalnih del zamenjali: kompresor merilca motnosti na iztoku iz ČN, kisikovo sondo v SBR 3, en pogon AUME, črpalko za recikel v SBR 1, tlačno sondo na septiki in na grabljah ter obnovili črpalko recikla V SBR 2.

Strošek porabljenе električne energije se je povečal za 43 % v primerjavi z letom 2022, čeprav se je poraba električne energije v letu 2023 povečala samo za dobra 2 %. Posledica tako izrednega povečanja stroška je posledica zvišanja cene električne energije v preteklem letu. Delno smo porabo povečali tudi zaradi vremenskih razmer (deževje), čeprav je poraba električne energije sorazmerno odvisna tudi od količine in stopnje obremenjenosti odpadne vode na dotoku.

V spodnji tabeli prikazujemo primerjavo nekaterih kazalcev in kazalnikov, povezanih s porabljenjo električno energijo zadnjih let.

Poraba električne energije - čiščenje	2019	2020	2021	2022	2023	123/22
Vrhnika						
Porabljena el. energija (kWh)	590.681	603.123	656.489	647.730	656.035	1,01
Strošek porabljenе el. energije (€)	62.001	60.555	53.640	105.334	151.701	1,44
Borovnica						
Porabljena el. energija (kWh)	535.529	533.610	465.700	437.870	455.705	1,04
Strošek porabljenе el. energije (€)	51.047	50.694	36.757	69.922	98.870	1,41
Skupaj						
Skupaj porabljenа el. energija (kWh)	1.126.210	1.136.733	1.122.189	1.085.600	1.111.740	1,02
Skupaj strošek porabljenе el. energije (€)	113.048	111.249	90.397	175.256	250.571	1,43

Tabela 43: Poraba električne energije – čiščenje

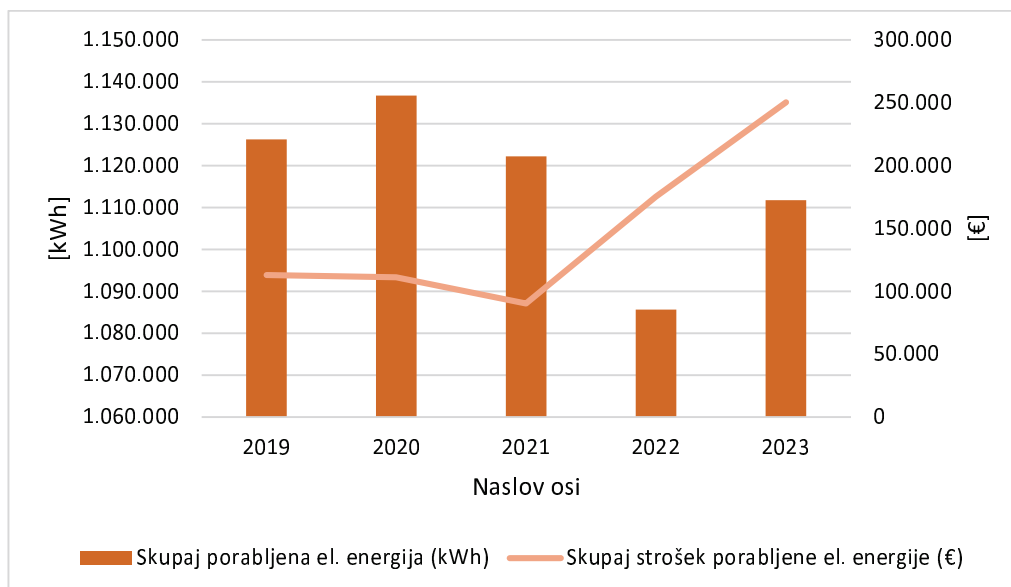

Graf 18: Poraba električne energije – čiščenje

Načrtujemo, da se bo strošek električne energije v letu 2024 povečal predvsem zaradi povečanja porabe električne energije zaradi prevzema v upravljanje ČN Log – Dragomer. Cena, pridobljena na javnem razpisu, ostane v letu 2024 na enakem nivoju kot leta 2023.

Poleg tega je pomembno poudariti, da lahko povprečna cena enote električne energije precej niha zaradi spreminjanja fiksnega dela cene, to je omrežnine oziroma njenega dela (obračunske moči).

Umiritev situacija z blatom leta 2021 se odraža tudi na strošku prevzema blata leta 2023, ki se je v primerjavi z letom 2022 povečal zaradi povečanja količin in cene, ki se je v letu 2023 povečala za slabih 6 %. Celoten strošek prevzema blata je v letu 2023 znašal 160.095 €. Cena prevzema blata bo v letu 2024 ostala enaka, prevzemnik pa je podjetje KOTO, d. o. o. Na strošek prevzema poleg cene vpliva tudi količina blata, ki se je v letu 2023 povečala za dobrih 7 % in tako približala količini leta 2020. Vedeti moramo, da na količine odpadkov, ki jih odstrani čistilna naprava poleg količine odvedene vode in količine pripeljane greznične gošče, vplivajo še, vremenske razmere (temperatura, dotok čiste meteorne vode) in ravnanje uporabnikov, ki v svoje WC školjke mečejo odpadke, ki tja ne sodijo. Aktivnosti osveščanja, kaj sodi v kanalizacijo, bomo v prihodnje še okrepili.

V minulem letu smo prevzemnikom odpadkov, izbranim s postopki javnega naročanja, oddali naslednje količine odpadkov:

Količine odpadkov iz čistilnih naprav (t)	2019	2020	2021	2022	2023
CČN Vrhnika					
Mulji iz čistilnih naprav komunalnih odpadnih voda (19 08 05)	774	617	618	624	703
Ostanki na grabljah in sitih (19 08 01) ter masti in oljne mešanice iz naprav za ločevanje olja in vode (19 08 09)	55	49	54	53	84
Odpadki iz peskolovov (19 08 02)	4	2	5	4	0
ČN Borovnica					
Mulji iz čistilnih naprav komunalnih odpadnih voda (19 08 05)	174	234	201	183	163
Ostanki na grabljah in sitih (19 08 01)	56	73	74	67	56

Tabela 44: Količine odpadkov iz čistilnih naprav

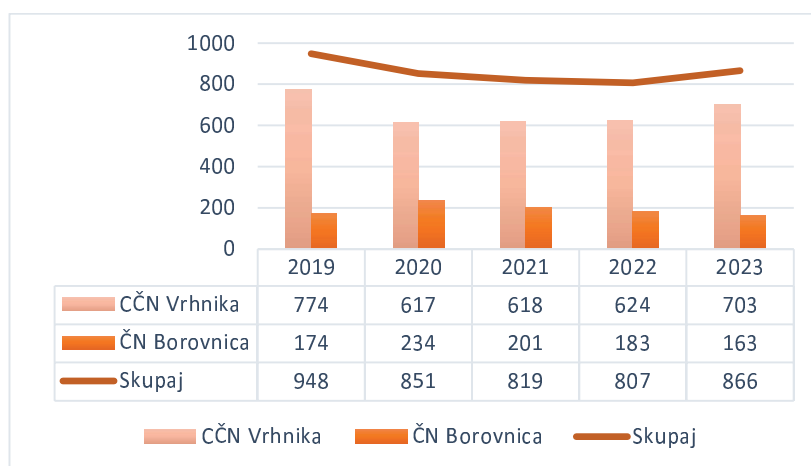

Graf 19: Količina blata

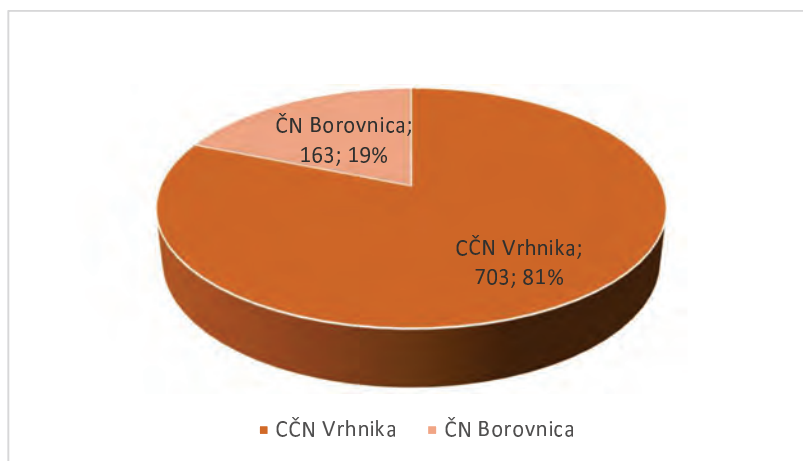

Graf 20: količina blata po občinah

Za obratovanje čistilnih naprav je nujna uporaba različnih kemikalij. Ponudnike za njihovo dobavo smo izbrali s postopkom javnega naročanja.

Količine kemikalij iz čistilnih naprav (m ³)	2019	2020	2021	2022	2023
ČČN Vrhnika					
FeCl ₃ (železov triklorid)	18,82	21,58	22,47	20,55	19,26
Polielektrolit (flokulant)	4,5	5,3	4,2	4,2	3,2
ČČN Borovnica					
FeCl ₃ (železov triklorid)	8,16	5,73	5,36	6,1	5,59
Polielektrolit (flokulant)	1,2	2,0	1,6	2,0	1,5
NaOCl (natrijev hipoklorit)	0,54	0,54	0,48	0,53	0,58
C ₆ H ₈ O ₇ (citronska kislina)	0,29	0,29	0,26	0,27	0,29

Tabela 45: Količine kemikalij iz čistilnih naprav

Količine očiščene odpadne vode

V letu 2023 smo obračunali nekaj več kot 720.000 m³ čiščenja komunalne odpadne vode, kar je približno dva odstotka manj kot v letu 2022. Razlogi so (podobno kot pri odvajanju odpadne vode) v nižji porabi komunalne odpadne vode in nižji količini prevzete greznične gošče, ki se čisti na ČČN Vrhnika.

V tabeli so prikazane količine obračunane očiščene komunalne odpadne vode v zadnjih letih. Količina odvedene odpadne vode v občini Vrhnika in občini Borovnica je enaka količini očiščene odpadne vode, saj se kanali za odvajanje sanitarne odpadne vode zaključujejo na čistilni napravi. V občini Log - Dragomer je čistilna naprava Log - Dragomer začela poskusno obratovati v decembru 2022. Njeno poskusno obdobje se bo zaključilo konec aprila 2024. Do takrat čiščenja komunalne odpadne vode v občini Log - Dragomer še ne bomo izvajali.

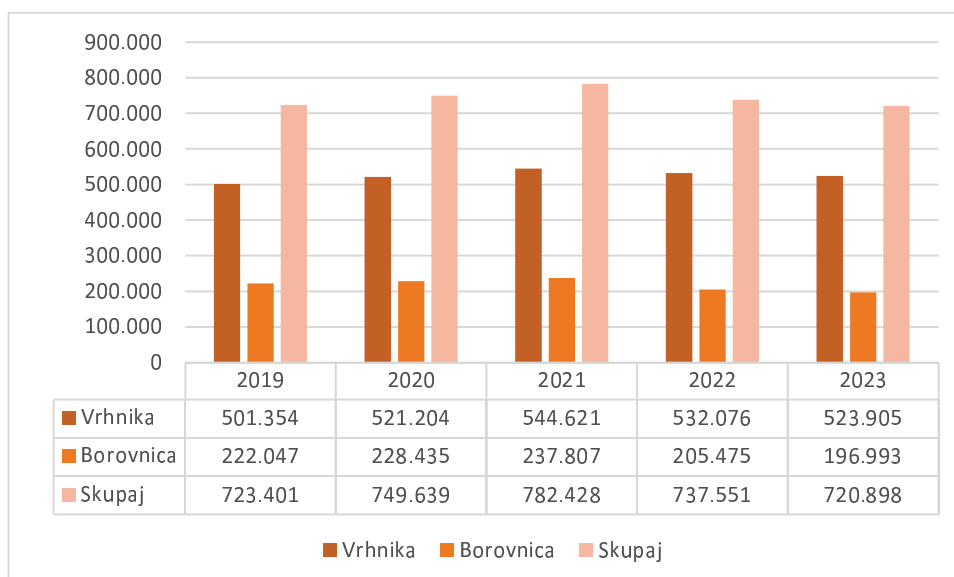

Graf 21: Količina obračunane očiščene vode

Zaradi slabega stanja starejšega dela omrežja, ki je v nezanemarljivem delu še vedno mešano (več kot 20 % celotnega omrežja), pritečejo na čistilne naprave ob deževju sorazmerno veliko količine tuje vode, kar obremenjuje tehnološki postopek. V prihodnosti bo treba zato zgraditi tako infrastrukturo, ki bo razbremenila meteorne vode, oziroma zgraditi ločene kanalizacijske sisteme. Tako bomo lahko zmanjšali tudi stroške obratovanja.

3.1.2.3. Storitev povezana z greznicami in MKČN

Dejavnost obravnavamo kot enotni oskrbovalni sistem vseh treh občin ustanoviteljic. Za vse uporabnike z našega oskrbovanega območja se torej oblikuje enotna cena teh storitev.

Storitve prevzema gošče pri uporabnikih in prevoz na ustrezno čistilno napravo izvaja zunanji izvajalec, izbran s postopkom javnega naročanja. Sprejem in obdelava grezničnega mulja vseh treh občin se izvaja na CČN Vrhnika. Maksimalna možna količina obdelave grezničnega mulja se giblje med 15 in 20 m³ dnevno.

Spodnja tabela navaja nekatere kazalce in kazalnike, povezane s praznjenjem greznic in MKČN.

Število praznjenj in količina prevzete gošče	2019	2020	2021	2022	2023
Število praznjenj	1.140	1.045	1.008	1.057	845
Količina prevzete gošče (m ³)	4.251	3.745	3.723	3.366	2.912
Povprečna količina prevzete gošče na greznico oz. MKČN (m ³)	3,7	3,6	3,7	3,2	3,2

Tabela 46: Število praznjenj in količina prevzete gošče

V preteklem letu se je količina prevzete gošče zmanjšala. Načrpali in očistili smo nekaj več kot 2900 m³ greznične gošče iz 845 greznic. Načrtujemo, da bomo v letu 2024 izpraznili več greznic, saj bo poudarek priključevanja prav na območju, kjer v preteklosti kanalizacijskega omrežja ni bilo.

Ker je na našem oskrbovalnem področju še vedno veliko greznic, ki jih je zaradi neustrezne velikosti treba čistiti pogosteje kot enkrat na tri leta in stroške prevzema greznične gošče zaračunavati vsem, ki čistijo greznico več kot enkrat letno ter njihova greznica ni zgrajena skladno s predpisi, ki so veljali v času gradnje objekta. Tako smo v preteklem letu načrpali 122 m³ iz 46 greznic. Predvidevamo, da se bo z gradnjo novega kanalizacijskega omrežja (predvsem na območju občine Log - Dragomer in s kanaliziranjem Bevk, Sinje Gorice in Drenovega Griča na Vrhniki), tudi ta problematika v prihodnosti uredila.

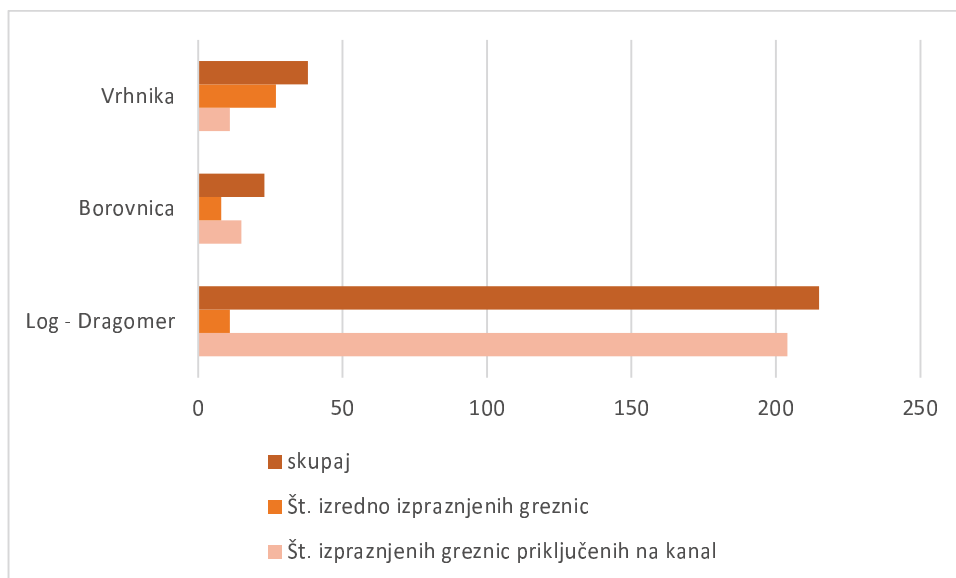

Graf 22: Izredna praznjenja greznic objektov priključenih na kanal

V prihodnjem letu načrtujemo povečan obseg praznjenj v občini Log - Dragomer zaradi priključevanj na novo zgrajeno javno kanalizacijsko omrežje, med tem ko se bo obseg praznjenja v občini Vrhnika in občini Borovnica predvidoma z leti zmanjševal.

V okviru rednih aktivnosti, financiranih iz cene storitev praznjenja greznic in MKČN, se izvajajo tudi pregledi MKČN, kot je prikazano v spodnji preglednici. Preglede posamezne MKČN se skladno s predpisi izvajajo na tri leta, zato tudi nastajajo odmiki glede na leta primerjave.

Število pregledov MKČN	2019	2020	2021	2022	2023
Vrhnika	14	33	67	21	45
Borovnica	7	2	34	19	5
Log - Dragomer	3	3	18	2	3
Skupaj	24	38	119	42	53

Tabela 47: Število pregledov MKČN

Skupna količina obračunane storitve, povezane z greznicami in MKČN, se je v letu 2023 zmanjšala za dobrih 6,5 %, predvsem zaradi nižje porabe vode in priključevanja na javno kanalizacijsko omrežje.

V spodnjem grafu so prikazane obračunane količine storitve povezane z greznicami in MKČN.

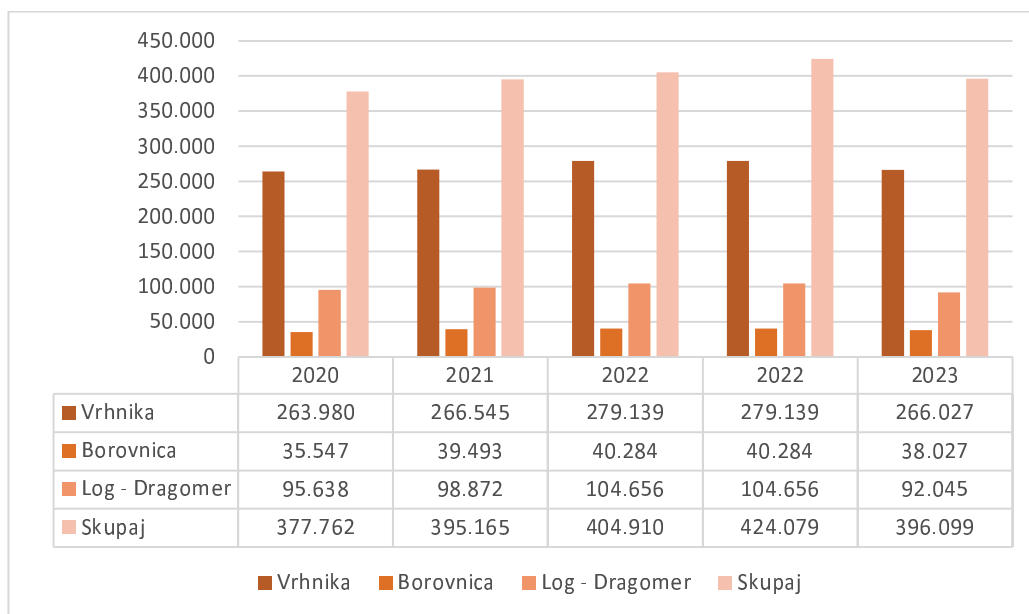

Graf 23: Obračunana količina storitve povezane z greznicami in MKČN

Najpomembnejše usmeritve za 2024:

- ✓ povečanje količin odpadne vode in očiščene vode,
- ✓ manjše količine obračunane storitve povezane z greznicami in MKČN,
- ✓ povečanje število obnovljenih in novih priključkov (naselje Log in Dragomer),
- ✓ povečanje aktivnosti pri spremljanju gradnje in poizkusnem delovanju novega kanalizacijskega omrežja s ČN Log - Dragomer v občini Log - Dragomer,
- ✓ strošek najema infrastrukture pri odvajanju in čiščenju odpadne vode se bo spreminjal (novo omrežje in čistilna naprava),
- ✓ rast cen surovin, materiala in storitev (kemikalije, elektrika, gorivo ...),
- ✓ cena prevzema blata bo ostala enaka,
- ✓ več aktivnost pri reševanju problematike predelave blata iz ČN za zmanjševanja količine oziroma zagotavljanja krožnega gospodarstva,
- ✓ več aktivnosti pri izločanju meteornih voda iz obstoječih mešanih in sanitarnih kanalizacijskih sistemov,
- ✓ osveščanje uporabnikov.

3.1.3. Ravnanje z odpadki

V okviru dejavnosti ravnanja z odpadki je v pristojnosti našega podjetja le izvajanje obvezne GJS zbiranja odpadkov. Na podlagi odlokov, sprejetih v vseh treh občinah ustanoviteljicah, je bila namreč koncesija za izvajanje dveh GJS s področja ravnanja z odpadki, to je obdelave in odlaganja odpadkov, 1. januarja 2016 prenesena na ljubljanski RCERO oziroma podjetje VOKA Snaga, d. o. o., ki je tudi oblikoval (občinski sveti občin pa so potrdili) cene za ti dve dejavnosti. Za zagotovitev uporabnikom prijaznejšega servisa jim enotni račun za vse storitve ravnanja z odpadki še vedno izdaja naše komunalno podjetje, kar pomeni, da v tem delu delujemo kot agent in da obdelavo in odlaganje zaračunavamo v imenu in za račun družbe VOKA SNAGA, d. o. o. Posledično ti dve dejavnosti evidentiramo na prehodnih kontih, med prihodki in odhodki pa le tisti del, ki se nanaša na kritje in porabo nadomestila za stroške fakturiranja in izterjave, ki nam pripada skladno z omenjenim odlokom oziroma elaboratom VOKA Snage, d. o. o.

Poročilo o poslovanju dejavnosti ravnanja z odpadki vsebuje informacije o letnih količinah odpadkov in opis aktivnosti in naprav za njeno nemoteno delovanje.

Ločeno zbrane frakcije, kot so steklo, papir in druga embalaža, postajajo surovine, ki jih je mogoče ponovno vključiti v proizvodni proces. V letu 2023 smo jih zbrali 2.818 ton (leto prej 2.823 ton), kar znaša 104,58 kg/občana/leto (leto prej 107,20 kg).

Velik delež ločenega zbiranja predstavljajo organski odpadki. Zbrali smo jih 3.325 ton (123,42 kg/občana), (leto prej 3.375 ton oz. 128,22 kg/občana), to je 50 ton manj kot v preteklem letu. V akcijah zbiranja in v Zbirnem centru Vrhnika smo zbrali tudi 39 ton nevarnih odpadkov (1,45 kg/občana).

Med ločeno zbrane odpadke uvrščamo tudi odpadno električno in elektronsko opremo, les, kovine, sveče, tekstil, azbest in gradbene odpadke, ki jih uporabniki pripeljejo na Zbirni center. V osnovni šoli so lani v pomladni in jesenski akciji zbrali 62,41 ton papirja (prejšnje leto 61,89 ton). Rezultati zbiranja spadajo v sam vrh ločenega zbiranja odpadkov v Sloveniji.

Količina oddanih odpadkov v obdelavo na RCERO Ljubljana se je v primerjavi z enakim lanskim obdobjem povečala za 103 tone zaradi povečanega števila uporabnikov in večjih adaptacij v občinah.

Oddana skupna količina mešanih komunalnih odpadkov (odslej MKO) je znašala v letu 2023, 1.704 ton, kar je 63,24 kg/občana/leto.

V RCERO Ljubljana smo odpeljali 280 ton kosovnih odpadkov (leto prej 254 ton) – oblažjenega pohištva ipd., oziroma 10,40 kg/občana/leto.

Kakovost ločevanja odpadkov ostaja na približno enaki ravni.

V skupni masi odpadkov je tako 280,17 kg/občana/ leto koristnih odpadkov, kar pomeni, da nam je uspelo ločiti 81,58 % odpadkov (v letu prej 82,46 %).

Problematika neustreznega zbirnega centra: prostor, kjer trenutno deluje zbirni center je premajhen, določene aktivnosti se podvajajo oz. jih ni mogoče optimalno, racionalno izvajati. Še pomembnejše je dejstvo, da je 1. 7. 2019 začela veljati nova področna Uredba o obvezni občinski gospodarski javni službi zbiranja komunalnih odpadkov (Uradni list RS, št. 33/17, 60/18), ki občinam nalaga, da za naše območje zagotovijo zbirni center z minimalno predpisano zmogljivostjo 1.200 m³ – zgolj za MKOE (mešana komunalna odpadna embalaža). Pristojne inšpekcijske službe izvajajo poostrene nadzore ustreznosti zbirnih centrov. Prednostni cilj ravnanja s komunalnimi odpadki je trajnostno ravnanje z odpadki, to je zmanjševanje odpadkov na izvoru in uveljavitev sodobnih oblik ločenega zbiranja odpadkov na celotnem območju, za katerega je odgovorno naše podjetje.

Zbrani MKO in koristni odpadki	2021			2022			2023			I str. delež 23/22
	Količina (v t)	Strukturni delež v %	Kg/občana/ leto	Količina (v t)	Strukturni delež v %	Kg/občana/ leto	Količina (v t)	Strukturni delež v %	Kg/občana/ leto	
Organski odpadki	3.228	38	127	3.375	38	128	3.325	36	123	95
Kosovni odpadki	283	2	11	254	2	10	280	3	10	126
Steklo	461	5	18	462	5	18	469	5	17	106
Papir	1031	10	40	965	10	37	903	10	34	94
Embalaža – plast. in kovinska in plastika	1.434	15	56	1.396	15	53	1.446	16	54	107
Nevarni odpadki	34	0	1	32	0	1	39	0	1	88
Sveče	12	0	0	9	0	0	14	0	1	83
Odpadna elekt. in elektronska oprema	141	2	6	123	2	5	116	1	4	80
Les in lesena embalaža	718	6	28	594	6	23	601	7	22	101
Kovine	186	2	7	142	2	5	126	1	5	71
Gume	61	0	2	47	0	2	61	1	2	138
Ravno steklo	48	1	2	46	1	2	37	0	1	65
Tekstil	146	2	6	162	2	6	131	1	5	84
Skupaj KORISTNI ODPADKI	7.783	83	305	7.607	82	289	7.548	82	280	99
Skupaj MKO	1.602	17	63	1.618	18	63	1.704	18	63	105
Skupaj MKO IN KORISTNI ODPADKI	9.385	100	368	9.225	100	352	9.252	100	343	100

Tabela 48: Zbrani MKO in koristni odpadki

*Povprečno število oskrbovanih prebivalcev v letu 2023 = 26.940, (v letu 2022 = 26.325).

**Pri preračunu podatkov v gornji tabeli lahko prihaja do odstopanj, saj so podatki o količini odpadkov na občana na leto izračunani iz količin odpadkov, izraženih v kilogramih.

Dejavnost zbiranja odpadkov obravnavamo kot skupni oskrbovalni sistem, zato prihodkov in odhodkov dejavnosti ne evidentiramo ločeno za posamezno občino, ampak za sistem kot celoto, pri čemer upoštevamo naslednje aktivnosti:

- zbiranje biološko razgradljivih odpadkov,
- zbiranje mešanih komunalnih odpadkov,
- zbiranje ločenih frakcij z ekoloških otokov,
- zbiranje drugih frakcij odpadkov.

Organske odpadke smo v letu 2023 odvažali enkrat tedensko (od polovice meseca decembra ter januarja in februarja na 14 dni), mešane komunalne odpadke vsake štiri tedne. Ločeno zbrane frakcije z ekoloških otokov smo odvažali v različnih frekvencah: papir in embalažo iz umetnih mas trikrat tedensko (na najbolj obremenjenih lokacijah vsak dan), steklo enkrat na štirinajst dni.

Kosovne odpadke smo pobirali štirikrat, in sicer marca, maja, septembra in novembra, nevarne odpadke pa v akciji zbiranja v mesecu aprilu in septembru.

Zbiranje MKO

Zabojniki za MKO so last uporabnikov. Učinkovito izvajanje cilja oz. projekcije zmanjševanja MKO so predvsem: intenzivno ozaveščanje občanov, konkreten nadzor in opozarjanje na terenu ter pogovori z odgovornimi v podjetjih, pri obrtnikih in v javnih ustanovah.

Zbiranje kosovnih odpadkov

Prevzem kosovnih odpadkov, ki ne vsebujejo nevarnih snovi, poteka nepretrgoma vse leto v zbirnem centru, štirikrat na leto pa organiziramo tudi akcijo zbiranja s pobiranjem na terenu (po predhodnem naročilu).

Kosovne odpadke iz različnih materialov delavci razstavijo in pripravijo za odvoz v predelavo. Pri razstavljanju kosovnih odpadkov nastanejo ločeno zbrane surovine, kot so les, kovine, trda plastika ter odpadni tekstil in pena. Kosovne odpadke, ki jih ni mogoče razstaviti ali predelati (npr. vzmetnice, preproge, večji kosi tekstila, šotorska platna, nekateri športni rekviziti ipd.), oddamo prevzemniku kosovnih odpadkov (RCERO Ljubljana). Zbiramo in skladiščimo jih v šotoru, ločeno od drugih odpadkov.

Med kosovne odpadke uvrščamo pohištvo, vrtno opremo ipd., ki jih prav tako zbiramo ločeno.

Zbiranje koristnih odpadkov na ekoloških otokih

Skupna prostornina vseh zabojnikov na ekoloških otokih se ves čas povečuje in znaša 1526 m³ (22 m³ več kot ob koncu leta 2022). Ob zabojnike na ekoloških otokih smo namestili obvestilne table, na katerih so napisani pomembni podatki, ki jih morajo občani poznati za pravilno ločevanje odpadkov.

V grafu so prikazane količine ločeno zbranih koristnih odpadkov, kot so papir, plastična in kovinska embalaža ter steklo, ki jih zbiramo na ekoloških otokih in v zbirnem centru.

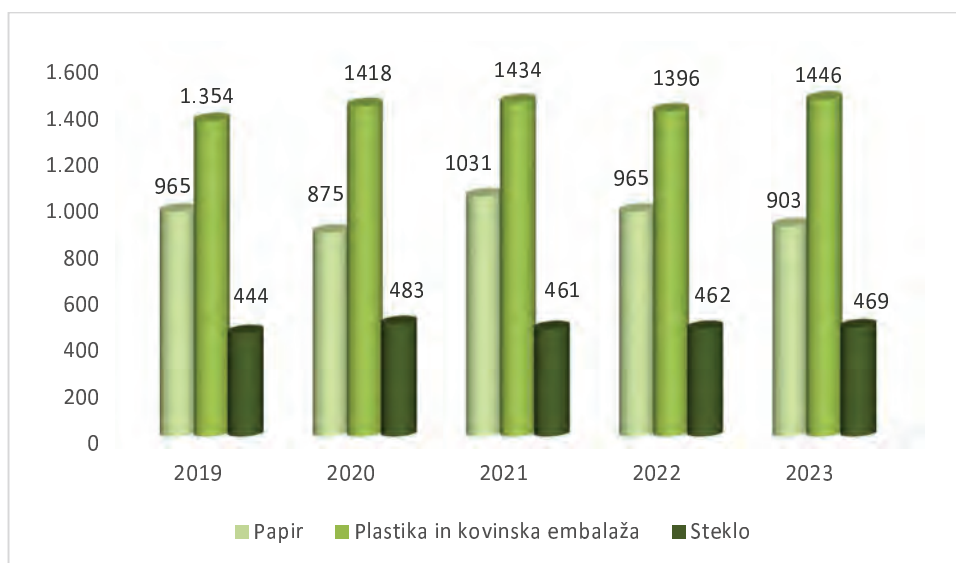

Graf 24: Količina ločeno zbranih koristnih odpadkov

Zbiranje nevarnih odpadkov

Akcije zbiranja nevarnih odpadkov organiziramo že od leta 1997. Zbrane količine med leti nihajo. V letu 2023 smo jih zbrali 39 ton.

V grafu so prikazane količine zbranih nevarnih odpadkov v zadnjih petih letih.

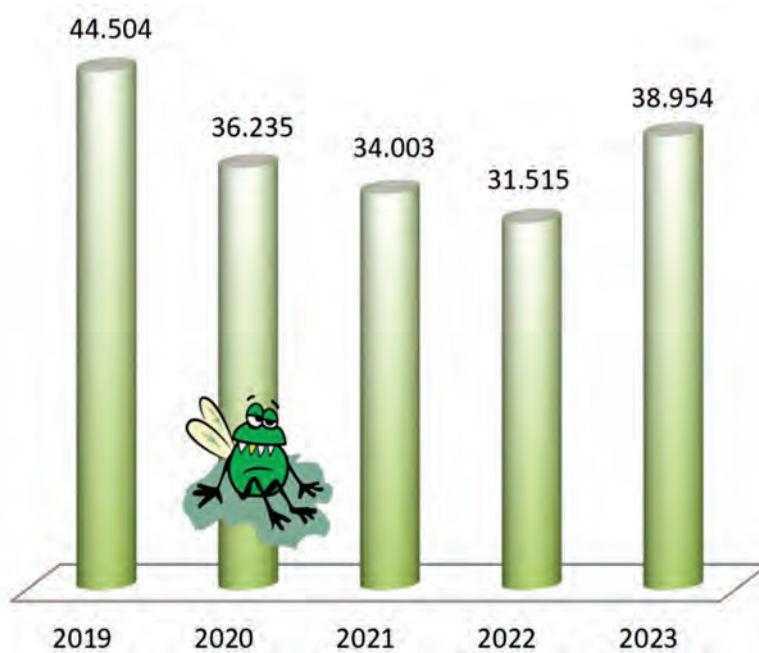

Graf 25: Količine zbranih nevarnih odpadkov

Zbiranje organskih odpadkov

Na večini odjemnih mest so nameščeni 240-litrski ali 120-litrski zabojniki. Zelene zabojnike za zbiranje organskih odpadkov prejmejo gospodinjstva brezplačno. V okviru spodbujanja domačega kompostiranja gospodinjstvom, ki se odločijo za prehod na lastno kompostiranje, zeleni zabojnik brezplačno zamenjamo s kompostnikom. Od 1. 3. 2014, ko smo z uskladitvijo cen po Uredbi vsem, ki kompostirajo, znižali cene za del stroškov, ki se nanaša na zbiranje bioloških odpadkov, se je precej gospodinjstev odločilo za lastno kompostiranje.

Ob tem so podpisali Izjavo »Kompostirajmo – vrnimo naravi«, s katero so se zavezali k pravilnemu načinu ravnanja z organskimi odpadki.

V preteklem letu smo zbrali 3.325 ton organskih odpadkov (oziroma 123,42 kg/občana). Količina zbranih organskih odpadkov med leti niha predvsem zaradi vremenskih razmer. Biološke odpadke prepuščamo izvajalcu, izbranim z javnim naročanjem.

Prihodki od odpadkov, oddanih drugim prevzemnikom

Obseg dejavnosti merjenja skozi število oskrbovanih gospodinjstev uporabnikov se je povečal. Na Zbirnem centru Vrhnika, ki deluje na lokaciji našega podjetja, ločeno zbiramo več kot 20 različnih vrst odpadkov. Večino odpadkov brezplačno prepuščamo prevzemnikom odpadkov (v sheme – tako imenovanim DROE), ki jih izbere država. Nekateri od teh ločeno zbranih odpadkov pa lahko prodamo najugodnejšemu ponudniku. Mednje uvrščamo del zbranega papirja, kovine (mešanico kovin in barvnih kovin), mešano trdo plastiko, jedilno in motorno olje.

Pri odpadni električni in elektronski opremi zaračunamo le strošek priprave omenjenih odpadkov za transport (zlaganje na palete in ovijanje). V skladu z Uredbo tako dosežene prihodke evidentiramo dosledno ločeno (kot posebne storitve) in upoštevamo pri izračunu cene javne službe, in sicer tako, da zmanjšamo lastno ceno storitev javne službe.

V prvih devetih mesecih poslovnega leta smo od odpadkov, oddanih drugim prevzemnikom, iztržili več kot v letu pred tem. V zadnjih treh mesecih lanskega leta pa je bil velik padec cen na trgu, kar je močno vplivalo na prihodek pri posebnih storitvah s strani sekundarnih surovin. V letu 2024 težko napovemo cenovna gibanja na področju koristnih odpadkov.

Povečanje obsega poslovanja (več uporabnikov, večje količine odpadkov ...) se odraža tudi v višjih stroških poslovanja.

Rast stroškov bi bila še veliko višja, če ne bi vzdrževali in izboljševali uspešnosti ločevanja odpadkov. Vzorna urejenost tega področja temelji zlasti na sistematičnem, ciljno usmerjenem izvajanju preizkušeno uspešnih strategij, ki jih ves čas prilagajamo, nadgrajujemo in posodabljammo glede na najnovejše okoljevarstvene izzive.

Pri uresničevanju omenjenih strategij uporabljamo različne prijeme, orodja, ki jih lahko razdelimo v tri temeljne skupine:

- v okviru osnovne dejavnosti: različni organizacijski ukrepi (optimizacija organiziranosti odvoza odpadkov in drugih delovnih postopkov, dodatno sortiranje odpadkov v zbirnem centru, npr. stiropora, drugih izolacijskih materialov, različne nosilne embalaže ipd., ustrezno sortiranje nevarnih odpadkov ...) in posodabljanje infrastrukture (širitev mreže ekoloških otokov);
- aktivnosti ozaveščanja in nadziranja: izobraževanja, svetovanja, organizacija namenskih zbiralnih akcij (npr. kosovnih in nevarnih odpadkov), sodelovanje na različnih dogodkih, preoblikovanje odpadnih predmetov in trgovina ponovne uporabe, opozorila, časopis Ogrizek, zgibanke, obvestila na hrbtnih straneh položnic ...;
- finančne spodbude: popusti pri obračunu komunalnih storitev za lastno kompostiranje, akcija Koko, subvencije občin ...

Na podlagi Uredbe o obvezni občinski gospodarski javni službi zbiranja komunalnih odpadkov (Ur. list RS št. 60/18), ki v 21. členu (sortirna analiza) določa, da mora Izvajalec javne službe pred oddajo mešanih komunalnih odpadkov v obdelavo zagotoviti sortirno analizo teh odpadkov, s katero ugotovi njihovo sestavo. Sortirno analizo in vzorčenje odpadkov za analizo izvede oseba s pridobljeno akreditacijo za vzorčenje odpadkov v skladu s standardom SIST EN ISO/IEC 17025. Izvajalec javne službe mora najpozneje do 31. marca tekočega leta ministrstvu predložiti poročilo o sortirni analizi, opravljeni v preteklem koledarskem letu. Sortirno analizo je treba izvesti za vsako občino posebej.

Rezultati omenjene sortirne analize kažejo, da učinkovito izvajamo različne ukrepe in aktivnosti na področju ozaveščanja, ki ga izvajamo že 29 let.

Dosežki s tega področja odmevajo tudi v različnih strokovnih krogih in javnosti sploh, zaradi česar smo zanimivi tudi za medije, ki se pogosto obračajo na nas za različne izjave, mnenja in prispevke – več o tem v okviru poročila o aktivnostih projekta **depo**, ki je glavni nosilec aktivnosti ozaveščanja.

Na poslovanje leta 2023 je (z organizacijskega in stroškovnega vidika) še vedno vplivala tudi nerešena problematika (ne)prevzemanja odpadne embalaže družb za ravnanje z odpadno embalažo (višji stroški dela in storitev – pretovarjanje embalaže, embaliranje, najemnina prostora, različna dodatna poročanja ...). Podobno zaostrene so tudi razmere pri prevzemu odpadnih nagrobnih sveč. Kljub odmevnosti in visoki stopnji različnih tveganj na tem področju ne pričakujemo skorajšnje rešitve.

Ocenjujemo, da bo treba tudi ob koncu letošnjega leta (2024) zaradi ne prevzemanja spet zagotoviti prostor oziroma ustrezne pogoje za skladiščenje približno 100 ton odpadne embalaže.

Tudi v povezavi s tem, zlasti pa zaradi nenehne širitve obsega dejavnosti (rast števila uporabnikov, širitev mreže ekoloških otokov, večji obisk zbirnega centra ...) pričakujemo nadaljevanje trenda rasti stroškov dejavnosti. Tudi v delu stroškov javne infrastrukture prihodki ne krijejo v celoti stroška najema infrastrukture, ki ga plačujemo občinam.

Primanjkljaji pri obeh sestavinah cen se akumulirajo že več let. Odmiki so bistveno presegali predpisane dopustne meje, zato je bila korekcija cen nujna.

Prihodki in odhodki, evidentirani v okviru obdelave in odlaganja odpadkov, predstavljajo 5 % delež cene teh storitev, ki pripada našemu podjetju kot nadomestilo za kritje stroškov, povezanih s fakturiranjem in izterjavo. Dejavnosti obdelave in odlaganja odpadkov izvajamo namreč v imenu in v dobro računa pooblaščenega izvajalca, to je RCERO Ljubljana oziroma podjetja JP VOKA Snaga, d. o. o. V izračunu cene obdelave in odlaganja odpadkov je prevzemnik upošteval, da se po obdelavi od 1. 3. 2023 naprej odloži 19,8 % MKO.

Na RCERO Ljubljana je bil

od 1. 1. 2016 do 31. 3. 2019 ta delež 4,9 %;

od 1. 4. 2019 do 31. 3. 2021 ta delež 7,0 %;

od 1. 4. 2021 do 28. 2. 2023 ta delež 13,6 %;

od 1. 3. 2023 do predvidoma 28. 2. 2024 bo ta delež 19,8 %.

Najpomembnejše usmeritve za 2024:

- ✓ ocenjujemo, da bo zaradi naraščanja števila oskrbovanih prebivalcev v prihodnje težje nadaljevati trend nadaljnega zmanjševanja skupnih količin MKO. Zato bo pri zasledovanju prednostnih ciljev ravnanja z odpadki za nas najpomembnejše, da bo skupna količina zbranih odpadkov čim manjša, saj je to osnovno vodilo »Družbe brez odpadkov«,
- ✓ nadgrajevanje metod ozaveščanja in ukrepov za zmanjševanje odpadkov na izvoru (v okviru projekta *depo* in v povezavi z zavezami strategije »Družbe brez odpadkov«,
- ✓ rast stroškov izvajanja javne službe – zaradi širitve obsega poslovanja, zlasti naraščanja količin embalaže, kosovnih in bioloških odpadkov, kakor tudi zaradi naraščanja nabavnih cen ključnih storitev je bila glede na visoke vrednosti nekritih primanjkljajev pri cenah zvišanje cen storitev zbiranja odpadkov nujna (potrjene cene, marec 2023).

3.2. IZBIRNE GJS

3.2.1. Vzdrževanje javnih površin in javne razsvetljave

Obseg poslovanja v letu 2023 je bistveno večji kot v letu 2022, predvsem na račun obilnejše zime in vremenskih ujm. Posledično so se v približno enakem razmerju povečali tudi stroški blaga, materiala in storitev. Nekoliko manj so narasli stroški dela, so se pa povečali interni stroški, saj smo v delo vključevali tudi delavce ostalih sektorjev. Še vedno se trudimo čim več del izvesti z lastno delovno silo in mehanizacijo.

Obilnejša zima je na cestah (zlasti makadamskih) pustila več poškodb kot v preteklih letih, zaradi česar smo za njihovo ureditev v spomladanskem času porabili temu primerno več sredstev. Večja poraba je zaradi odprav posledic ujm sledila tudi v poletnih mesecih. Še vedno ostaja problematika nujne sanacije nekaterih najbolj poškodovanih odsekov asfaltnih cest, ki jih zaradi pomanjkanja proračunskih sredstev v minulih letih nismo mogli izvesti.

V občini Vrhnika smo enako kot v preteklem letu, zaradi znižanja proračunskih sredstev, izvajali vzdrževalna dela v bistveno manjšem obsegu kot pred letom 2021. Proračunska sredstva že v preteklosti niso zadostovala za vzdrževanje cest v zahtevanem obsegu, z znižanjem sredstev pa bo zagotovitev primerne vzdrževanja še zahtevnejše. Poslovni izid je glede na obseg poslovanja primeren.

V občini Borovnica je obseg vzdrževalnih del ostal enak kot v letu prej, saj smo izvajali le najnujnejša vzdrževalna dela. Ob tako majhnem obsegu poslovanja je zato breme fiksnih stroškov preveliko, kar je tudi temeljni vzrok za doseženo izgubo sektorja v delu poslovanja na območju te občine.

Razmere so podobne v občini Log - Dragomer, kjer zaradi izgradnje kanalizacije prav tako izvajamo le najnujnejša vzdrževalna dela. Rezultat letos je sicer bistveno boljši kot lani, vendar gre ta izključno na račun visokih cen storitev, dobljenih v postopkih javnega naročanja, kar pa ni pričakovati, da se bo ponovilo tudi v prihodnje.

Pri delu dejavnosti, ki se nanaša na vzdrževanja javne razsvetljave, je bil obseg poslovanja nekoliko večji kot v letu prej.

Občina Vrhnika je tudi letos zagotovila večji obseg sredstev, namenjenih menjavi neustreznih svetilk in obnovi omrežja. Nekoliko več časa smo letos posvetili tudi pregledu in posodobitvi katastra, saj ta marsikod ne izkazuje dejanskega stanja.

V občini Borovnica trenutno največ dela posvečamo vzpostavitvi katastra javne razsvetljave, ki je v večjem delu že vzpostavljen. Računamo, da bomo vzpostavitev končali do konca leta 2024. Pri vzdrževanju pa izvajamo le najnujnejša dela.

Enako kot pri vzdrževanju cest v občini Log - Dragomer je tudi pri javni razsvetljavi vse podrejeno izvedbi kanalizacije. Tudi tu izvajamo le tekoče vzdrževanje.

Ob koncu obračunskega obdobja vzdržujemo naslednjo infrastrukturo javne razsvetljave:

Zračni vodi (m)	31. 12. 2019	31. 12. 2020	31. 12. 2021	31. 12. 2022	31. 12. 2023	I 23/22
Vrhnika	7.980	7.724	7.724	7.774	7.774	100
Borovnica *	-	-	4.726	4.618	4.619	100
Log - Dragomer	835	835	830	829	829	100
Skupaj	8.815	8.554	13.329	13.221	13.222	100

Tabela 49: Zračni vodi

Zemeljski vodi (m)	31. 12. 2019	31. 12. 2020	31. 12. 2021	31. 12. 2022	31. 12. 2023	I 23/22
Vrhnika	96.976	79.963	81.207	82.818	83.648	100
Borovnica *	-	-	9.957	11.061	11.452	100
Log - Dragomer	9.127	9.214	9.214	9.957	10.118	100
Skupaj	106.103	89.177	100.378	103.836	105.218	100

Tabela 50: Zemeljski vodi

*Število zemeljskih in zračnih vodov je podano na podlagi ocene, saj občina Borovnica nima urejenega katastra javne razsvetljave.

Kljub povečevanju števila svetilk se v Občini Vrhnika še vedno zmanjšuje poraba elektrike, kar je tudi en od ciljev Uredbe, ki ureja mejne vrednosti svetlobne onesnaženosti. V občini Log - Dragomer se je na račun novo zgrajene javne razsvetljave ob regionalni cesti poraba v zadnjem letu povečala. Posledično se je povečalo tudi število svetilk, ki pa uradno s strani Občine Log- Dragomer še niso prevzete, zato tudi niso zavedene v kataster.

Poraba elektrike po svetilkah JR	2022			2023			I 23/22	I 23/22
	Št. svetilk	kWh	kWh na svetilko	Št. svetilk	kWh	kWh na svetilko	kWh	kWh na svetilko
Vrhnika	2.017	513.499	255	2.047	510.614	249	99	98
Log - Dragomer	255	39.882	156	255	45.101	177	113	113
Skupaj	2.272	553.381	411	2.302	555.715	436		

Tabela 51: Poraba električne energije

Konec leta 2016 se je iztekel s prej omenjeno Uredbo predpisan rok za zamenjavo neustreznih svetilk. Na Vrhniki in v Log - Dragomerju je treba zamenjati še približno 5 % svetilk, v Borovnici pa je delež neustreznih svetilk približno 4-odstoten.

Stanje svetilk JR	Vse svetilke		Ustrezne		Neustrezne	
	31. 12. 2023	31. 12. 2022	31. 12. 2023	31. 12. 2022	31. 12. 2023	31. 12. 2022
Občina						
Vrhnika	2.047	2.017	1.946	1.916	101	101
Borovnica *	338	309	326	298	13	11
Log - Dragomer	255	255	251	244	4	11
Skupaj	2.640	2.581	2.522	2.458	118	123

Tabela 52: Število svetilk

Proračunska sredstva vseh bčin lastnic, namenjena vzdrževanju cest, so bila v letu 2023 še vedno premajhna, da bi omogočila izvedbo vseh načrtovanih popravil asfaltnih cestišč, zato je stanje cest iz leta v leto slabše.

Najbolj dotrajani odseki cest:

Vrhnika: Podlipa – Smrečje, Smrečje – Lavrovec, Cesarski vrh – Prezid, Strmica – Jerinov grič, Jerinov grič – Zaplana – Jamnik, Jamnik – Mizni Dol, Sinja Gorica – Blatna Brezovica – Bevke, Verd – Kamnolom Verd, Bevke – Cesta na Mah;

Borovnica: Borovnica – Brezovica pri Borovnici, Zalarjeva;

Log - Dragomer: na Vasi, Log – Podplešivica

Ponovno izpostavljam nujnost zamenjave kandelabrov s pocinkanimi, saj pleskanje zelo starih drogov ni več rentabilno. Poleg tega predlagamo, naj se zračni vodi javne razsvetljave postopoma opuščajo in nadomestijo z zemeljskimi vodi s cevno kanalizacijo. Nujno je treba urediti tudi katastre javne razsvetljave, za kar morajo občine ažurno sporočati podatke o novozgrajeni infrastrukturi. Posebej pomembno je to zato, ker se na podlagi števila svetilk v posamezni občini določi ključ delitve skupnih stroškov.

Najpomembnejše usmeritve za 2024:

- ✓ nujnost zagotovitve bistveno višjih proračunskih sredstev za redno in investicijsko vzdrževanje cest in javne razsvetljave,
- ✓ nujnost zamenjave preostalih neustreznih svetilk javne razsvetljave (več kot 100 svetilk),
- ✓ nujnost vzpostavitve katastra BCP,
- ✓ nujnost vzpostavitve katastra javnih površin,
- ✓ nujnost ažurnega obveščanja o spremembah, ki se navezujejo na kataster javne razsvetljave.

3.2.2. Tržnica

Večina prihodkov izvira iz dnevni in letni najemnin za uporabo stojnic in parkirnih mest.

Tržnica razpolaga s 36 stojnicami, pri čemer je ves čas v uporabi 32 stojnic. Štiri stojnice so v rezervi za večje dogodke lokalnih društev in organizacij. V okviru tržnice je tudi objekt s tremi pokritimi stojnicami, mlekomatom, ocvirkomatom, jajcematom in skladiščem. V pokriti tržnici pod arkadami je mesnica in 8 stojnic.

Največji delež med stroški predstavljajo interni stroški, to so stroški naših zaposlenih. Poleg internih stroškov so pomembni še stroški najemnine tržničnega prostora, ki jo plačujemo občini Vrhnika ter stroški elektrike, odvoza odpadkov, komunalnih storitev za vodno fontano in sanitarij, stroški čiščenja sanitarij in podobni obratovalni stroški. Zaradi želje po uporabi trajnostnih vrečk, uporabnikom tržnice podarimo ob dnevu Zemlje vrečke iz zaves za sadje in zelenjavo, ki tudi predstavljajo stroške enote Tržnica.

Najpomembnejše usmeritve za 2024:

- ✓ prenova in ureditev tržničnega prostora.

3.2.3. Pokopališka in pogrebna dejavnost

V letu 2023 se je na vrhniškem pokopališču izvedlo 74 pokopov, od tega je bilo 68 žarnih pokopov, 5 klasičnih, enkrat pa se je izvedel raztros pepela.

Vrsta pokopa	2019	2020	2021	2022	2023
Klasični	6	4	7	4	5
Žarni	70	68	59	68	68
Raztros pepela	1	2	2	2	1

Tabela 53: Vrste in število pokopov

V najem smo oddali 15 novih žarnih grobov na šestem grobnem polju in hkrati prodali opremo za te grobove. V najem so bili oddani tudi 4-je klasični grobovi na sedmem grobnem polju.

Klasični pogreb s strojnim izkopom jame je mogoč le na sedmem grobnem polju, na drugih delih pokopališča je izkop jame ročen.

Prihodki enote so v letu 2023 malenkost višji kot v letu 2022. Višji prihodki so predvsem zaradi sklenjenih novih najemnih razmerij. Poslovni odhodki zajemajo predvsem strošek vzdrževanja in obnove starega dela pokopališča.

Občina Vrhnika je že v letu 2018 pripravila idejno zasnovo širitve pokopališča in postavitve žarnega zidu oziroma novega prostora za raztrosno polje. Žal do realizacije še ni prišlo. Hitro se polnijo tudi žarni grobovi, zato bo pomembna usmeritev v letu 2024 prav v izgradnjo novih žarnih grobov.

Najpomembnejše usmeritve za 2024:

- ✓ ureditev raztrosnega polja,
- ✓ zagotovitev novih zmogljivosti za žarne grobove.

3.2.4. Oskrba s plinom

Splošno o poslovanju v letu 2023

Leto 2023 je bilo na področju oskrbe s plinom zelo specifično, saj so poleg odločitve Občine Vrhnika, da s 1. 6. 2023 izvajanje izbirne gospodarske javne službe operaterja distribucijskega omrežja zemeljskega plina v Občini Vrhnika podeli drugemu izvajalcu, na področju izvajanja dejavnosti dobave zemeljskega plina še vedno veljale omejitve oz. regulacije s strani države. Regulacija je potekala v obliki zamejitve drobnoprodajne cene storitve dobave zemeljskega plina zaščitenim odjemalcem. Navedena dejstva so botrovala k dokončni odločitvi, da je podjetje konec leta 2023 zaključilo tudi dejavnost dobave zemeljskega plina.

Glede na to, da je podjetje dejavnost distribucije zemeljskega plina opravljalo le 5 mesecev, je primerjava s poslovanjem v preteklih letih nerealna, vendar so določena dejstva kljub temu opazna.

Trend naraščanja količin distribuiranega zemeljskega plina iz preteklih let se v zadnjih dveh letih obrača oz. stagnira. Prav tako je bilo v letu 2023 oddanih občutno manj vlog za izdajo soglasij za priključitev ter izvedenih novih priključitev kot v preteklih letih. Eden od glavnih vzrokov sta bila negotovo gibanje cene zemeljskega plina ter splošne razmere, ki jih trenutno krojijo negotove geopolitične razmere ter splošna energetska politika tako na državnem kot tudi globalnem nivoju.

Na območju občine Vrhnika je poleg našega podjetja zemeljski plin dobavljalo še deset drugih dobaviteljev. Drugi dobavitelji so v letu 2023 skupaj dobavili približno 9.700.000 kWh plina, kar predstavlja 77 % celotne distribuirane količine plina. Glede na dejstvo, da podjetje konec leta zaključilo z dejavnostjo dobave zemeljskega plina, je pristopilo k intenzivnemu obveščanju oz. pozivanju strank k zamenjavi dobavitelja, ki je bilo močnejše izraženo zlasti v drugi polovici leta. Posledično se je število kupcev zemeljskega plina zmanjšalo na minimum.

V spodnji preglednici je prikazano gibanje števila kupcev oziroma količin zemeljskega plina za posamezno dejavnost v okviru oskrbe s plinom v zadnjih dveh letih.

Količina plina	Prodaja		Distribucija	
	Št. kupcev	kWh	Št. odjemalcev	kWh
2023	45*	2.866.517	1.077	12.567.628
2022	185	7.136.770	1.077	22.680.457
I 23/22	24	40	100	55

Tabela 54: Količina prodanega in distribuiranega plina ter število kupcev in odjemalcev

*Število kupcev ob prenehanju dejavnosti

Cena plina

V obdobju od 1. 1. 2023 do 31. 8. 2023 je še vedno veljala regulacija prodajnih cen zemeljskega plina (Uredba o določitvi cen zemeljskega plina iz plinskega sistema (Ur. list RS št. 98/2022 z dopolnitvami)), ki je omejevala maloprodajne cene zemeljskega plina za ranljive oz. zaščitene uporabnike. Regulacija cen je prikazana v spodnji razpredelnici.

Obdobje veljavnosti cene	Kategorija odjemalcev	Cena brez DDV
od 1. 9. 2022 do preklica	Gospodinjski odjemalci, skupni gospod. odjemalci	0,0730 €/kWh*
od 1. 9. 2022 do preklica	Osnovne socialne službe, mali poslovni odjemalci,	0,0790 €/kWh*
od 1. 11. 2022 do preklica	Vrtci, osnovne šole in zdravstveni domovi	0,0790 €/kWh**
od 1. 10. 2022 do preklica	Poslovni odjemalci (>100.000 kWh/leto)	0,3713 €/kWh

Tabela 55: Predajne cene zemeljskega plina

*Cena brez DDV je v skladu z Uredbo o določitvi cen zemeljskega plina iz plinskega sistema (Ur. list RS, št. 98/2022).

**Cena brez DDV je v skladu z Uredbo o spremembah in dopolnitvah Uredbe o določitvi cen zemeljskega plina iz plinskega sistema (Ur. list RS, št. 138/2022).

Po končanju regulacije prodajnih cen (od 1. 9. 2023) podjetje cen ni spreminjalo, ostale so enake.

Podjetje je za obdobje regulacije cen uspešno uveljavilo zahteve za finančno nadomestilo zaradi povzročene občutne škode, ki je nastala dobavitelju zemeljskega plina zaradi uvedbe najvišje dovoljene drobnoprodajne cene zemeljskega plina. Finančno nadomestilo je bilo izplačano tako za leto 2022 (september – december), v znesku 116.022 €, kot tudi za leto 2023, v znesku 45.714 €.

Poročilo ODS zemeljskega plina v občini Vrhnika za leto 2023

Gospodarsko javno službo distribucije zemeljskega plina (v nadaljevanju ODS) je podjetje izvajalo v skladu s:

- 5. točko 6. člena Odloka o ustanovitvi in organiziranju Javnega podjetja Komunalno podjetje Vrhnika (Uradni list RS, št. 100/13),
- Pogodbo o ureditvi izvajanja izbirne lokalne gospodarske javne službe distribucijskega omrežja zemeljskega plina v občini Vrhnika (26. 9. 2023),
- 13. točko 4. člena Odloka o gospodarskih javnih službah v občini Vrhnika (Uradni list RS, št. 71/95),
- 5. členom Odloka o načinu izvajanja izbirne gospodarske javne službe distribucije zemeljskega plina v občini Vrhnika (Uradni list RS, št. 56/07 in dopolnitve).

Skupna dolžina plinovodov distribucijskega sistema je znašala 42.800 m. Od tega je bila dolžina glavnih plinovodov 24.920 m ter dolžina priključkov v lasti odjemalcev 17.880 m. Novih vodov v letu 2023 ni bilo.

V letu 2023 sta bili izvedeni dve novi priključitvi. Izvedli smo tudi dve demontaži plinomera, tako da je bilo ob zaključku dejavnosti 1.077 aktivnih odjemalcev zemeljskega plina. Na distribucijskem omrežju je bilo še vedno razmeroma veliko število takšnih odjemalcev, ki imajo na svojih hišah nameščen plinski

priključek, a ga ne uporabljajo (pribl. 320 odjemalcev). Glede na količine letnega odjema so bili odjemalci razdeljeni v 9 odjemnih skupin. Skoraj polovica jih je spadala v tretjo odjemno skupino z letnim odjemom med 5.001 do 15.000 kWh.

Vezano na prekinitve dejavnosti je podjetje izpolnilo vse svoje obveznosti v okviru primopredaje dejavnosti novemu koncesionarju ADRIAPLIN, d. o. o. V sklopu zaključka dejavnosti oz. predaje dejavnosti je bilo podjetje dolžno plačati tudi poplačilo ugotovljenih odstopanj od regulativnega okvira med dosedanjim in novim izvajalcem GJS ODS na geografskem območju Občine Vrhnika zaradi prenosa izvajanja dejavnosti ODS med trajanjem regulativnega obdobja 2022-24, v znesku 278.634,44 €.

Tehnične značilnosti delovanja in vzdrževanja sistema

Tehnične zmogljivosti delovanja sistema

Maksimalna zakupljena pogodbeno zmogljivost sistema je bila 215.594 kWh/dan (izhajajoč iz pogodb za zakup izstopnih zmogljivosti, ki smo jih letno oz. mesečno sklepali z operaterjem prenosnega sistema).

Vzdrževanje omrežja zemeljskega plina

V času izvajanja dejavnosti distribucije zemeljskega plina smo izvajali redna vzdrževalna dela omrežja. Investicijskih vzdrževalnih del zaradi predvidenega zaključka dejavnosti distribucije zemeljskega plina ni bilo.

Poleg rednih vzdrževalnih del je potekal tudi dnevni nadzor delovanja odorirne postaje in MRP Jelovškova ter merjenje koncentracije odoranta THT (tetrahidrotiofen) na štirih kontrolnih točkah (Raskovec, Policijska postaja Vrhnika, Vrtnarija in POC) najmanj enkrat mesečno.

Podatki o izvedbi realiziranih nalog gospodarske javne službe ODS v skladu z razvojnimi načrti

Glede na predviden zaključek dejavnosti v letu 2023 ni bilo realiziranih investicijskih projektov.

Podatki o izvajanju nalog ODS

V letu 2023 je bilo izdanih 5 soglasij za priključitev na omrežje, povprečen čas njihove izdaje pa je znašal 7 dni. Kot smo že omenili, sta bili izvedeni 2 novi priključitvi in 2 demontaži plinomera. Povprečen čas od datuma prejetja vloge za priklop oz. odklop do aktiviranja oz. ukinitve odjemnega mesta je znašal 9 dni.

4. IZJAVA O UPRAVLJANJU

Direktor kot edini član uprave JP KPV, d. o. o., izjavlja, da je bilo v obdobju poslovnega leta 2023, upravljanje družbe skladno z Odlokom o ustanovitvi in Družbeno pogodbo. Izjava o upravljanju družbe je sestavni del letnega poročila za leto 2023.

Sistem vodenja in upravljanja družbe JP KPV, d. o. o., zagotavlja usmerjanje in omogoča nadzor nad družbo. Določa razdelitev pravic in odgovornosti med organi upravljanja; postavlja pravila in postopke za odločanje glede korporativnih zadev družbe; zagotavlja okvir za postavljanje, doseganje in spremljanje uresničevanja poslovnih ciljev ter uveljavlja vrednote, načela in standarde poštenega ter odgovornega odločanja in ravnanja v vseh vidikih našega poslovanja. Sistem vodenja in upravljanja je sredstvo za doseganje dolgoročnih strateških ciljev družbe in način, s katerim uprava izvaja odgovornost do lastnikov in drugih deležnikov družbe. Vizija in cilji JP KPV, d. o. o. so uvajanje sodobnih načel vodenja in upravljanja ter kar najpopolnejša skladnost z naprednimi domačimi in tujimi praksami.

Pojasnila v skladu z Zakonom o gospodarskih družbah

Družba JP KPV, d. o. o., na osnovi 5. odstavka 70. člena Zakona o gospodarskih družbah, ki določa minimalne vsebine izjave o upravljanju, podaja naslednja pojasnila:

Opis glavnih značilnosti sistemov notranjih kontrol in upravljanja tveganj v družbi v povezavi s postopkom računovodskega poročanja.

Družba JP KPV, d. o. o., upravlja s tveganji in izvaja postopke notranjih kontrol na vseh ravneh. Namen notranjih kontrol je zagotavljanje točnosti, zanesljivosti, transparentnosti in preglednosti vseh procesov ter obvladovanje tveganj, ki so povezana z računovodskim poročanjem. Obenem sistem notranjih kontrol vzpostavlja mehanizme, ki preprečujejo neracionalno rabo premoženja in omogočajo stroškovno učinkovitost. Sistem notranjih kontrol vključuje postopke, ki zagotavljajo, da:

- so poslovni dogodki evidentirani na podlagi verodostojnih knjigovodskih listin, po katerih so poslovni dogodki evidentirani točno in pošteno ter dajejo jamstvo, da družba pošteno razpolaga s svojim premoženjem,
- so poslovni dogodki evidentirani in računovodski izkazi izdelani v skladu z veljavno zakonodajo,
- se prepreči oziroma pravočasno zazna morebitna nepooblaščen pridobitev, uporaba in razpolaganje s premoženjem družbe, ki bi imela pomemben vpliv na računovodske izkaze.

Notranjo kontrolo v družbi izvaja finančno računovodska služba, organizirana v okviru Sektorja skupnih služb, ki je odgovoren za vodenje poslovnih knjig ter izdelavo računovodskih izkazov v skladu z veljavnimi računovodskimi, davčnimi in drugimi predpisi. Ustreznost delovanja notranjih kontrol v okviru informacijskega sistema letno preverjajo pooblaščen zunanji revizorji.

Ustanoviteljske pravice izvršujejo občine ustanoviteljice in skupščina javnega podjetja, in sicer:

a) občinski sveti:

- sprejem odloka o ustanovitvi javnega podjetja, spremembe in dopolnitve odloka;
- odločanje o statusnih spremembah javnega podjetja;
- imenovanje in razrešitev direktorja;
- sprejem letnega poročila

b) občinski svet posamezne občine ustanoviteljice

- odločanje o cenah oziroma tarifah za izvajanje gospodarskih javnih služb,
- razpolaganje s kapitalskim deležem občine v javnem podjetju.

c) skupni ustanoviteljski organ:

- določanje posebnih pogojev za izvajanje dejavnosti in za zagotavljanje javnih služb;
- odločanje v zvezi s tekočim ustanoviteljskim in kapitalskim upravljanjem;
- oblikovanje predloga za imenovanje in razrešitev direktorja.

d) skupščina javnega podjetja:

- obravnavanje letnega poročila;
- odločanje o razdelitvi dobička in kritju izgube;
- sprejemanje družbene pogodbe.

Ustanoviteljstvo, ustanoviteljske pravice ter organizacija, način dela in odločanje v JP KPV, d. o. o., so urejeni v Odloku o ustanovitvi in organiziranju javnega podjetja Komunalno podjetje Vrhnika, d. o. o. (Ur. l. RS. Št.: 100/13 s spremembami, objavljen tudi na www.kpv.si) in v Družbeni pogodbi JP KPV, d. o. o.

Podatki o sestavi in delovanju organov vodenja ali nadzora:

Celovita predstavitev organov vodenja in nadzora je opisana v Letnem poročilu 2023 v uvodnem poglavju tega poročila oziroma v Razkritjih posameznih postavk v izkazu poslovnega izida.

Opis politike raznolikosti:

Skladno z določbami 3. odstavka 70. člena ZGD-1 pojasnjujemo, da v družbi nimamo posebej oblikovane politike raznolikosti o zastopanosti v organih vodenja ali nadzora družbe npr. po spolu, starosti ali izobrazbi.

Izjava o spoštovanju Kodeksa upravljanja

Poslovodstvo družbe JP KPV, d. o. o., izjavlja, da družba nima posebej sprejetega Kodeksa o upravljanju. Navedena izjava je sestavni del letnega poročila za leto 2023.

Vrhnika, 5. 4. 2024

V. d. direktorja
mag. Gregor Klemenčič

70

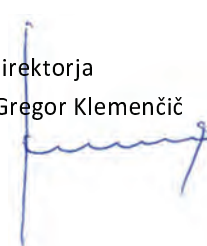

5. RAČUNOVODSKO POROČILO

REVIZORJEVO POROČILO

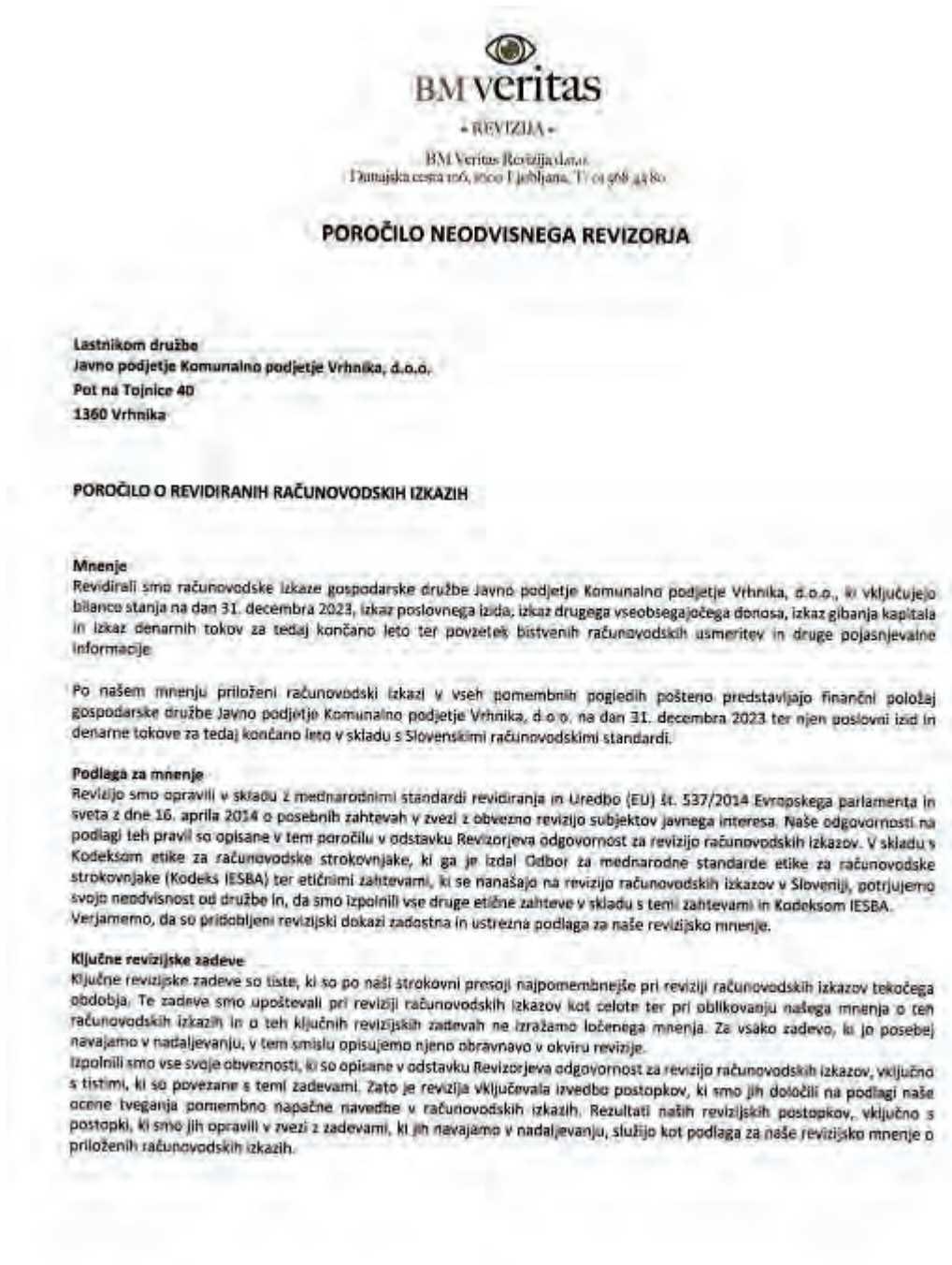



- REVIZIJA -

BM Veritas Revizija d.o.o.
Dunajska cesta 106, 1000 Ljubljana, T: 01 498 43 80

Razmerja med družbo javno podjetje Komunalno podjetje Vrhnika, d.o.o. in občinami ustanoviteljicami

Kot je razvidno iz pojasnila 9.3. Razmerje med podjetjem in lastniki je družba javno podjetje Komunalno podjetje Vrhnika, d.o.o., občinami ustanoviteljicami (Občina Borovnica, Občina Log - Dragomer in Občina Vrhnika) v letu 2023 zaračunala storitve gospodarskih javnih služb vzdrževanja cest in javnih površin; poleg tega je družba tem občinam zaračunala tudi opravljene investicije v infrastrukturo. Skupna vrednost teh storitev je znašala 2.910.111 EUR. Občine ustanoviteljice potrjujejo tudi cene storitev obveznih občinskih gospodarskih javnih služb varstva okolja, ki jih družba javno podjetje Komunalno podjetje Vrhnika, d.o.o. izvaja za uporabnike iz občin Borovnica, Log - Dragomer in Vrhnika; z zaračunavanjem teh je javno podjetje Komunalno podjetje Vrhnika, d.o.o. v letu 2023 ustvarila 5.584.935 EUR prihodkov. Občine ustanoviteljice družbi javno podjetje Komunalno podjetje Vrhnika, d.o.o. zaračunavajo najemnine za uporabo gospodarske javne infrastrukture, ki je v lasti občin. Strošek te najemnine je v letu 2023 znašal 1.546.527 EUR. Primernost cen storitev posameznih gospodarskih javnih služb in drugih storitev, ki jih družba javno podjetje Komunalno podjetje Vrhnika, d.o.o. izvaja za občine ustanoviteljice oziroma za uporabnike storitev gospodarskih javnih služb iz teh občin, in ureditev načine določanja višine stroškov najemnin za uporabo gospodarske javne infrastrukture sta pogojta, ki morata biti izpolnjena za ustrezno ureditev razmerij med občinami ustanoviteljicami ter družbo javno podjetje Komunalno podjetje Vrhnika, d.o.o.; ustreznost ureditve teh razmerij se odraža v izkazih poslovnih izidov posameznih dejavnosti, ki jih družba javno podjetje Komunalno podjetje Vrhnika, d.o.o., prikazuje v okviru poglavja 10. Dodatna razkritja na podlagi zahtev SR5 32.

Poslovodstvo je z organizacijo dela in informacijsko podporo vzpostavilo kompleksen sistem spremljanja stroškov in izdelave izkazov poslovnih izidov posameznih dejavnosti. Zaradi kompleksnosti tega postopka, zaradi obsega transakcij z občinami ustanoviteljicami ter zato, ker so urejena razmerja med občinami ustanoviteljicami ter družbo javno podjetje Komunalno podjetje Vrhnika, d.o.o. pogoj, ki mora biti izpolnjen za to, da javno komunalno podjetje lahko ne dolgi rok nemoteno izvaja gospodarske javne službe, smo to področje opredelili kot ključno revizijsko zadevo.

Druge informacije

Druge informacije obsegajo informacije v letnem poročilu, razen računovodskih izkazov in našega mnenja o teh računovodskih izkazih. Poslovodstvo je odgovorno za te druge informacije. Naše mnenje o računovodskih izkazih ne vključuje drugih informacij in zato o njih ne izražamo nikakršnega zagotovila ali sklepa.

2/5

BM VERITAS REVIZIJA - družba za revizijo d.o.o., Dunajska cesta 106, 1000 Ljubljana, Slovenija.
ID št. za DDV: SI02791036, TRR: SI56 0201 0225 7044 077, matična št.: 354684500, osnovni kapital 10.000,00 EUR
e-mail: revizija@bm-veritas.si, www.bm-veritas.si



• REVIZIJA •

BM Veritas Revizija d.o.o.
 Dunajska cesta 106, 1000 Ljubljana, T: 01 268 44 80

V zvezi z revizijo računovodskih izkazov je naša odgovornost, da te druge informacije preberemo in presodimo, ali so pomembno neskladne z računovodskimi izkazi ali našim poznavanjem, pridobljenim pri revidiranju, ali kako drugače zglejajo pomembno napačne. Poleg tega je naša odgovornost da ocenimo, ali so bile druge informacije v vseh pomembnih pogledih pripravljene v skladu z veljavnim zakonom ali predpisi in predvsem, ali so te druge informacije usklajene z zakonom ali predpisi glede formalnih zahtev in postopkov za pripravo drugih informacij z vidika pomembnosti in, ali bi neskladnost s temi zahtevami lahko vplivala na presoje, zasnovane na teh drugih informacijah.

Na podlagi opravljenih postopkov poročamo, kolikor lahko ocenimo, da:

- so druge informacije, ki opisujejo dejstva predstavljena v računovodskih izkazih, v vseh pomembnih pogledih usklajene z računovodskimi izkazi, in
- da so druge informacije pripravljene v skladu z veljavnim zakonom in predpisi.

Poleg tega je naša odgovornost da, na podlagi našega poznavanja in razumevanja družbe, ki smo ga pridobili med revizijo, poročamo o tem, ali druge informacije vsebujejo pomembno napačno navedbo. Na podlagi opravljenih postopkov v zvezi z drugimi informacijami nismo ugotovili nobenih pomembnih napačnih navedb.

Odgovornost posloводства, revizijske komisije in nadzornega sveta za računovodske izkaze

Posloводство je odgovorno za pripravo in pošteno predstavitev teh računovodskih izkazov v skladu s Slovenskimi računovodskimi standardi, in za tako notranje kontroliranje, kot je v skladu z odločitvijo posloводства potrebno, da omogoči pripravo računovodskih izkazov, ki ne vsebujejo pomembno napačne navedbe zaradi prevare ali napake.

Posloводство je pri pripravi računovodskih izkazov družbe odgovorno za oceno njene sposobnosti, da nadaljuje kot delujoče podjetje, razkritje zaštev, povezanih z delujočim podjetjem in uporabo predpostavke delujočega podjetja kot podlage za računovodenje, razen če namerava posloводство družbo likvidirati ali zaustaviti poslovanje, ali če nima druge možnosti, kot da napravi eno ali drugo.

Nadzorni svet je odgovoren za nadzor nad pripravo računovodskih izkazov. Lastniki so odgovorni za potrditev revidiranega letnega poročila.

Revizorjeva odgovornost za revizijo računovodskih izkazov

Naši cilji so pridobiti sprejemljivo zagotovilo o tem ali so računovodski izkazi kot celota brez pomembno napačne navedbe zaradi prevare ali napake, in izdati revizorjevo poročilo, ki vključuje naše mnenje. Sprejemljivo zagotovilo nudi visoko stopnja zagotovila, vendar ni jamstvo, da bo revizija, opravljena v skladu z mednarodnimi standardi revidiranja, vedno odkrila pomembno napačno navedbo, če ta obstaja. Napačne navedbe lahko izhajajo iz prevare ali napake, ter se smatrajo za pomembne, če je upravičeno pričakovati, da posamično ali skupaj, vplivajo na gospodarske odločitve uporabnikov, sprejete na podlagi teh računovodskih izkazov.

Med izvajanjem revidiranja v skladu s pravili revidiranja uporabljamo strokovno presojo in ohranjamo poklicno nezaupljivost. Prav tako:

- prepoznamo in ocenimo tveganja pomembno napačne navedbe v računovodskih izkazih, bodisi zaradi napake ali prevare, oblikujemo in izvajamo revizijske postopke kot odzive na ocenjena tveganja ter pridobivamo zadostne in ustrezne revizijske dokaze, ki zagotavljajo podlago za naše mnenje. Tveganja, da ne bomo odkrili napačne navedbe, ki izvirajo iz prevare, je višje od tistega, povezanega z napako; saj prevara lahko vključuje skrivne dogovore, ponarejanje, namerno opustitev, napačno razlago ali izogibanje notranjih kontrol;
- pridobimo razumevanje notranjih kontrol, pomembnih za revizijo z namenom oblikovanja revizijskih postopkov, ki so okoliščinam primerni, vendar ne z namenom izraziti mnenje o učinkovitosti notranjih kontrol družbe;
- presodimo ustreznost uporabljenih računovodskih usmeritev in sprejemljivost računovodskih ocen ter z njimi povezanih razkritij posloводства;
- na podlagi pridobljenih revizijskih dokazov o obstoju pomembne negotovosti glede dogodkov in okoliščin, ki zbujejo dvom v sposobnost družbe, da nadaljuje kot delujoče podjetje, sprejememo sklep o ustreznosti poslovske uporabe predpostavke delujočega podjetja, kot podlage računovodenja. Če sprejememo sklep o obstoju pomembne negotovosti, smo dolžni v revizorjevem poročilu opozoriti na ustrezna razkritja v računovodskih izkazih ali, če so taka razkritja neustrezna, prilagoditi mnenje. Revizorjevi sklepi temeljijo na revizijskih dokazih pridobljenih do datuma izdaje revizorjevega poročila. Vendar kasnejši dogodki ali okoliščine lahko povzročijo prenehanje družbe kot delujočega podjetja;

3/5

BM VERITAS REVIZIJA (družba za revizijo d.o.o.), Dunajska cesta 106, 1000 Ljubljana, Slovenija,
 ID št. za DDV: SI01799016, TRR: SI26 0201 1025 7944 277, matična št.: 304684900, udeleženi kapital 10.000.000 EUR
 e-mail: revizija@bm-veritas.si, www.bm-veritas.si



• REVIZIJA •

BM Veritas Revizija d.o.o.
Dunajska cesta 106, 1000 Ljubljana, T: 01 258 43 80

- ovrednotimo splošno predstavitev, strukturo, vsebino računovodskih izkazov vključno z razkritji, in ali računovodski izkazi predstavljajo zadevne posle in dogodke na način, da je dosežena poštena predstavitev;

Revizijsko komisijo in nadzorni svet med drugim obveščamo o načrtovanem obsegu in času revidiranja in o pomembnih revizijskih ugotovitvah vključno s pomembnejšimi notranjih kontrol, ki smo jih zaznali med našo revizijo.

Revizijski komisiji in nadzornemu svetu smo predložili našo izjavo, da smo izpolnili vse etične zahteve v zvezi z neodvisnostjo ter jih obvestili o vseh razmerjih in drugih zadevah, za katere bi se lahko upravičeno menilo, da vplivajo na našo neodvisnost, in jih seznanili s tem povezanimi nadzornimi ukrepi.

Od vseh zadev, s katerimi smo seznanili revizijsko komisijo in nadzorni svet, smo zadeve, ki so bile najpomembnejše pri reviziji računovodskih izkazov tekočega obdobja, določili kot ključne revizijske zadeve.

Imenovanje in potrditev revizorja

Za zakonitega revizorja revidirane družbe smo bili imenovani na skupščini družbe dne 5.6.2023. Pogodba je bila sklenjena za obdobje treh let.

Celotno neprekinjeno obdobje našega sodelovanja z družbo znaša štiri leta. V imenu revizijske družbe BM VERITAS REVIZIJA d.o.o. je za opravljen revizijo odgovoren pooblaščen revizor mag. Matej Lončner.

Skladnost z dodatnim poročilom revizijski komisiji

Naše mnenje o računovodskih izkazih v tem poročilu je skladno z dodatnim poročilom revizijski komisiji in nadzornemu svetu, ki smo ga izdali dne 5. april 2024.

Nerevizijske storitve

Za revidirano družbo nismo opravili nobenih prepovedanih nerevizijskih storitev iz prvega odstavka petega člena Uredbe (EU) št. 537/2014 Evropskega parlamenta in sveta, in smo pri opravljanju revizije zagotovili našo neodvisnost od revidirane družbe. Poleg storitev obvezne revizije in tistih, ki so razkrite v letnem poročilu in računovodskih izkazih, nismo za družbo in njene odvisne družbe opravili nobenih drugih storitev.

POROČILO O DRUGIH PRAVNIH IN REGULATIVNIH ZAHTEVAH

Neodvisno poročilo o zagotovitvi o ustreznosti sodil za delitev prihodkov in odhodkov, sredstev in obveznosti do njihovih virov po dejavnostih in pravilnost njihove uporabe

Opravili smo posej dajanja sprejemljivega zagotovila o tem, ali so sodila za delitev gospodarskih kategorij po različnih dejavnostih (v nadaljevanju: sodila za delitev), ki so razkrita v poglavju 13. RAZKRITJA V SKLADU Z ZAHTEVAMI ZAKONA O OSKRBI S PLINOM letnega poročila, ustrezna in se pravilno uporabljajo pri ločenem evidentiranju posameznih dejavnosti naročnika družbe javno podjetje Komunalno podjetje Vrhnika, d.o.o. za poslovno leto, ki se je končalo 31. decembra 2023, v skladu z zahtevami Zakona o oskrbi s plini (Uradni list RS, št. 2014/21 in 121/22, v nadaljevanju ZOP).

Opredeletve primernih sodil

Za presojo ustreznosti sodil za delitev smo presojali upoštevanje ZOP. Presojali smo, ali sodila za delitev odražajo obseg aktivnosti, ki povzročajo gospodarsko kategorijo, katere delitvi so namenjena. Če obsega aktivnosti, ki povzročajo gospodarsko kategorijo, ni mogoče izmeriti, smo presojali, ali se je sodilo za delitev določilo na podlagi deleža neposrednih stroškov. Za presojo pravilnosti uporabe sodil za delitev smo izvedli postopke revizijske narave, s katerimi smo preverjali, ali se posamezno sodilo uporablja za delitev iste gospodarske kategorije, za katero je bilo sprejeto, in na način, kot je bilo določeno.

4/5

BM VERITAS REVIZIJA (družba za revizijo) d.o.o., Dunajska cesta 106, 1000 Ljubljana, Slovenija.
ID št. za DDV: SI02790009, PRU: SI99022310257044257, matična št.: 354684500, temeljni kapital 1000000 EUR
e-mail: revizija@bmveritas.si, www.bm-veritas.si



• REVIZIJA •

BM Veritas Revizija d.o.o.
Dinajeva cesta 106, 1000 Ljubljana, Tel. 01 508 43 80

Odgovornost posloводства in pristojnih za upravljanje

Posloводство je odgovorno za pripravo in pravilno uporabo sodil za delitev v skladu z ZOP, pa tudi za tako notranje kontroliranje, kot je v skladu z odločitvijo posloводства potrebno, da omogoči njihovo pripravo in uporabo na način, ki ne vsebuje pomembno napačne navedbe zaradi prevare ali napake. Pristojni za upravljanje so pristojni za sprejetje sodil za delitev in nadzor nad njihovo uporabo v skladu z zahtevami ZOP.

Revizorjeva odgovornost

Naša odgovornost je, da opravimo posel dajanja sprejemljivega zagotovila in izrazimo sklep o tem, ali so sodila za delitev pripravljena skladno z zahtevami ZOP in se pravilno uporabljajo. Naš posel dajanja sprejemljivega zagotovila smo opravili v skladu z Mednarodnim standardom dajanja zagotovil 3000 – Posel dajanja zagotovil razen revizij ali preiskav računovodskih informacij iz preteklosti (MSZ 3000), ki ga je izdal Odbor za Mednarodne standarde revidiranja in dajanja zagotovil. Ta standard zahteva, da posel načrtujemo in izvajamo tako, da pridobimo sprejemljivo zagotovilo za podajo sklepa.

Delovali smo v skladu z zahtevami glede neodvisnosti in etičnimi zahtevami Mednarodnega kodeksa etike za računovodske strokovnjake, ki ga je izdal Odbor za Mednarodne standarde etike za računovodske strokovnjake. Kodeks je zasnovan na temeljnih načelih integritete, objektivnosti, strokovne usposobljenosti in dolžne skrbnosti ter zaupnosti in strokovnega vedenja. Naše podjetje deluje v skladu z Mednarodnimi standardi upravljanja kakovosti (MSUK 1) in v skladu z njimi vzdržuje celovit sistem obvladovanja kakovosti, vključno z dokumentiranimi politikami in postopki glede skladnosti z etičnimi zahtevami, poklicnimi standardi ter veljavnimi pravnimi in regulativnimi zahtevami.

Povzetek opravljenega dela

V okviru obsega opravljenega dela smo izvedli postopke revizijske narave, in sicer:

- prepoznali in ocenili smo tveganje pomembno napačne navedbe ustreznosti sodil in primernosti njihove uporabe z zahtevami ZOP;
- pridobili smo razumevanje notranjega kontroliranja, ki je pomembno za posel dajanja sprejemljivega zagotovila, da bi oblikovali postopke, ki so ustrezni v danih okoliščinah, vendar pa ne za izražanje mnenja o učinkovitosti notranjega kontroliranja;
- ocenili smo, ali so uporabljena sodila ustrezna;
- pridobili smo sprejemljivo zagotovilo, da so sodila za delitev ustrezna;
- pridobili smo sprejemljivo zagotovilo, da se sodila za delitev pravilno uporabljajo v skladu s sprejetimi sodili.

Verjamemo, da so pridobljeni dokazi zadostna in ustrezna podlaga za naš sklep.

Sklep

Na podlagi opravljenih postopkov in pridobljenih dokazov se po našem mnenju sodila za delitev prihodkov in odhodkov ter sredstev in obveznosti do njihovih virov po dejavnosti za poslovno leto, ki se je končala 31. decembra 2023, v vseh pomembnih pogledih ustrezna v skladu z ZOP in pravilno uporabljena.

Ljubljana, 5. aprila 2024



mag. Matej Lončar
pooblaščen revizor

5/5

BM VERITAS REVIZIJA družba za revizije (d.o.o.), Dinajeva cesta 106, 1000 Ljubljana, Slovenija
ID št. za DDV: SI02791026, TRR: SI5610010027914457, matična št.: 301684900, osnovni kapital 60.000,00 EUR
e-mail: revizija@bm-veritas.si, www.bm-veritas.si

6. RAČUNOVODSKI IZKAZI

6.1. BILANCA STANJA

SREDSTVA		31. 12. 2023	31. 12. 2022	I 23/22
		6.583.456	6.174.816	107
A.	DOLGOROČNA SREDSTVA	3.297.160	2.898.195	114
I.	Neopredmetena sredstva in dolgoročne AČR	130.916	32.647	401
1.	Neopredmetena sredstva	130.916	32.647	401
II.	Opredmetena osnovna sredstva	3.166.244	2.865.548	110
1.	Zemljišča in zgradbe	1.918.376	1.989.913	96
a)	Zemljišča	517.740	517.740	100
b)	Zgradbe	1.400.636	1.472.173	95
3.	Druge naprave in oprema	1.247.868	875.635	143
B.	KRATKOROČNA SREDSTVA	3.199.480	3.215.601	99
II.	Zaloge	178.023	117.612	151
1	Material	174.896	115.392	152
3	Trgovsko blago	3.127	2.220	141
III.	Kratkoročne finančne naložbe	611.296	372.612	164
1.	Kratkoročne finančne naložbe, razen posojil	611.296	372.612	164
c)	druge kratkoročne naložbe	611.296	372.612	164
IV.	Kratkoročne poslovne terjatve	1.553.782	1.497.808	104
2.	Kratkoročne poslovne terjatve do kupcev	1.276.957	1.307.755	98
3.	Kratkoročne poslovne terjatve do drugih	276.825	190.053	146
V.	Denarna sredstva	856.379	1.227.568	70
C.	KRATKOROČNE AKTIVNE ČASOVNE RAZMEJITVE	86.815	61.020	142
OBVEZNOSTI DO VIROV SREDSTEV		6.583.456	6.174.816	107
A.	KAPITAL	4.519.953	4.516.475	100
I.	Vpoklicani kapital	401.096	401.096	100
1.	Osnovni kapital	401.096	401.096	100
II.	Kapitalske rezerve	1.347.523	1.347.523	100
III.	Rezerve iz dobička	516.186	516.186	100
1.	Zakonske rezerve	63.656	63.656	100
5.	Druge rezerve iz dobička	452.530	452.530	100
V.	Rezerve nastale zaradi vrednotenja po pošteni vrednosti	-18.979	3.234	-
VI.	Preneseni čisti poslovni izid	2.248.852	2.248.435	100
VII.	Čisti poslovni izid poslovnega leta*	25.275	0	-
B.	REZERVACIJE IN DOLGOROČNE PASIVNE ČASOVNE RAZMEJITVE	283.982	250.391	113
1.	Rezervacije za pokojnine in podobne obveznosti	283.982	250.391	113
C.	DOLGOROČNE OBVEZNOSTI	199.754	16.763	1.192
I.	Dolgoročne finančne obveznosti	33.257	7.165	464
4.	Druge dolgoročne finančne obveznosti	33.257	7.165	464
II.	Dolgoročne poslovne obveznosti	166.497	9.598	1735
5.	Druge dolgoročne poslovne obveznosti	166.497	9.598	1735
Č.	KRATKOROČNE OBVEZNOSTI	1.567.441	1.386.687	112
II.	Kratkoročne finančne obveznosti	17.486	17.196	102
4.	Druge kratkoročne finančne obveznosti - PUS	17.486	17.196	102
III.	Kratkoročne poslovne obveznosti	1.549.954	1.369.491	113
2.	Kratkoročne poslovne obveznosti do dobaviteljev	1.124.080	999.489	112
4.	Kratkoročne poslovne obveznosti na podlagi predujmov	352	5.431	6
5.	Druge kratkoročne poslovne obveznosti	425.523	364.572	114
	KRATKOROČNE PASIVNE ČASOVNE RAZMEJITVE	12.326	4.500	274

Tabela 56 Bilanca stanja

6.2. IZKAZ POSLOVNEGA IZIDA

PRIHODKI IN ODHODKI	2023	2022	I 23/22
1. Čisti prihodki od prodaje	9.593.658	9.246.376	104
1.1 čisti prih., pridobljeni z opravljanjem GJS	6.546.819	5.191.642	126
1.2 čisti prih., pridob. z opr. GJS - posebne storitve	484.633	543.669	89
1.3 čisti prihodki, pridobljeni z opr. GJS - omrežnina	1.494.822	1.438.984	104
1.4 prih. iz števnine in inter. vzdrževanja	160.097	136.279	117
1.5 čisti prihodki - druge dejavnosti	907.288	1.935.802	47
2. Sprememba vrednosti zalog proiz. in nedok. proiz.	-	-	-
3. Usredstveni lastni proizvodi in lastne storitve	-	430	-
4. Drugi poslovni prihodki - s prevrednot. posl. prih.	257.180	266.777	96
4.1 dotacije iz proračuna	41.897	73.957	57
4.2 prih. iz odprave rezervacij	2.818	4.598	-
4.3 drugi poslovni prihodki	212.464	188.222	113
5 Interni prihodki	620.171	713.680	87
I. Poslovni prihodki	9.850.838	9.513.583	104
5. Stroški blaga materiala in storitev	6.082.346	6.582.917	92
a) nabavna vrednost prodanih blaga in materiala ter stroški porabljenega materiala	1.697.516	2.138.816	79
b) stroški storitev	4.384.830	4.444.101	99
b.1 drugi stroški storitev	2.868.449	2.885.035	84
b.2 stroški najema infrastrukture	1.516.381	1.559.066	97
6. Stroški dela	3.161.177	2.706.722	117
a) stroški plač	2.316.178	1.969.571	118
b) stroški socialnih zavarovanj	439.708	376.916	117
b.1 stroški za pokojninsko zavarovanje	88.755	80.071	111
c) drugi stroški dela	405.290	360.236	113
7. Odpisi vrednosti	288.587	332.466	87
a) amortizacija	279.254	323.175	86
b) prevrednotovalni poslovni odhodki pri NS in OOS	-	194	-
c) prevrednotovalni poslovni odhodki pri obr. sredstvih	9.333	9.096	103
8. Drugi poslovni odhodki	171.174	167.934	102
10 Interni stroški	620.171	713.680	87
II. Poslovni odhodki	9.703.284	9.790.039	99
III. Dobiček ali izguba iz poslovanja	147.554	- 276.456	-
10. Finančni prihodki iz danih posojil	2.401	108	2.223
11. Finančni prihodki iz poslovnih terjatev	9.496	5.118	186
13. Finančni odhodki iz finančnih obveznosti	5.350	3.245	165
14. Finančni odhodki iz poslovnih obveznosti	9.087	732	1.242
15. Drugi prihodki	171.196	18.334	934
16. Drugi odhodki	282.752	11.829	2.390
V Poslovni izid pred obdavčitvijo	33.458	- 268.702	-
17. Davek iz dobička	8.184	0	-
19. Čisti poslovni izid obračunskega obdobja	25.275	- 268.702	-
Število delavcev (izračunano iz opravljenih ur) Ajpes	77	75	103
Dodana vrednost podjetja	3.597.318	2.762.732	130
Dodana vrednost na zaposlenega	46.883	37.079	126
Donosnost poslovnih prihodkov	1,50	-2,91	-52

Tabela 57: Izkaz poslovnega izida

6.3. IZKAZ DRUGEGA VSEOBSEGAJOČEGA DONOSA

Z.š.	Izkaz drugega vseobsegajočega donosa	2023	2022
19.	Čisti poslovni izid obračunskega obdobja	25.275	-268.702
20.	Spremembe revalorizacijskih rezerv iz prevrednotenja OOS	0	0
21.	Spremembe rezerv, nastalih zaradi vrednotenja po pošteni vrednosti	0	14.429
22.	Dob. in izgube, ki izhajajo iz prevedbe rač. izkazov podj. v tujini (vplivov sprememb dev. tečajev)	0	0
23.	Druge sestavine vseobsegajočega donosa	-21.769	-1.329
24.	Celotni vseobsegajoči donos obračunskega obdobja (19 + 20 + 21 + 22 + 23)	3.506	-255.602

Tabela 58: Izkaz drugega vseobsegajočega donosa

6.4. IZKAZ BILANČNEGA DOBIČKA

Izkaz bilančnega dobička	2023	2022
Čisti poslovni izid obračunskega obdobja	25.275	-268.702
Preneseni čisti dobiček	2.248.852	2.517.317
Prenesena čista izguba	0	0
Povečanje/zmanjšanje zaradi prevrednotenja	0	0
Povečanje rezerv iz dobička po sklepu organov vodenja (zakonske rezerve)	0	0
Bilančni dobiček	2.274.127	2.248.615

Tabela 59: Izkaz bilančnega dobička

6.5. PREDLOG UPRAVE GLEDE UPORABE BILANČNEGA DOBIČKA

Bilančni dobiček javnega podjetja za leto 2023 znaša 2.274.127 €. Sestavljajo ga preneseni dobički iz preteklih let, zmanjšani za pokritje prenesene izgube, ki izhaja iz odprave aktuarskih dobičkov za zaposlene, ki so se v letu 2023 upokojili.

Dobiček (zmanjšan za donos) ali izguba, ki je nastal pri posameznih dejavnostih obveznih gospodarskih javnih služb, se mora skladno z uredbo poračunati v okviru cenovnih poračunov v prihodnjih obdobjih.

Poslovodstvo predlaga skupščini, da ostane bilančni dobiček nerazporejen.

6.6. IZKAZ DENARNIH TOKOV

IZKAZ DENARNIH TOKOV	2023	2022
A. Denarni tokovi pri poslovanju		
a) Postavke izkaza poslovnega izida	333.203	6.034
Poslovni prih. (razen za prevrednotenje) in fin. prih. iz posl. terjatev	10.002.436	9.532.714
Poslovni odhodki brez amortizacije (razen za prevred.) in finančni odhodki iz poslovnih obveznosti	-9.669.233	-9.451.242
Davki iz dobička in drugi davki, ki niso zajeti v poslovnih odhodkih	0	-75.438
b) Spremembe čistih obr. sred. (in časovnih razmejitev, rezervacij ter odloženih terj. in obv. za davek) posl. postavk bilance stanja	120.615	183.627
Začetne manj končne poslovne terjatve	-57.821	521.228
Začetne manj končne aktivne časovne razmejitve	-25.795	-15.673
Začetne manj končne zaloge	-60.419	22.935
Končni manj začetni poslovni dolgovi	279.505	-308.225
Končne manj začetne pasivne časovne razmejitve in rezervacije	-14.855	-36.638
c) Pozitivni ali negativni denarni izid pri poslovanju (a + b)	453.818	189.661
B. Denarni tokovi pri investiranju		
a) Prejemki pri investiranju	393.834	71
Prejemki od dobljenih obr. in deležev v dob. drugih, ki se nanašajo na invest.	2.401	71
Prejemki od odtujitve opredmetenih osnovnih sredstev	18.790	0
b) Izdatki pri investiranju	-1.188.264	-52.799
Izdatki za pridobitev neopredmetenih sredstev	-17.394	0
Izdatki za pridobitev opredmetenih osnovnih sredstev	-559.543	-52.799
Izdatki za pridobitev naložbenih nepremičnin	0	0
Izdatki za pridobitev finančnih naložb	-611.327	0
c) Pozitivni ali negativni denarni izid pri investiranju (a + b)	-794.430	-52.728
C. Denarni tokovi pri financiranju		
a) Prejemki pri financiranju	0	0
b) Izdatki pri financiranju	-30.574	-18.221
Izdatki za dane obresti, ki se nanašajo na financiranje	-5.350	-3.245
Izdatki za vračila kapitala	0	0
Izdatki za plačila najemnin	-25.224	-14.967
c) Pozitivni ali negativni denarni izid pri financiranju (a + b)	-30.574	-18.221
Č. Končno stanje denarnih sredstev	856.382	1.227.568
x) Denarni izid v obdobju (seštevek prebitkov Ac, Bc in Cc)	-371.186	118.712
+		
y) Začetno stanje denarnih sredstev	1.227.568	1.108.856

Tabela 60: Izkaz denarnih tokov

6.7. IZKAZ GIBANJA KAPITALA

	Vpoklicani kapital	Kapitalske rezerve	Rezerve iz dobička		Presežek iz prevred.	Preneseni čisti poslovni izid	Čisti poslovni izid poslovnega leta		Skupaj
			Zakonske rezerve	Druge rezerve iz dobička			Rezerve, nastale zaradi prevred. po poštenu vredn.	Preneseni čisti poslovni izid	
Izkaz gibanja kapitala za leto 2022									
A.1.	Stanje 31.12.2021	401.096	1.347.523	63.656	452.530	-11.195	2.078.473	439.993	4.772.076
A.2.	Stanje 1.1.2022	401.096	1.347.523	63.656	452.530	-11.195	2.078.473	439.993	4.772.076
B.1.	Spremembe lastniškega kapitala - transakcije z lastniki	0	0	0	0	0	0	0	0
g)	Izplačilo dividend						0		0
B.2.	Celotni vseobsegajoči donos poročevalskega obdobja	0	0	0	0	14.429	-1.329	-268.702	-255.602
a)	Vnos čistega poslovnega izida poročevalskega obdobja								
c)	Spremembe rezerv, nastalih zaradi vrednotenja fin.naložb po poštenu vred.				14.429				14.429
d)	Druge sestavine vseobsegajočega donosa poročevalskega obdobja						-1.329		-1.329
B.3.	Spremembe v kapitalu	0	0	0	0	0	171.291	-171.291	0
a)	Razporeditev preostalega dela čistega dobička primerjalnega poroč. obdobja na druge sestavine kapitala po sklepu skupščine						171.291	-171.291	0
C.	Stanje 31.12.2022	401.096	1.347.523	63.656	452.530	3.234	2.248.435	0	4.516.474

Tabela 61: Izkaz gibanja kapitala za leto 2022

Izkaz gibanja kapitala za leto 2023		Vpoklicani kapital	Kapitalske rezerve	Rezerve iz dobička		Presežek iz prevred.	Preneseni čisti poslovnii izid	Čisti poslovni izid poslovnega leta	Skupaj
				Zakonske rezerve	Druge rezerve iz dobička				
A.1.	Stanje 31.12.2022	401.096	1.347.523	63.656	452.530	3.234	2.248.435	0	4.516.474
A.2.	Stanje 1.1.2023	401.096	1.347.523	63.656	452.530	3.234	2.248.435	0	4.516.474
B.1.	Spremembe lastniškega kapitala - transakcije z lastniki	0	0	0	0	0	0	0	0
g)	Izplačilo dividend						0		0
B.2.	Celotni vseobsegajoči donos poročevalskega obdobja	0	0	0	0	-21.796	0	25.275	3479
a)	Vnos čistega poslovnega izida poročevalskega obdobja								
c)	Spremembe rezerv, nastalih zaradi vrednotenja fin. naložb po pošteni vred.								
d)	Druge sestavine vseobsegajočega donosa poročevalskega obdobja								
B.3.	Spremembe v kapitalu	0	0	0	0	-417	417		-21.796
a)	Razporeditev preostalega dela čistega dobička primerjalnega poroč. obdobja na druge sestavine kapitala po sklepu skupščine					-417	417		0
C.	Stanje 31.12.2023	401.096	1.347.523	63.656	452.530	-18.952	2.248.852	25.275	4.519.953

Tabela 62: Izkaz gibanja kapitala za leto 2023

6.8. RAZKRITJA POSTAVK V RAČUNOVODSKIH IZKAZIH

6.8.1. Povzetek pomembnih računovodskih usmeritev

Podlaga za sestavo računovodskih izkazov

Podjetje računovodi v skladu z Zakonom o gospodarskih družbah, Zakonom o gospodarskih javnih službah, Energetskim zakonom, Slovenskimi računovodskimi standardi (odslej SRS), Slovenskim računovodskim standardom 32 – Računovodske rešitve za izvajalce gospodarskih javnih služb, Pravili skrbnega računovodenja in internim Pravilnikom o računovodstvu. Računovodski izkazi in razvidi izkazujejo resničen in pošten prikaz premoženja in obveznosti, finančnega položaja in poslovni izid družbe. Pri oblikovanju računovodskih usmeritev, to je pravil in postopkov, ki jih je treba upoštevati in uporabljati pri sestavljanju računovodskih izkazov, smo upoštevali temeljne računovodske predpostavke: upoštevanje nastanka poslovnih dogodkov in upoštevanja časovne neomejenosti delovanja. Spoštovane so kakovostne značilnosti računovodskih izkazov in celotnega računovodenja, to so predvsem razumljivost, ustreznost, zanesljivost in primerljivost. Poslovno leto je enako koledarskemu letu.

Podlaga za merjenje gospodarskih kategorij

Podlaga za merjenje gospodarskih kategorij v računovodskih razvidih in izkazih so začetne izvirne vrednosti in končne poštene vrednosti, ki so razvidne iz knjigovodskih listin, v skladu s SRS in zakonodajo. Sredstva se pripoznajo, če je verjetno, da bodo pritekale gospodarske koristi, povezane z njo in je mogoče njihovo nabavno vrednost zanesljivo izmeriti. Pripoznanje se odpravi, če se ne obvladujejo več nanjo vezane pravice. Obveznosti se pripoznajo, če je verjetno, da se bodo zaradi njihove poravnave sredstva, ki omogočajo gospodarske koristi, zmanjšala in je mogoče znesek za njihovo poravnavo zanesljivo izmeriti.

Primerljivost podatkov s preteklim letom

Bilanca stanja je sestavljena v skladu s SRS 20 in prikazuje stanje sredstev in obveznosti do njihovih virov za tekoče in preteklo poslovno leto. Izkaz poslovnega izida je sestavljen v skladu s SRS 21, različica I in prikazuje poslovni izid za tekoče in preteklo poslovno leto. Izkaz denarnih tokov je sestavljen v skladu s SRS 22 in prikazuje spremembe stanja denarnih sredstev in njihovih ustreznikov za tekoče in preteklo poslovno leto.

Prikaz podatkov v računovodskih izkazih in pojasnilih k računovodskim izkazom

V računovodskih izkazih in pojasnilih k računovodskim izkazom so prikazani podatki poslovnega leta in primerjalnih obdobj, izraženi v evrih brez decimalk.

Bistvene napake iz preteklih let

Družba v poslovnem letu ni odkrila bistvenih napak v računovodskih izkazih, ki bi pomembno vplivale na tekoče in preteklo obdobje.

Spremembe računovodskih ocen in usmeritev

Družba zagotavlja uresničevanje načela stanovitnosti in računovodskih usmeritev tudi v letu 2023. Pri izkazovanju in vrednotenju postavk smo neposredno uporabljali določila Slovenskih računovodskih standardov (2016).

BILANCA STANJA

Neopredmetena sredstva in dolgoročne aktivne časovne razmejitve

Med neopredmetenimi sredstvi družba izkazuje naložbe v licence oziroma pravice za uporabo računalniških rešitev. V celoti so v lasti družbe in so bile pridobljene z nakupom pri drugih pravnih osebah in ovrednotene po modelu nabavne vrednosti, zato med letom ni bilo nobenih prevrednotenj. V nabavno vrednost se vštejejo tudi uvozne in nevračljive nakupne dajatve, pa tudi obresti od posojil za njihovo usposobitev do nastanka neopredmetenega sredstva. Nabavno vrednost neopredmetenega dolgoročnega sredstva, nastalega v družbi, sestavljajo stroški, ki jih povzročijo njegovo izoblikovanje ali izdelava in posredni stroški njegovega izoblikovanja, ki mu jih je mogoče pripisati. Pripoznana so kot neopredmetena sredstva s končno dobo koristnosti in se amortizirajo po metodi enakomernega časovnega amortiziranja z 10-odstotno letno amortizacijsko stopnjo.

Opredmetena osnovna sredstva

Opredmetena osnovna sredstva so ob začetnem pripoznanju ovrednotena po nabavni vrednosti, ki jo sestavljajo nakupna cena, uvozne in nevračljive nakupne dajatve in stroški, ki jih je mogoče pripisati neposredno njihovi usposobitvi za uporabo, pa tudi obresti od posojil za njihovo pridobitev (do usposobitve za uporabo). Nabavno vrednost opredmetenega osnovnega sredstva, izdelanega v družbi, sestavljajo stroški, ki jih je povzročila njegovo izoblikovanje ali izdelava, in posredni stroški njegovega izoblikovanja ali izdelave, ki mu jih je mogoče pripisati, vključno s stroški obresti od posojil za njegovo gradnjo ali izdelavo do usposobitve za uporabo. Bodoča vlaganja v opredmeteno osnovno sredstvo povečujejo njegovo nabavno vrednost, če povečujejo njegove prihodnje koristi (v primerjavi s prvotno ocenjenimi). Stroški popravil in vzdrževanja opredmetenih osnovnih sredstev se pripoznajo kot odhodki obdobja, v katerem se pojavijo. Tako opredmetena osnovna sredstva kot tudi neopredmetena sredstva so razvrščena po vrstah in nahajališčih oziroma stroškovnih mestih. Amortizacija je obračunana po metodi enakomernega časovnega amortiziranja. Družba ne določa preostale vrednosti osnovnih sredstev.

Prav tako amortizacijskih stopenj ne določa avtomatično glede na uvrstitev osnovnih sredstev v določeno skupino, temveč jo ob aktiviranju vsakega posameznega osnovnega sredstva presodi glede na pričakovano dobo koristnosti.

V letu 2023 smo skladno s priporočili revizorja spremenili amortizacijsko stopnjo novo nabavljenim tovornim vozilom in gradbeni mehanizaciji ter specialnim vozilom za odpadke.

Amortizacijske stopnje za posamezne skupine osnovnih sredstev	
Neopredmetena sredstva	10 %
Gradbeni objekti	od 1,3 % do 5 %
Oprema in drobní inventar	od 6,67 % do 25 %
Tovorna vozila in gradbena mehanizacija	od 6,66 % do 25 %
Specialna vozila za odvoz odpadkov	od 8,33 % do 12,5 %
Osebni avtomobili	od 10 % do 12,5 %
Računalniška oprema	25 %
Pisarniško pohištvo	od 10 % do 12,5 %
PUS	22,64%

Tabela 63: Amortizacijske stopnje

Naložbe v opremo se po začetnem pripoznanju slabijo, če njihova knjigovodska vrednost presega nadomestljivo vrednost – ta se šteje kot poštena vrednost, zmanjšana za stroške prodaje ali vrednost pri uporabi, odvisno od tega, katera je večja. Zmanjšanje knjigovodske vrednosti na nadomestljivo vrednost povzroči prevrednotovalne poslovne odhodke v zvezi z opredmetenimi osnovnimi sredstvi. Odprava oslabitve, pripoznane v prejšnjih obdobjih, se opravi zgolj, če se spremeni ocena, uporabljena za ugotovitev nadomestljive vrednosti pri pripoznanju zadnje izgube zaradi oslabitve.

Zaloge

Zaloge so sredstva v opredmeteni obliki, ki bodo porabljena pri ustvarjanju proizvodov ali opravljanju storitev oziroma prodana v okviru rednega poslovanja. Družba izkazuje naslednje vrste zalog: material in drobní inventar, gotovi izdelki in trgovsko blago.

Material in trgovsko blago se ob pridobitvi ovrednoti z nakupno ceno in neposrednimi stroški nabave. Nakupna cena se zmanjša za dobljene popuste. V skladu z določili SRS 4 se poraba oziroma prodaja zalog obračunava po metodi zaporednih cen (FIFO).

Nakupna cena se vedno zmanjša za dobljene popuste. Nabava zalog ter njihova poraba se knjiži mesečno in tako tudi mesečno usklajuje z zalogo v glavni knjigi. Konec leta zalog nismo prevrednotovali.

Družba razpolaga tudi z nekurantnimi zalogami (vodovodni material ipd.), ki jih ne slabimo. Omenjeni material pa je še vedno uporaben.

Kratkoročne finančne naložbe

Kratkoročne finančne naložbe so naložbe, ki jih ima podjetje v posesti za obdobje krajše od leta dni. Med takšnimi naložbami podjetje izkazuje le kratkoročne depozite pri bankah. Podjetje ocenjuje, da so tveganja v zvezi z danimi depoziti pri bankah minimalna. Donosi, ki izvirajo iz tega naslova, povečujejo finančne prihodke.

Poslovne terjatve

Kratkoročne poslovne terjatve so tiste, ki se predvidoma udenarijo v letu dni, pa tudi tiste dolgoročne terjatve, ki so že zapadle v plačilo ali pa bodo zapadle v plačilo v enem letu po datumu bilance stanja. Pojavljajo se večinoma do kupcev ali drugih financerjev iz naslova prodanih proizvodov in opravljenih storitev, lahko pa tudi do dobaviteljev prvin poslovnega procesa, do zaposlencev, do udeležencev pri razporejanju poslovnega izida, do financerjev in do uporabnikov finančnih naložb. Terjatve se v začetku izkazujejo v zneskih, ki izhajajo iz ustreznih listin, ob predpostavki, da bodo tudi plačane.

Terjatve, za katere obstaja domneva, da ne bodo poravnane v rednem roku oziroma v celotnem znesku, se izkažejo kot dvomljive, če se je zaradi njih začel sodni postopek, pa kot sporne terjatve. Kot poslovne terjatve se ne štejejo finančne naložbe. Kot poslovne terjatve se štejejo tudi zneski odloženega davka iz dobička, ki bodo povrnjeni v prihodnjih obdobjih. Dani predujmi se v bilanci stanja izkazujejo v zvezi s stvarmi, na katere se nanašajo.

Dani predujmi za opredmetena osnovna sredstva so v isti skupini kot opredmetena osnovna sredstva, dani predujmi za neopredmetena dolgoročna sredstva so sestavni del neopredmetenih dolgoročnih sredstev, dani predujmi za zaloge pa sestavni del zalog. Terjatve v posesti za trgovanje so sestavni del kratkoročnih finančnih naložb. Terjatev iz naslova zaračunanih komunalnih storitev ni mogoče zavarovati, zato so izpostavljene tveganjem neplačila. Za zmanjšanje tovrstnih tveganj je družba oblikovala sistem stopnjevanih izterjevalnih ukrepov (telefonski in pisni opomini, ustavitev dobave vode in plina, vlaganje izvršb, poboti, cesije, assignacije, dogovori o obročnem plačilu) in redno izvaja notranje kontrole nadzora gibanja in izterljivosti terjatev.

Po SRS 5.23 se med letom popravki vrednosti terjatev, ki jih ni mogoče poplačati, lahko oblikujejo posamično ali v odstotku, izračunanem na podlagi izkušenj iz preteklih let in pričakovanj v prihodnosti.

Popravki vrednosti zmanjšujejo knjigovodsko vrednost terjatve in povečujejo prevrednotovalne odhodke. Na koncu leta se preostali saldo popravka vrednosti uskladi z utemeljeno vrednostjo še neporavnanih terjatev in se ustrezno poveča ali zmanjša. Komunala ob zaključku poslovnega leta ali ob inventuri popravke vrednosti terjatev oblikuje individualno glede na ocenjene možnosti poplačila.

Denarna sredstva

Denarna sredstva so gotovina, knjižni denar in denar na poti. Med denarna sredstva uvrščamo tudi denarne ustreznike, ki predstavljajo naložbe, ki jih je mogoče hitro oziroma v bližnji prihodnosti pretvoriti v vnaprej znani znesek denarnih sredstev in pri katerih je tveganje spremembe vrednosti nepomembno. Mednje uvrščamo kratkoročne depozite in vloge v bankah ter druge naložbe, ki so namenjene zagotavljanju kratkoročne plačilne sposobnosti. Denarno sredstvo se izkazuje v znesku, ki izhaja iz ustrezne listine.

Kapital

Celotni kapital sestavljajo vpoklicani kapital, kapitalske rezerve, rezerve iz dobička, rezerve, nastale zaradi vrednotenja po pošteni vrednosti, preneseni čisti poslovni izid iz prejšnjih let in čisti poslovni izid poslovnega leta. Kategorije v okviru kapitala so prikazane in razvrščene v skladu z določili SRS 8.

Rezervacije in dolgoročne pasivne časovne razmejitve

Rezervacije se oblikujejo za obveznosti, ki se bodo po predvidevanjih na podlagi obvezujočih preteklih dogodkov pojavile v obdobju, ki ga ni mogoče z gotovostjo napovedati, in katerih velikost je zanesljivo ocenjena. Njihov namen je v obliki vnaprej vračunanih stroškov oziroma odhodkov zbrati zneske, ki bodo v prihodnosti omogočili pokritje takrat nastalih stroškov oziroma odhodkov.

Dolgovi

Dolgovi so lahko dolgoročni in kratkoročni, finančni in poslovni.

- Dolgoročni dolgovi so obveznosti v zvezi s financiranjem lastnih sredstev, katerih rok zapadlosti je več kot leto dni od nastanka oziroma datuma bilance stanja.
- Kratkoročni dolgovi so pripoznane obveznosti v zvezi s financiranjem lastnih sredstev, ki jih je treba poravnati najkasneje v letu dni.

Vsi dolgovi se ob začetnem pripoznanju izkažejo z dejanskimi zneski, ki izhajajo iz ustreznih knjigovodskih listin, pogodb ali drugih pravnih aktov. Dolgoročni dolgovi, ki so že zapadli v plačilo oziroma bodo zapadli v plačilo v letu dni po datumu bilance stanja, se razvrstijo med kratkoročne dolgove.

Dolgovi se povečujejo za pripisane obresti ali zmanjšujejo za odplačane zneske in morebitne drugačne poravnave, če o tem obstaja sporazum ali pogodba z upnikom. Knjigovodska vrednost dolgov je enaka njihovi izvorni vrednosti, popravljeni za njihova povečanja ali zmanjšanja za odplačila glavnice ali skladno s sporazumi z upniki, dokler se ne pojavi potreba po prevrednotenju dolgov.

Povečanje dolgov povečuje redne finančne odhodke in njihovo zmanjšanje povečuje redne finančne prihodke. Dolgovi se lahko zaradi oslabitve prevrednotujejo, če je njihova po metodi veljavne obrestne mere izmerjena odplačna vrednost manjša od njihove knjigovodske vrednosti. Knjigovodsko vrednost takšnih dolgov je treba zmanjšati do njihove odplačne vrednosti in, preden so dokončno odplačani, za razliko povečati prevrednotovalni popravek kapitala v zvezi z dolgovi.

Kratkoročne časovne razmejitve

Kratkoročne aktivne časovne razmejitve so terjatve in druga sredstva ter obveznosti, ki se bodo po predvidevanjih pojavile v letu dni in katerih nastanek je verjeten. Zajemajo kratkoročno odložene stroške oziroma kratkoročno odložene odhodke in kratkoročno nezaračunane prihodke. Izkazujejo in razčlenjujejo se posebej po vrstah aktivnih časovnih razmejitev.

Kratkoročne pasivne časovne razmejitve zajemajo kratkoročno vnaprej vračunane stroške oziroma odhodke in kratkoročno odložene prihodke. Izkazujejo in razčlenjujejo se posebej po vrstah pasivnih časovnih razmejitev.

Vnaprej vračunani stroški oziroma vnaprej vračunani odhodki nastajajo na podlagi enakomernega obremenjevanja dejavnosti ali poslovnega izida in zalog. Kratkoročno odloženi prihodki nastajajo, če storitve še niso opravljene, so pa zaračunane ali plačane. Prav tako nastajajo, če je upravičenost do priznanja prihodkov v poslovnem izidu v trenutku prodaje dvomljiva.

IZKAZ POSLOVNEGA IZIDA

Izkaz poslovnega izida (odslej IPI) je temeljni računovodski izkaz, sestavljen po različici I v skladu s SRS 21.

Prihodki

V skladu s SRS 15 prihodke razčlenjujemo na poslovne, finančne in druge prihodke. Poslovni prihodki so prihodki od prodaje in drugi poslovni prihodki, povezani s poslovnimi učinki. Prihodki od prodaje so tisti, ki izhajajo iz pogodb s kupci o prodaji blaga in storitev. Prihodki od prodaje so tisti, ki izhajajo iz pogodb s kupci o prodaji blaga ali storitev. Družba ustvarja prihodke z opravljanjem gospodarskih javnih služb in nekaterih tržnih storitev, ki se v pretežni meri izvajajo za občine ustanoviteljice. Nobena izmed pogodb s kupci ne vključuje ločene izvršitvene obveze. Vse pogodbe so pogodbe s fiksno ceno, brez naknadnih sprememb dogovorjenih cen. Storitve gospodarskih javnih služb se kupcem zaračunavajo mesečno. Prihodki od prodaje se pripoznajo v trenutku, ko so posamezne storitve opravljene.

Drugi poslovni prihodki, ki so povezani s poslovnimi učinki, so subvencije, dotacije, regres, kompenzacije, premije in podobni prihodki. Predvrednotovalni finančni prihodki nastajajo tudi ob odpravi pripoznanja finančnih naložb, in sicer ob presežku poštene vrednosti prejetega nedonarnega nadomestila nad knjigovodsko vrednostjo. Finančni prihodki so prihodki od investiranja, ki jih sestavljajo obračunane obresti in deleži v dobičku drugih ter prevrednotovalni finančni prihodki.

Druge prihodke sestavljajo neobičajne postavke in drugi prihodki, ki povečujejo poslovni izid. Prihodki se pripoznajo, če je povečanje gospodarskih koristi v obračunskem obdobju povezano s povečanjem sredstva ali z zmanjšanjem dolga in je to povečanje mogoče zanesljivo izmeriti. Prihodki se pripoznajo, ko se upravičeno pričakuje, da bo organizacija zanje prejela nadomestilo.

Organizacija pripozna prihodek od prodaje, ko izpolni pogodbeno obvezo. Pogodbena obveza je izvršitvena obveza organizacije, da kupcu dobavi ali opravi pogodbeno dogovorjeno (obljubljeno) blago ali storitve. Izvršitvena obveza podjetja nastane, ko kupec prevzame blago oziroma je bila opravljena storitev.

Odhodki

Odhodki se pripoznajo, če je zmanjšanje gospodarskih koristi v obračunskem obdobju povezano z zmanjšanjem sredstev ali s povečanjem dolga in je to zmanjšanje mogoče zanesljivo izmeriti. Odhodki se razvrščajo na poslovne, finančne in druge odhodke. Poslovni in finančni odhodki so redni odhodki.

Poslovni odhodki se razčlenjujejo po naravnih vrstah. Sestavljajo jih nabavna vrednost prodanega blaga in materiala, stroški porabljenega materiala, stroški storitev, stroški dela, stroški amortizacije, prevrednotovalni poslovni odhodki in drugi poslovni odhodki.

Najemi GJI se v skladu s SRS 1.64 izkazujejo kot stroški najemnin, pravice do uporabe sredstva se v skladu z istim SRS ne pripozna.

Finančne odhodke sestavljajo odhodki obresti, odhodki od prodaje finančnih naložb, od prevrednotenja dolgov ali terjatev zaradi ohranitve vrednosti ter drugi finančni odhodki.

Druge odhodke sestavljajo neobičajne postavke in postavke iz prejšnjih obdobj, ki v tekočem obračunskem obdobju zmanjšujejo poslovni izid pod tistega, ki izhaja iz rednega poslovanja, kot so kazni, odškodnine in druge neobičajne postavke.

IZKAZ DENARNIH TOKOV

Izkaz denarnih tokov je sestavljen po posredni metodi (po različici II). Je temeljni računovodski izkaz, ki nam prikazuje prejemke in izdatke denarnih sredstev (in njihovih ustreznikov), ki jih je družba v posameznem obdobju ustvarila pri poslovanju (ustvarjanju in prodajanju proizvodov in storitev), pri investiranju (nalaganju finančnih sredstev v investicije in finančne naložbe) ter pri financiranju (pridobivanju finančnih sredstev iz zunanjih virov in njihovem vračanju). Na podlagi denarnih tokov pri posameznih dejavnostih lahko sklepamo iz katerih virov družba pridobiva denarna sredstva in kje jih porablja.

Izkaz denarnih tokov je izračunan iz podatkov izkaza poslovnega izida in sprememb kategorij v bilanci stanja ter dodatnih podatkov o nedenarnih zneskih, ki so vplivali na te kategorije.

IZKAZ GIBANJA KAPITALA

Izkaz gibanja kapitala je sestavljen po SRS 23. Je temeljni računovodski izkaz, ki prikazuje spremembe vseh sestavin kapitala, zajetih v bilanci stanja. Spremembe so prikazane v sestavljeni razpredelnici. V ločeni preglednici so prikazani primerjalni podatki za prejšnje obračunsko obdobje

7. RAZKRITJA POSAMEZNIH POSTAVK V BILANCI STANJA**7.1. SREDSTVA (6.583.456 €)****7.1.1. Dolgoročna sredstva (3.297.160 €)****Neopredmetena sredstva (130.916 €)**

Med neopredmetenimi sredstvi (odslej: NS) imamo evidentirane le licence za računalniške programe. Njihova vrednost se je glede na leto 2023 povečala. V letu 2023 smo veliko investirali v neopredmetena sredstva, saj smo kupili kar nekaj novih programov (program za daljinsko odčitavanje vodomeroev, program za menjave vodomeroev, program kadrovska evidenca, obračun plač, evidenca delovnega časa ...).

Preglednica gibanja neopredmetenih sredstev za leto 2023	NS
Stanje na dan 31.12.2022	143.120
Pridobitve	106.334
Odtujitve	-1.239
Stanje na dan 31.12.2023	248.215
Popravek vrednosti	NS
Stanje na dan 31.12.2022	110.473
Odtujitve	-1.239
Amortizacija	8.064
Povečanje	0
Stanje na dan 31.12.2023	117.298
Neodpisana vrednost	NS
Stanje na dan 31.12.2022	32.647
Stanje na dan 31.12.2023	130.917
Odstotek odpisanosti	47

Tabela 64: Preglednica gibanja neopredmetenih sredstev za leto 2023

Opredmetena osnovna sredstva (3.166.244 €)

Knjigovodska vrednost opredmetenih osnovnih sredstev (odslej OOS) se je v letu 2023 v primerjavi s preteklim letom zvišala za 10 %, saj smo investirali v nove nabave osnovnih sredstev. Prav tako je v OOS upoštevano osnovno sredstvo, ki je pripoznano kot PUS.

OOS v lasti družbe	31. 12. 2023	Delež v %	31. 12. 2022	Delež v %	Odpisanost 31.12.2023 v %
Zemljišča	517.740	16	517.740	18	0
Zgradbe in objekti	1.393.470	44	1.472.173	51	37
Zgradbe in objekti - PUS	7.165	0	24.361	1	91
Oprema	1.194.380	38	864.130	0	74
Oprema - PUS	43.865	1	0	0	15
Drobni inventar	9.624	0	11.505	0	96
Skupaj	3.166.244	100	2.889.910	100	58

Tabela 65: Opredmetena osnovna sredstva

Tekom leta je družba odprodala tista OOS, ki niso več uporabna za opravljanje dejavnosti. S tem je bilo ustvarjenih 18.790 € prevrednotovalnih poslovnih prihodkov.

Ob rednem letnem popisu so bila na predlog popisne komisije odpisana (in tako izločena iz knjigovodske evidence) NS in OOS skupne nabavne vrednosti 2.553 €. Med njimi so sredstva, ki so bila zastarela, poškodovana ali kako drugače neuporabna za opravljanje naše dejavnosti in hkrati neprimerna za prodajo med njimi so bili npr. računalniki, stoli, poškodovani zabojniki ... Prav tako je bilo med letom odpisanih OS vrednih 100.629 €.

Vsa odpisana sredstva niso imela knjigovodske vrednosti.

Neodpisane vrednosti OS po enotah	31.12.2023	31.12.2022	I 23/22
Vzdrževanje javnih površin in javne razsvetljave	722.095	747.983	97
Oskrba s pitno vodo	202.534	155.297	130
Pogrebna in pokopališka dejavnost	3.270	4.403	74
Odvajanje in čiščenje odpadne vode	266.545	271.473	98
Ravnanje z odpadki	806.883	475.358	170
Druge dejavnosti	1.295.834	1.221.639	106
Skupaj	3.297.161	2.876.152	115

Tabela 66: Neodpisana vrednost osnovnih sredstev po enotah

Nobeno OOS ali NS na dan 31. 12. 2023 ni bilo zastavljeno za dolgove oziroma dano kot jamstvo. Med OOS ne izkazujemo sredstev, ki bi bila financirana z dotacijami oziroma državnimi podporami ali pridobljena s finančnim najemom.

V letu 2023 nismo izvedli nobenega prevrednotenja zaradi oslabitev.

V spodnji tabeli prikazujemo gibanje opredmetenih osnovnih sredstev v letu 2023.

Preglednica gibanja opredmetenih osnovnih sredstev za leto 2023	Zemljišče	Gradbeni objekti	PUS	V pridobivanju	Oprema	PUS el. vozilo	Drobni inventar	Skupaj
Stanje na dan 31. 12. 2022	517.740	2.215.089	75.951	0	4.085.590	0	228.560	7.122.929
Pridobitve	0	0	0	520.280	518.037	51.606	2.243	1.092.166
Prenos iz investicij v uporabo	0	0	0	-520.280	0	0	0	-520.280
Odtujitve	0	0	0	0	-96.223	0	-3.167	-99.390
Stanje na dan 31. 12. 2023	517.740	2.215.089	75.951	0	4.507.404	51.606	227.636	7.595.425
Popravek vrednosti	Zemljišče	Gradbeni objekti	PUS	Investicije v teku	Oprema	PUS el. vozilo	Drobni inventar	Skupaj
Stanje na dan 31. 12. 2022	0	767.277	51.589	0	3.221.460	0	217.054	4.257.380
Odtujitve	0	0	0	0	-96.223	0	-3.167	-99.390
Amortizacija	0	54.340	17.196	0	187.787	7.741	4.125	271.189
Stanje na dan 31. 12. 2023	0	821.617	68.785	0	3.313.024	7.741	218.012	4.429.179
Neodpisana vrednost	Zemljišče	Gradbeni objekti	PUS	Investicije v teku	Oprema	PUS el. vozilo	Drobni inventar	Skupaj
Stanje na dan 31. 12. 2022	517.740	1.447.812	24.361	0	864.130	0	11.506	2.865.549
Stanje na dan 31. 12. 2023	517.740	1.393.472	7.166	0	1.194.380	43.865	9.624	3.166.246
Odstotek odpisanosti	0	37	91	-	74	15	96	58

Tabela 67: Gibanje opredmetenih osnovnih sredstev za leto 2023

7.1.2. **Kratkoročna sredstva (3.199.480 €)**

Zaloge (178.023 €)

Celotne zaloge so se v primerjavi s stanjem na zadnji dan lanskega leta zvišale za 51 %. Zvišale so se iz naslova zalog za zabojnike za odpadke ter zalog materiala, predvsem soli in agregatov za posipanje zimske službe. Vpliv na zvišanje zalog ima tudi nabava novih zaščitnih sredstev za vse zaposlene konec leta 2023.

Ob popisnem preverjanju ni bilo ugotovljenih večjih mankov materiala ali predlaganih pomembnejših zneskov za odpise. Zaradi tehnične zastarelosti oziroma neustreznosti je bilo odpisanih skupaj za 9 € zalog materiala, rezervnih delov in trgovskega blaga. V zapisniku je popisna komisija navedla tudi vzroke za odpise oziroma primanjkljaje v višini 5 € pri posameznih vrstah zalog. Ugotovljeno je bilo še za 3 € inventurnega presežka pri zalogah materiala, ki se je v poslovnih knjigah evidentiral po tržni.

V spodnji tabeli je predstavljena razčlenitev zalog po vrstah – prikazane so njihove knjigovodske vrednosti.

Vrste zalog	31. 12. 2023	31. 12. 2022	I 23/22
Zaloge materiala	140.873	112.215	126
Zaloge rezervnih delov	760	877	87
Zaščitna sredstva	33.263	2.300	1446
Trgovsko blago	3.127	2.220	141
Skupaj	178.023	117.612	151

Tabela 68: Vrste zalog

Čiste iztržljive vrednosti zalog ne razkrivamo, ker jo obravnavamo kot poslovno skrivnost. Zalog, ki bi bile zastavljene kot jamstvo za obveznosti, nimamo.

Kratkoročne finančne naložbe (611.296 €)

V okviru te postavke bilance stanja je pripoznan kratkoročni depozit pri banki, vezan za obdobje pol leta, s sprotnim obnavljanjem. Nominalna letna obrestna mera je na dan sklenitve pogodbe znašala 2,5 %. Obrestna mera določena s pogodbo se za obdobje dogovorjene vezave denarnih sredstev ne spreminja.

Gibanje kratkoročnih finančnih naložb v letu 2023	Začetno stanje	Povečanje	Končno stanje
	372.612	238.684	611.296

Tabela 69: Gibanje kratkoročnih finančnih naložb

Kratkoročne poslovne terjatve (1.553.782 €)

Zaradi specifičnosti terjatev iz naslova komunalnih storitev je njihova izterjava do uporabnikov večkrat otežena – relativno nizki zneski in socialne stiske posameznikov otežujejo, podaljšujejo in dražijo izterjevalne postopke. Pogosto celo ne zadostijo ekonomski upravičenosti sodne izterjave.

Zaradi neuspešne izterjave na sodiščih oziroma zaradi zaključenih insolvenčnih postopkov je družba v letu 2023 dokončno odpisala za 7.065 € terjatev, za katere je bil že prej v celoti oblikovan popravek vrednosti. Poleg tega je bilo zaradi neekonomičnosti začetka sodnega postopka, odpisanih še za 573 € terjatev.

Na bilančni presečni dan znaša vrednost oblikovanih popravkov vrednosti terjatev 17.381 € in predstavlja tiste terjatve, za katere so pri pristojnih sodiščih vloženi zahtevki za izvršbo ali prijave v prisilno poravnavo oziroma stečaj.

V bilanci stanja družbe na dan 31. 12. 2023 izkazujemo naslednje vrste terjatev do kupcev ter terjatve do občin lastnic.

Terjatve do kupcev po vrstah	31. 12. 2023	31. 12. 2022	I 23/22
Terjatve za komunalne storitve	735.683	774.720	95
Terjatve za kom. storitve do občin	5.390	10.103	53
Najemnine za grobna polja	66	51	130
Druge terjatve do kupcev	60.129	55.881	108
Druge terjatve do kupcev - občin	473.719	467.001	101
Sporne terjatve	17.381	23.180	75
Popravek vrednosti krat. terjatev	-17.381	-23.180	75
Skupaj	1.274.987	1.307.755	97

Tabela 70: Pregled terjatev do kupcev po vrstah brez obresti

Terjatve za komunalne storitve se nanašajo na zaračunane storitve vodarine, odvajanja in čiščenja odpadne vode, ravnanja z odpadki in oskrbe s plinom. Vsem uporabnikom se storitve obračunavajo mesečno, pri čemer se večjim uporabnikom (podjetjem in skupnostim stanovalcev) obračunajo na podlagi dejanske porabe, manjšim uporabnikom (predvsem gospodinjstvom in društvom) pa se večinoma zaračunavajo akontacije, pri čemer se poračun za dejansko porabo naredi najmanj enkrat letno.

V okviru terjatev za komunalne storitve so evidentirane tudi neplačane najemnine za grobove, ki jih zaračunavamo enkrat letno – do konca meseca junija. Druge terjatve zaračunavamo posamično, na podlagi opravljenih del (gradnje infrastrukturnih objektov in izvedbe priključkov, raznih popravil, soglasij, pogrebnih storitev ipd.).

Sporne terjatve so ob koncu leta 2023 veliko višje kot v primerjavi z letom prej. Največji med spornimi terjatvi sta do podjetja AS PRIMUS d. o. o., zaradi zaključitve stečajnega postopka in podjetja PO MOTOR d.o.o., zoper katerega se je začel stečajni postopek v avgustu 2023.

Gibanje popravka vrednosti terjatev v letu 2023	Začetno stanje	Novi popravki	Plačane terjatve	Odpisi	Končno stanje
	23.180	8.752	7.486	7.065	17.381

Tabela 71: Pregled gibanja popravka vrednosti

Popravki terjatev	31.12.2023	Delež	31.12.2022	Delež
Terjatve starejše od 1 leta	16.963	97,59	21.318	91,97
Terjatve med 181 dni in 1 letom	222	1,28	1.422	6,13
Terjatve med 91 in 180 dni	91	0,53	376	1,62
Terjatve med 61 in 90 dni	93	0,53	261	1,13
Terjatve med 31 in 60 dni	12	0,07	-196	-0,85
Skupaj	17.381	100	23.180	100

Tabela 72: Pregled popravkov terjatev po zapadlosti

Terjatve do kupcev za komunalne storitve	31. 12. 2023	Delež	31. 12. 2022	Delež
Terjatve starejše od 1 leta	4.119	0,56	2.045	0,26
Terjatve med 181 dni in 1 letom	5.197	0,70	5.110	0,65
Terjatve med 91 in 180 dni	10.650	1,44	4.660	0,59
Terjatve med 61 in 90 dni	11.778	1,59	14.510	1,85
Terjatve med 31 in 60 dni	18.635	2,51	21.825	2,78
Terjatve med 1 in 30 dni	82.565	11,14	82.658	10,54
Nezapadle terjatve	608.195	82,06	653.303	83,32
Skupaj	741.139	100	784.111	100

Tabela 73: Pregled terjatev do kupcev za komunalne dejavnosti in pokopališke dejavnosti po zapadlosti

Druge terjatve do kupcev	31. 12. 2023	Delež	31. 12. 2022	Delež
Terjatve starejše od 1 leta	1.217	0,23	1.267	0,24
Terjatve med 181 dni in 1 letom	379	0,07	129	0,02
Terjatve med 91 in 180 dni	13	0,00	1.949	0,37
Terjatve med 61 in 90 dni	511	0,10	681	0,13
Terjatve med 31 in 60 dni	3.972	0,74	2.518	0,48
Terjatve med 1 in 30 dni	3.455	0,65	5.838	1,12
Nezapadle terjatve	524.301	98,21	510.500	97,63
Skupaj	533.848	100	522.882	100

Tabela 74: Pregled terjatev do kupcev po zapadlosti

Kratkoročne terjatve za obresti	31. 12. 2023	31. 12. 2022	I 23/22
Kratkoročne terjatve za obresti	1.970	762	259

Tabela 75: Pregled kratkoročnih terjatev za obresti

Skupni saldo terjatev do kupcev se je v primerjavi z letom 2023 znižal za slabe 3 %. Saldo terjatev do kupca za komunalne storitve pa so se s preteklim letom znižale za 5 %. Struktura terjatev za komunalne storitve (v skupini od 91 do 180 dni) se je glede na leto 2022 izboljšala, saj se je znižala za 19 %. Delež starejših terjatev od 181 dni do enega leta se je povečal, med tem ko se je delež starejših terjatev od enega leta zmanjšal.

V spodnji tabeli je prikazana primerjava izvedenih izterjevalnih postopkov v zadnjih treh letih.

Preglednica izdanih opominov in drugih izterjevalnih ukrepov	Opomini	Opomini pred zapiranjem	Ukrep zapiranja	Vložene izvršbe
2022	3.787	55	3	13
2023	5.556	65	2	9
I 23/22	147	118	66	69

Tabela 76: Pregled izdanih opominov in drugih izterljivih postopkov

Med zneski v okviru postavke drugih kratkoročnih terjatev se pojavljajo:

Druge kratkoročne terjatve	31.12.2023	31.12.2022	I 23/22
Terjatve za preveč plačani DDPO	1.942	75.438	3
Terjatve za trošarine	5.960	333	1791
Terjatve za DDV, uveljavljen v letu 2023	88.720	101.306	88
Terjatev za vstopni DDV	151.492	1.752	8646
Terjatve do ZZS	8.469	7.851	108
Terjatve za probacijo	366	1.314	28
Druge kratkoročne terjatve	1.242	841	148
Skupaj	258.190	188.835	137

Tabela 77: Pregled drugih kratkoročnih terjatev

Druge kratkoročne poslovne terjatve do drugih so višje kot v letu prej. Razlog je predvsem v tem, da letos izkazujemo terjatve za vstopni DDV, zaradi višjih nabav in gradbenih storitev s strani drugih.

Denarna sredstva (856.379 €)

Denarna sredstva sestavljajo gotovina v blagajni, sredstva na transakcijskih računih in kratkoročni depozit na odpoklic.

Denarna sredstva	31. 12. 2023	31. 12. 2022	I 22/21
Gotovina v blagajni	27	127	21
Denar na poti	920	1.420	65
Denarna sredstva na računih	555.425	527.086	105
Kratkoročni depozit	300.007	698.935	43
Skupaj	856.379	1.227.568	70

Tabela 78: Denarna sredstva

Družba v letu 2023 ni bila blokirana in je svoje obveznosti poravnala redno.

Prosta denarna sredstva so vezana pri banki kot depozit na odpoklic. Nominalna letna obrestna mera se usklajuje glede na gibanje EURIBOR oziroma bančne pogoje in ne presega 0,01 %.

7.1.3. **Kratkoročne aktivne časovne razmejitve (86.815 €)**

V tej postavki so izkazani razmejeni stroški, ki se nanašajo na leto 2024 (naročnine časopisov, revij, strokovne literature, licenc in podobno), računi zanje pa so bili prejeti že v letu 2023. Prav tako so izkazani stroški, ki so povezani z izdelavo žarnih grobov na pokopališču v višini 16.000 € ter kratkoročno ne zaračunani prihodki v višini 45.192 €.

Kratkoročno odloženi prihodki predstavljajo nezaključena dela na gradbiščih, ki bodo zaračunana v letu 2024.

Gibanje AČR v letu 2023	Začetno stanje	Povečanje	Zmanjšanje	Končno stanje
	61.020	150.018	124.223	86.815

Tabela 79: Gibanje kratkoročnih aktivnih časovnih razmejitev

7.2. **OBVEZNOST DO VIROV SREDSTEV (6.583.456 €)**

7.2.1. **Kapital (4.519.953 €)**

Celotni kapital družbe je na dan 31. 12. 2023 v primerjavi z letom višji. Razlog je predvsem pozitiven rezultat konec leta 2023.

Sestavine kapitala	31. 12. 2023	31. 12. 2022	I 23/22
Vpoklicani kapital	401.096	401.096	100
Kapitalske rezerve	1.347.523	1.347.523	100
Rezerve iz dobička	516.186	516.186	100
Rezerve nastale zaradi vrednotenja po pošteni vrednosti	-18.979	3.234	-587
Preneseni čisti poslovni izid	2.248.852	2.248.435	100
Čisti poslovni izid poslovnega leta	25.275	-	-
Skupaj kapital	4.519.953	4.516.474	100

Tabela 80: Pregled sestavin kapitala

Vpoklicani kapital (401.096 €)

Osnovni kapital znaša 401.096 € in je razdeljen na deleže. Lastniška struktura je predstavljena v uvodnem poglavju letnega poročila.

Kapitalske rezerve (1.347.523 €)

Znesek 376.567 € je bil oblikovan pri zmanjšanju osnovnega kapitala zaradi umika lastnih delnic v letu 2007, razlika 970.956 € pa predstavlja nabrane revalorizacijske popravke iz let 1993–2001. Kapitalske rezerve se lahko uporabijo zgolj za povečanje osnovnega kapitala ali kritje izgube.

Rezerve iz dobička (516.186 €)

1 Zakonske rezerve v višini 63.656 € predstavljajo 10 % nominalne vrednosti osnovnega kapitala pred zmanjšanjem osnovnega kapitala zaradi umika lastnih delnic. Zakonske rezerve se lahko uporabijo zgolj za povečanje osnovnega kapitala ali kritje izgube.

2 Druge rezerve iz dobička na bilančni presečni dan znašajo 452.530 €.

Rezerve nastale zaradi vrednotenja po pošteni vrednosti (-18.979 €)

Znesek predstavlja stanje aktuarskih dobičkov oziroma izgub na dan 31. 12. 2023, oblikovanih na podlagi aktuarskega izračuna rezervacij za jubilejne nagrade in odpravnine ob upokojitvi.

Preneseni čisti poslovni izid (2.248.852 €)

Preneseni čisti poslovni izid	31. 12. 2023	31. 12. 2022
Vrhnika	2.044.683	2.044.407
Borovnica	154.041	153.964
Log - Dragomer	50.128	50.064
Skupaj	2.248.852	2.248.435

Tabela 81: Preneseni čisti poslovni izid

Preneseni čisti poslovni izid družbe je na dan 31. 12. 2023 znašal 2.248.852 € in je sestavljen iz prenesenih dobičkov iz let 2014 do 2021. O uporabi bilančnega dobička za leto 2022 je najprej odločala skupščina družbe na seji dne 5. 6. 2023, kjer predlog sklepa o izplačilu dobička ni bil sprejet. Bilo je sprejeto, da se v letu 2023 dobiček pusti nerazporejen.

Uprava je del prenesenih čistih poslovnih izidov razporedila za kritje oziroma odpravo aktuarskih izgub, ugotovljenih v aktuarskem izračunu rezervacij za odpravnine ob upokojitvi in jubilejne nagrade v višini 417 €. Aktuarska izguba se deli glede na delež občin ustanoviteljic.

	Vrhnika	Borovnica	Log - Dragomer	Skupaj
Končno st. prenesenih dobičkov na dan 31. 12. 2022	2.044.407	153.964	50.064	2.248.435
Dobiček leta 2023	43.113	-27.190	9.353	25.275
Aktuarske izgube	276	77	64	417
Končno st. prenesenega + čistega dobička leta 2023 na dan 31. 12. 2023	2.087.796	126.851	59.481	2.274.127

Tabela 82: Pregled in gibanje prenesenih čistih poslovnih izidov

Dobiček leta 2023 je razporejen na občine glede na poslovni izid, davek od dohodka pravnih oseb je upoštevan le pri občinah, kjer je bil dobiček (Občina Vrhnika in Občina Log – Dragomer).

Čisti poslovni izid poslovnega leta (25.575 €)

Družba je v letu 2023 ustvarila 25.575 € čistega dobička, kar predstavlja približno 0,56 % celotnega kapitala družbe. Uprava ga je pustila nerazporejenega in je sestavni del bilančnega dobička.

Predlog o razporeditvi bilančnega dobička za leto 2023 bosta uprava in nadzorni svet oblikovala pri obravnavi letnega poročila JP KPV, d. o. o. za leto 2023 in ga posredovala skupščini v potrditev.

Poslovni izid po dejavnostih za leto 2023	Vrhnika	Borovnica	Log - Dragomer
Oskrba s pitno vodo	-49.497	-21.257	-16.215
Odvajanje odpadne vode	7.553	13.926	-15.285
Čiščenje odpadne vode	-38.919	-19.218	-
Vzdrževanje javnih površin in javne razsvetljave	86.989	-16.920	19.916
Pokopališka dejavnost	-784	-	-
Tržnična dejavnost	2.722	-	-
Oskrba s plinom	-274.607	-	-
Tržne dejavnosti	160.974	-7.364	-25.021
Skupni oskrbovalni sistem ravnanja z odpadki	120.608	33.720	27.942
Skupni oskrbovalni sistem greznic	34.798	-10.077	19.475
Skupaj poslovni izid	49.837	-27.190	10.812
- DDPO (davek od dohodka pravnih oseb)	6.724	-	1.459
Čisti poslovni izid	43.113	-27.190	9.353

Tabela 83: Poslovni izid po dejavnosti

7.2.2. Rezervacije in dolgoročne pasivne časovne razmejitve (283.982 €)

Znesek rezervacij, izkazan v okviru te bilančne postavke, se nanaša na rezervacije za jubilejne nagrade in odpravnine ob upokojitvi.

Znesek rezervacij za jubilejne nagrade in odpravnine ob upokojitvi je izračunal pooblaščen aktuar, ki je pri izračunu upošteval podatke o zaposlenih in njihovih pravicah, skladno s področno zakonodajo in internimi akti, ter nekatere aktuarske predpostavke. Te so:

- pravilnost vhodnih podatkov,
- nominalna dolgoročna obrestna mera v višini 3,20 % (izračunano iz obrestne mere za slovenske državne obveznice z dospeljem 10 let, ki je na dan 30. 12. 2023 znašala 2,98 %; povprečno dospelje v družbi znaša 17,0 let, iz česar je postavljena ocena 3,20 %),
- pričakovana dolgoročna rast višine jubilejnih nagrad in neobdavčljivih zneskov v izračunu v višini 3,5 % letno,
- pričakovana smrtnost delavcev v skladu s slovenskimi tablicami smrtnosti 2007, ločeno po spolih,
- rezervacije se računajo zgolj za zaposlene za nedoločen čas,
- za vse zaposlene se predpostavlja, da bodo izkoristili pravico do starostne upokojitve ob dnevu nastopa,
- obveznosti za jubilejne nagrade, do katerih bi bil zaposleni upravičen kasneje, kot bo izpolnil pogoj za starostno upokojitev, niso oblikovane,
- morebitnih večjih odpuščaj zaradi reorganizacije naročnika model ne upošteva.

V spodnji tabeli je prikazano stanje in gibanje rezervacij za odpravnine ob upokojitvi in jubilejne nagrade v letu 2023.

Rezervacije za odpravnine ob upokojitvi in jubilejne nagrade	
Stanje na dan 31. 12. 2022	250.041
Oblikovanje	46.346
Aktuarska izguba (IPI)	0
Poraba	-34.551
Odprava	0
Aktuarski dobički/izgube za leto 2022	21.796
Stanje na dan 31. 12. 2023	283.632

Tabela 84: Rezervacije in odpravnine

V aktuarnem poročilu je predstavljena tudi analiza občutljivosti, ki jo prikazuje naslednja tabela.

Analiza občutljivosti	Rezervacije za odpravnine	Rezervacije za jubilejne nagrade
Znižanje diskonte obrestne mere za 0,5 %	8.721	3.571
Povečanje diskonte obrestne mere za 0,5 %	-7.982	-3.320
Povečanje rasti plač za 0,5 %/letno	8.651	3.543
Zmanjšanje rasti plač za 0,5 %/letno	-7.997	-3.326

Tabela 85: Analiza občutljivosti

Podjetje ni izpostavljeno tveganju pri rezervacijah in dolgoročnih pasivnih časovnih razmejitvah.

7.2.3. Dolgoročne obveznosti (199.754 €)

Druge dolgoročne poslovne in finančne obveznosti (199.754 €)

V tej postavki so izkazani: obveznost do dobavitelja podjetja Adriaplin, d. o. o. v višini 166.497 € ter dolgoročni dolgovi iz naslova pravic do uporabe sredstev v višini 33.257 €.

7.2.4. Kratkoročne obveznosti (1.567.441 €)

Kratkoročne finančne obveznosti (17.486 €)

V tej postavki so izkazane najemnine za električni avto in trgovine Depo (PUS).

Kratkoročne poslovne obveznosti (1.549.954 €)

Kratkoročne poslovne obveznosti	31. 12. 2023	31. 12. 2022	I 23/22
Prejeti kratkoročni predujmi in varščine	352	5.431	6
Kratkoročne obveznosti do dobaviteljev	1.124.079	999.489	112
Kratkoročne obveznosti za plače	351.292	257.288	137
Obveznosti do državnih in drugih institucij	22.662	47.223	31
Druge kratkoročne obveznosti	51.569	60.060	86
Skupaj	1.549.954	1.369.491	113

Tabela 86: Kratkoročne poslovne obveznosti

Obveznosti do delavcev za plače sestavljajo zneski čistih plač in čistih nadomestil plač (192.373 €), obveznosti za prispevke in davke iz plač (94.784 €), obveznosti za druge prejemke zaposlenih, kot so prevoz na delo in povračilo stroškov prehrane (18.267 €), obveznosti za prispevke delodajalca (45.867 €).

Družba je v svojih knjigah izkazala kratkoročne obveznosti do dobaviteljev z zneski iz ustreznih listin o njihovem nastanku, ki dokazujejo prejem materiala, blaga ali opravljeno storitev oziroma obračunani strošek, odhodek ali delež v poslovnem izidu. Svoje obveznosti poravnava v skladu z dogovorjenimi roki.

Stanje teh obveznosti je v primerjavi z letom 2022 višja za 12 %. Družba ima svoje obveznosti do dobaviteljev razčlenjene po naslednjih kontih:

Obveznosti do dobaviteljev	31. 12. 2023	31. 12. 2022	I 23/22
Do drugih	889.220	718.762	124
Do občin	61.899	157.440	39
Do domačih dobaviteljev za osnovna sredstva	172.961	123.287	140
Skupaj	1.124.080	999.489	112

Tabela 87: Obveznosti do dobaviteljev

Obveznosti do države in lokalnih skupnosti prikazujemo v spodnji tabeli:

Obveznosti do države in lokalnih skupnosti	31. 12. 2023	31. 12. 2022	I 23/22
Obveznost za komunalno takso	15	57	26
Obveznost za DDV	0	51	-
Obveznost za vodno povračilo	0	8.116	-
Obveznost za dohodnino in prispevke - upokojnenci	0	137	-
Obveznost za davek od dohodkov pravnih oseb	8.184	0	-
Obveznost za okoljsko dajatev odpadne vode - Vrhnika	1.011	9.425	11
Obveznost za okoljsko dajatev za odpadne vode - Log - Dragomer	5.088	11.627	44
Obveznost za okoljsko dajatev za odpadne vode - Borovnica	8.139	8.651	94
Obveznost za okoljsko dajatev odlaganje odpadkov	0	8.413	-
Ekološka taksa plin	175	0	-
SPTe in OVE	3	0	-
Trošarina plin	48	745	6
Skupaj	22.662	47.223	48

Tabela 88: Obveznosti do države in lokalnih skupnosti

V sklop obveznosti do države sodijo tudi obveznosti iz naslova okoljske dajatve za odlaganje odpadkov, ki je zaradi sprememb področne uredbe in načina odlaganja odpadkov, v zadnjih letih ne plačujemo več.

Poraba okoljske dajatve	Začetno stanje	Oblikovanje	Končno stanje
Okoljska dajatev – odpadki	8.413	-8.413	0

Tabela 89 Poraba okoljske dajatve

Druge kratkoročne obveznosti zajemajo obveznosti za odtegljaje od plač zaposlenih (1.328 €) in obveznosti iz cesijskih in podobnih pogodb, povezanih z odkupi oziroma kompenzacijami terjatev (50.241 €).

7.2.5. **Kratkoročne pasivne časovne razmejitve (12.326 €)**

Kratkoročno vnaprej vračunani stroški, izkazani v višini 9.536 €, predstavljajo vrednost pričakovanih stroškov za storitve, ki so bile opravljene za leto 2023, vendar družbi še niso zaračunane ter vračunani stroški revizije.

Kratkoročno odloženi prihodki so nastali z naslova že zaračunane storitve, storitev pa se je opravila v prvih dneh leta 2024.

Gibanje PČR v letu 2023	Začetno stanje	Povečanje	Zmanjšanje	Končno stanje
Vnaprej vrač. stroški oz. odhodki	4.500	14.560	9.524	9.536
Kratkoročno odloženi prihodki		2.790	0	2.790
Skupaj	4.500	17.350	9.524	12.326

Tabela 90: Gibanje pasivnih časovnih razmejitev

7.2.6. **Za bilančne obveznosti**

Družba na dan 31. 12. 2023 nima potencialnih obveznosti, v zabilančni evidenci pa (skladno z določbami SRS 32:9) evidentira vrednost osnovnih sredstev javne infrastrukture GJS v najemu, kot so prikazane v poglavju Druga razkritja.

8. RAZKRITJA POSAMEZNIH POSTAVK V IZKAZU POSLOVNEGA IZIDA

8.1. PRIHODKI

8.1.1. Poslovni prihodki (9.850.838 €)

Poslovni prihodki po vrstah	2023	2022	I 23/22
Čisti prihodki, pridobljeni z opravljanjem GJS	6.546.88	5.191.642	126
Čisti prihodki, pridobljeni z opravljanjem GJS - posebne storitve	484.633	543.669	89
Čisti prihodki, pridobljeni z opravljanjem GJS - omrežnina	1.494.822	1.438.984	104
Čisti prihodki, pridobljeni u opravljanjem GJS - števnina in intervencijsko vzdrževanje	160.097	136.279	117
Čisti prihodki - druge dejavnosti	907.288	1.935.802	47
Usredstveni lastni proizvodi in lastne storitve	0	430	0
Drugi poslovni prihodki - s prevrednot. posl. prih.	257.180	266.777	96
Skupaj	9.850.838	9.513.583	104

Tabela 91: Poslovni prihodki po vrstah brez internih prihodkov

Prihodke iz poslovanja ima družba v svojih knjigah razčlenjene po posameznih dejavnostih, ki jih izvaja. Glede na preteklo leto so se zvišali za 4 %. Prihodki iz storitev drugih dejavnosti so se znižali zaradi manj izvedenih investicij in zmanjšanja količin prodaje zemeljskega plina. Podjetje v letu 2023 ni imelo veliko investicije višjih vrednosti.

Med drugimi poslovnimi prihodki največji del predstavljajo subvencije in dotacije, zlasti subvencija Občine Borovnica k ceni GJS. Precej večji glede na preteklo leto so prevrednotovalni poslovni prihodki, saj smo prodali nekaj osnovnih sredstev (tovorna vozila in orodje).

Drugi poslovni prihodki po vrstah	2023	2022	I 23/22
Prihodki iz odprave rezervacij	2.818	4.598	61
Drugi prihodki - opomini, sodni stroški	855	1.646	52
Drugi prihodki - subvencija – omrežnina – čiščenje Borovnica	40.919	73.237	56
Drugi prihodki - subvencija – odpadki (Log - Dragomer)	978	720	136
Drugi prihodki - državna podpora Covid	0	2.995	0
Drugi prihodki - javna dela	10.359	14.018	74
Drugi prihodki - refundacija ZZZS	113.174	110.812	102
Drugi prihodki - sofinanciranje DEPO	59.800	54.800	109
Drugi prihodki - drugo	2.000	50	3997
Prevrednotovalni poslovni prihodki	26.276	3.901	674
Skupaj	257.180	266.777	96

Tabela 92: Drugi poslovni prihodki po vrstah

Drugi poslovni prihodki so nižji za slabe 4 odstotke. Nižje so subvencije za omrežnino v občini Borovnica, saj se je cena subvencije v občini znižala za 25 odstotkov. Porasli pa so prihodki za refundacije ZZZS, saj se je refundiralo nekaj več kot 20 odstotkov ur zaposlenih.

Finančni prihodki in drugi prihodki (183.093 €)

Finančni prihodki in drugi prihodki	2023	2022	I 23/22
Finančni prihodki iz danih posojil	2.401	108	2.223
Finančni prihodki iz poslovnih terjatev - zamudne obresti	9.496	5.118	186
Drugi prihodki	171.196	18.334	934

Tabela 93: Finančni prihodki in drugi prihodki

Med drugimi prihodki beležimo finančno nadomestilo, ki ga je podjetje dobilo za obdobje regulacije cen. Finančno nadomestilo je bilo izplačano tako za leto 2022 (september – december), v znesku 116.021 €, kot tudi za leto 2023, v znesku 45.714 €.

8.2. ODHODKI

8.2.1. Nabavna vrednost prodanega blaga in stroški materiala (1.697.516 €)

Struktura navedenih stroškov oziroma odhodkov je prikazana v spodnji preglednici:

Stroški materiala	2023	2022	I 23/22
Nabavna vrednost prodanega blaga in materiala	5.425	3.716	146
Stroški materiala	555.369	555.301	100
Stroški pomožnega materiala	0	242	0
Stroški energije	1.071.848	1.504.066	71
Stroški nadomestnih delov	22.702	27.829	82
Odpis drobnega inventarja in popisne razlike	4.241	4.962	85
Stroški pisarniškega materiala in strok. literature	10.718	11.640	92
Drugi stroški materiala	27.213	31.061	88
Skupaj	1.697.516	2.138.816	79

Tabela 94: Stroški materiala po vrstah

Upad stroškov materiala je odraz zmanjšanja stroškov energije, ki je posledica nižje cene in lastna oskrba z električno energijo (montaža sončnih celic v sredini leta 2022).

8.2.2. Stroški storitev (4.384.830 €)

Pogled v strukturo posameznih vrst stroškov storitev kaže naslednja preglednica:

Stroški storitev	2023	2022	I 23/22
Stroški transportnih storitev	757	249	304
Stroški storitev v zvezi z vzdrževanjem osnovnih sredstev	181.172	179.225	101
Najemnine strojev in naprav	6.984	8.805	79
Najemnine infrastrukture	1.516.381	1.559.066	97
Povračila stroškov zaposlencem v zvezi z delom	2.497	2.279	110
Stroški plačilnega prometa, bančnih storitev in zavarovanja	94.487	86.194	110
Stroški intelektualnih in osebnih storitev	126.712	112.458	113
Stroški sejmov, reklame, sponzorstev in reprezentance	3.338	4.215	79
Stroški storitev fizičnih oseb	20.617	15.916	130
Stroški drugih storitev	2.431.884	2.475.693	98
Skupaj	4.384.830	4.444.101	99

Tabela 95: Stroški storitev po vrstah

Stroški storitev so se znižali za 1 odstotek. Stroški najema infrastrukture predstavljajo 35 % vseh stroškov storitev. Strošek storitev fizičnih oseb se je močno povečal, saj smo za odčitavanje vodomeroev na terenu angažirali upokoјence. Prav tako strošek fizičnih oseb zajema stroške seјnin, izplačanih članom nadzornega sveta. Znižal se je strošek odvetniških storitev, saj je delavka za pravne zadeve vrnila s porodniškega dopusta. Sodelovanje z zunanjim odvetnikom se je tako omejil na najnuјnejše zadeve.

Stroški drugih storitev so se sicer malenkost znižali, za 2 % v primerjavi z letom 2022, a še vedno pokrivajo največji delež med stroški storitev. V teh stroških so zajeti stroški zunanjih podjetij (pomoč pri vzdrževanju cest, pomoč pri investicijah ...), prevzem bioloških odpadkov ter prevzem grezničnega mulja.

Posamezne postavke pomembnejših stroškov intelektualnih storitev so prikazane v spodnji tabeli.

Pomembnejši stroški intelektualnih storitev	2023	2022	I 23/22
Stroški storitev v zvezi z vzdrževanjem računalniških programov	42.606	27.266	156
Stroški odvetnikov in izvršiteljev	30.677	32.048	96
Stroški projekti, meritve, kontrole, varstvo pri delu ipd.	18.816	24.276	78
Seminarji in drugi stroški izobraževanj	10.673	9.984	107
Stroški revizij (RI)	12.560	7.500	167
Stroški revizij (MSZ3000)	2.000	1.680	119

Tabela 96: Pomembnejši stroški intelektualnih storitev

V okviru stroškov drugih storitev evidentiramo storitve zunanjih izvajalcev, med katerimi imajo najvišji delež podizvajalci pri gradbeno strojni pomoči, zimskem in rednem vzdrževanju cest, pri menjavi vodomeroev in pri prevzemu odpadkov. Med stroške drugih dejavnosti uvrščamo tudi poštno oziroma telekomunikacijske storitve ter stroške najema agencijskih delavcev. Strošek agencijskih delavcev se je v letu 2023 znižal, saj smo jih 1. 7. 2023 zaposlili v podjetju. Strošek agencijskih delavcev je znašal 58.834 €. Pomembna postavka stroškov storitev drugih dejavnosti je tudi omrežnina za prenosno omrežje zemeljskega plina.

V primerjavi z letom prej se je obseg (in delež) podizvajalskih del najbolj povečal pri vzdrževanju javnih površin zaradi povečanega obsega dela po sanaciji ujm.

Stroški drugih storitev po dejavnostih	2023	delež	2022	delež	I 23/22
Vzdrževanje javnih površin in javne razsvetljave	885.231	36	630.250	25	140
Ravnanje z odpadki	575.250	24	621.049	25	93
Čiščenje odpadne vode	329.211	14	300.661	12	109
Oskrba s pitno vodo	134.599	6	133.619	5	101
Oskrba s plinom	58.618	2	105.718	4	55
Odvajanje odpadne vode	90.154	4	66.479	3	136
Novogradnje vodovod	116.798	5	112.768	5	104
DEPO	65.462	3	114.211	5	57
Novogradnje kanalizacija	25.557	1	99.322	4	26
Novogradnje javne površine	12.540	1	136.549	6	9
Skupne službe	117.610	5	115.816	5	102
Pokopališka in pogrebna dejavnost	18.044	1	34.759	1	52
Novogradnje plin	0	0	0	0	-
Tržnica Vrhnika	2.811	0	4.492	0	63
Skupaj	2.431.885	100	2.475.693	100	98

Tabela 97: Stroški drugih storitev po dejavnostih

8.2.3. Stroški dela (3.161.177 €)

Družba je v letu 2023 realizirala višje stroške dela kot v preteklem letu. Glavni razlog je uskladitev količnikov s panožno pogodbo za komunalno dejavnost v začetku leta in sprejeta ter potrjena nova sistemizacija, ki je začela veljati 1. 8. 2023. Delež stroškov dela v poslovnih odhodkih znaša slabih 32 %.

Stroški dela na zaposlenega	2023	2022	I 23/22
Število zaposlenih (izračunano iz opravljenih ur – AJ PES)	76,73	74,51	103
STROŠKI DELA – skupaj	3.161.177	2.706.722	117
STROŠKI DELA – na zaposlenega	41.199	36.327	113

Tabela 98: Stroški dela na zaposlenega

Od skupnih stroškov dela predstavljajo stroški plač in nadomestil plač 2.316.178 €, delodajalčevi prispevki za socialno varnost 439.708 €, stroški dodatnega pokojninskega zavarovanja 88.755 € in drugi stroški dela 405.290 €.

Druge stroške dela sestavljajo naslednje postavke:

Drugi stroški dela	2023	2022	I 23/22
Regres za letni dopust	158.042	133.982	118
Solidarnostna pomoč	11.911	7.989	149
Prehrana med delom	129.597	103.697	125
Prevoz na delo in z dela	68.255	57.168	119
Stroški nagrad in odpravnin poslovodstvu	190	38.937	0
Rezervacije za odpravnine in jubilejne nagrade	37.296	18.462	202
Skupaj	405.290	360.236	113

Tabela 99: Drugi stroški dela

Povprečna mesečna bruto plača delavca, izračunana iz opravljenih ur, je v letu 2023 znašala 2.393 € in je za 7 % višja od povprečja dejavnosti (2.240 €).

Prejemki uprave in organov nadzora

Direktor je edini član uprave. V letu 2023 je prejemal plačo in druge prejemke na podlagi individualne pogodbe o zaposlitvi, ki jo je z njim sklenil nadzorni svet družbe. Kot vršilec dolžnosti je novo pogodbo podpisal z dnem 1. 2. 2023.

Določila individualnih pogodb o zaposlitvi direktorja in izplačila prejemkov so usklajena z določili Zakona o prejemkih poslovnih oseb v gospodarskih družbah v večinski lasti Republike Slovenije in samoupravnih lokalnih skupnosti (ZPPOGD) in Uredbe o določitvi najvišjih razmerij za osnovna plačila ter višine spremenljivih prejemkov direktorjev.

Kot vsem zaposlenim je tudi direktor družbe prejel regres za letni dopust in povračila prehrane med delom. Povračila stroškov prevoza od marca 2023 naprej ni prejemal, saj mu je podjetje zagotovilo službeno vozilo. Poleg osnovne plače direktorju pripada še spremenljivi prejemek za uspešno poslovanje, o čemer bo odločal nadzorni svet ob sprejemanju letnega poročila za leto 2023.

Prejemki v. d. direktorja Gregorja Klemenčiča za leto 2023	Letni znesek – I. bruto
Skupaj prejemki	75.972

Tabela 100: Prejemki posloводства

Člani nadzornega sveta so se v letu 2023 sestali skupaj na šestih sejah - pet rednih in ena dopisna. Člani revizijske komisije pa so se sestali petkrat, štirikrat na redni seji in eni dopisni seji. Za vse seje so skupaj prejeli 6.873 € bruto sejin in povračil potnih stroškov, kar je evidentirano med stroški storitev.

Družba na dan 31. 12. 2023 ne izkazuje nobenih terjatev do direktorja ali nadzornega sveta.

8.2.4. Stroški amortizacije (279.254 €)

Stroški amortizacije smo glede na leto prej nižji za pribl. 14 %. V skladu z določbami SRS 32 družba za merjenje OOS in NS po njihovem pripoznanju uporablja izključno model nabavne vrednosti.

Strošek amortizacije v izkazih družbe za leto 2023 se v celoti nanaša na lastna osnovna sredstva.

Stroški amortizacije	2023	2022	I 23/22
Amortizacija NS	8.064	6.850	118
Amortizacija OOS	271.189	316.326	86
Skupaj	279.254	323.175	86

Tabela 101: Stroški amortizacije

V obravnavanem letu so spremenili amortizacijsko stopnjo tovornim vozilom in delovnim strojem skladno z mnenjem revizorja. Nova amortizacijska stopnja je bila narejena na podlagi starosti voznega parka. Ostalih usmeritev v zvezi s pravili amortiziranja nismo spreminjali.

8.2.5. Prevrednotovalni poslovni odhodki (9.333 €)

Na podlagi zapisnika inventurne komisije in sklepa uprave so se odpisala tista osnovna sredstva, za katera je bilo ugotovljeno, da so uničena, poškodovana (in popravilo ni bilo možno) ali pa zastarela in zaradi tega neuporabna za opravljanje dejavnosti. Iz tega naslova je bilo evidentiranih 9 € prevrednotovalnih poslovnih odhodkov.

Prevrednotovalni poslovni odhodki so se pojavljali še zaradi dodatno oblikovanega popravka vrednosti terjatev v višini 8.752 €, ki predstavlja znesek terjatev, za katere je bil v letu 2023 pri pristojnem sodišču vložen zahtevek za izvršbo ali prijavo v stečajno maso oziroma v prisilno poravnavo ter zaradi dokončnih odpisov terjatev iz razlogov neekonomičnosti sodne izterjave v višini 572 €.

8.2.6. Drugi poslovni odhodki (171.174 €)

Pomembnejši drugi poslovni odhodki	2023	2022	I 23/22
Nadomestilo za uporabo stavbnega zemljišča	12.303	11.170	110
Vodno povračilo	104.254	107.100	97
Prispevek za invalidski sklad	24.248	17.980	135
Druge dajatve, ki niso odvisne od dela in drugih stroškov	26.191	24.871	105
Nagrade dijakom in študentom na praksi	444	2.260	20
Štipendije dijakom in študentom	1.330	1.920	69
Ostali stroški	2.404	2.633	91
Skupaj	171.174	167.934	102

Tabela 102: Pomembnejši drugi poslovni odhodki

Med drugimi poslovnimi odhodki, ki so višji kot v letu 2022, najpomembnejši delež predstavlja strošek vodnega povračila 61 %, ki je sicer nižji kot preteklo leto, kar je posledica manj količin načrpane pitne vode. Cena vodnega povračila se je v letu 2023 spremenila v vseh treh občinah.

8.2.7. Finančni in drugi odhodki (297.189 €)

Finančni odhodki se nanašajo na obresti iz aktuarskega izračuna rezervacij za odpravnine ob upokojitvi in jubilejne nagrade zaposlenih in za obresti iz naslova PUS-a. Znesek obresti od aktuarskega izračuna so se povečale za 1237 %.

Finančni odhodki	2023	2022	I 23/22
Finančni odhodki iz finančnih obveznosti	5.350	3.245	165
Finančni odhodki iz poslovnih obveznosti	9.087	732	1241
Skupaj	14.438	3.977	363

Tabela 103: Finančni odhodki

Na zvišanje drugih odhodkov ima velik vpliv prekinitve distribucije zemeljskega plina. Na podlagi ugotovljenih odstopanj od regulativnega okvira med dosedanjim in novim izvajalce, GJS ODS na geografskem območju Občine Vrhnika zaradi prenosa izvajanja dejavnosti ODS med trajanjem regulativnega obdobja 2022–2024, smo prejeli s strani novega distributerja zemeljskega plina na območju Vrhnike in na podlagi 10. odstavka 109. člena Zakona o oskrbi s plinom (Uradni list RS, 204/21 in 121/22) zahtevek za plačilo presežkov v višini 278.636 €.

Drugi odhodki	2023	2022	I 23/22
Denarne kazni	0	7.454	0
Donacije	4.080	3.779	108
Drugi odhodki	278.672	597	46679
Skupaj	282.752	11.830	2390

Tabela 104: Drugi odhodki

8.2.8. Obračun davka od dohodkov pravnih oseb (8.184 €)

Družba je v obračunu davka od dohodkov pravnih oseb ugotovila osnovo za davek v višini 43.071 €, od katere je obračunala davek po stopnji 19 %, tako, da znaša davčna obveznost 8.184 €. Med letom ni bilo vplačanih akontacij.

9. DRUGA RAZKRITJA

9.1. POMEMBNEJŠI DOGODKI PO DATUMU BILANCE STANJA

V obdobju leta 2024, do zaključka bilance stanja za leto 2023, se ni zgodilo pomembnejših vsebinskih dogodkov, ki bi pomembno vplivali na poslovanje podjetja.

9.2. SODELOVANJE Z OBČINAMI LASTNICAMI

Kakovostnem in korektnem operativnem sodelovanju z občinami ustanoviteljicami posvečamo posebno pozornost. Zavedamo se poslanstva svoje dejavnosti, ki od nas zahteva visoko družbeno odgovorno ravnanje. Enako to velja tudi za občine, ki jim zakonodaja nalaga izključne pristojnosti in odgovornosti pri zagotavljanju oskrbe občanov z javnimi dobrinami lokalnih GJS. Dobro sodelovanje omogoča večjo učinkovitost pri obvladovanju aktivnosti in oblikovanju prihodnje razvojne strategije. Takšnega sodelovanja si želimo tudi v prihodnje. Glede na celo vrsto zakonodajnih sprememb in novih projektov, ki jih pripravljajo lokalne skupnosti, izzivov ne bo zmanjkalo.

S predstavniki občinskih uprav se sestajamo mesečno in sproti rešujemo nastalo problematiko ter sledimo posameznim postopkom izvajanja zadolžitev. Tak način dela se je izkazal za zelo uspešnega, saj omogoča sprotno in večdisciplinarno obravnavanje projektov oziroma nalog.

Pomemben delež pri teh uspehih vsekakor pritiče tudi našim uporabnikom in različnim organizacijam ter posameznikom iz lokalne skupnosti. Njihov vse bolj odgovoren odnos do okolja, zlasti vestno ločevanje odpadkov, dokazuje, da si delimo skupne vrednote in da se krepijo pravilni vzorci ravnanj, povezanih z odpadki.

Tabela 105: Terjatve

	31. 12. 2023	31. 12. 2022	23/22
Terjatve za komunalne storitve - občina Vrhnika	696	6.309	11
Terjatve za komunalne storitve - občina Borovnica	1.753	1.449	121
Terjatve za komunalne storitve - občine Log - Dragomer	2.941	2.344	125
Druge terjatve do kupcev - občina Vrhnika	357.523	341.756	105
Druge terjatve do kupcev - občina Borovnica	63.862	85.782	74
Druge terjatve do kupcev - občina Log - Dragomer	52.334	39.464	133
Skupaj	479.109	477.104	100

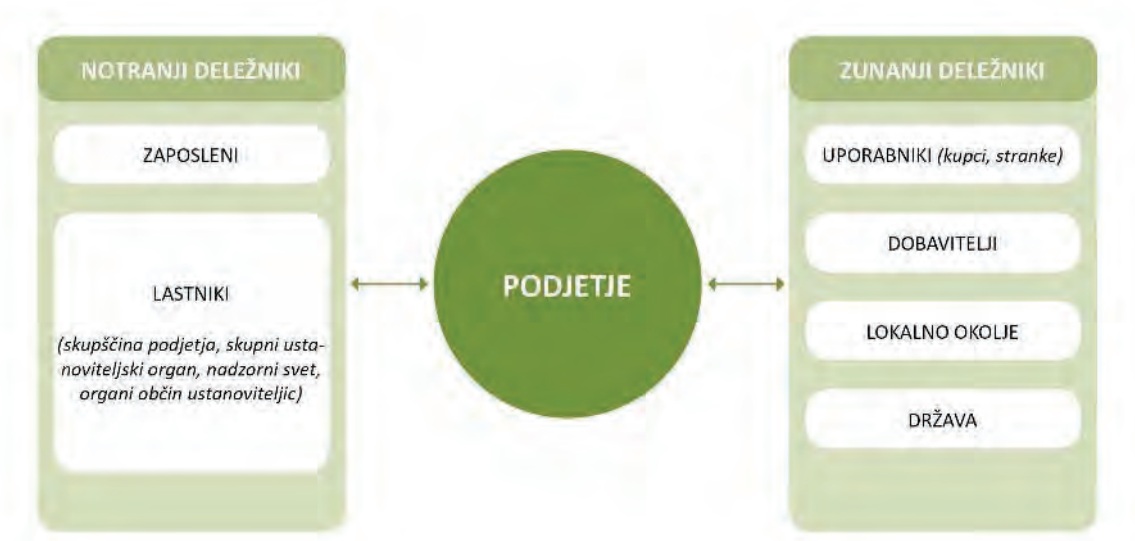

Slika 2: Deležniki podjetja

9.3. RAZMERJE MED PODJETJEM IN LASTNIKI

JP KPV, d. o. o. je v lasti občin Borovnica, Log - Dragomer in Vrhnika. Lastniški deleži občin so predstavljeni v spodnji tabeli.

Lastniška struktura	Vrednost deleža (€)	Odstotek lastništva (%)
Občina Vrhnika	265.405	66,17
Občina Borovnica	74.203	18,50
Občina Log - Dragomer	61.488	15,33
Skupaj	401.096	100

Tabela 105: Lastniška struktura

Podjetje vzdržuje javne površine in ceste ter javno razsvetljavo, kar zaračunava naročnikom, ki so lastniki podjetja. Poleg tega izdaja tudi računi za investicijska vzdrževanja, ki jih izvaja podjetje in zaračunava naročnikom. Iz tega naslova je bilo v letu 2023 za opravljene storitve Občini Vrhnika zaračunanih 2.259.531 €, Občini Borovnica 356.286 € in Občini Log – Dragomer 294.294 € (brez DDV-ja). Vse opravljene storitve se občinam zaračunajo po ceniku, ki ga sprejmejo župani občin (storitev gospodarskih javnih služb), ali po tržnem ceniku (tržne storitve).

V spodnji preglednici so prikazane terjatve na dan 31. 12. 2023 do občin lastnic podjetja, glede na zapadlost terjatev.

Terjatve do občin	31. 12. 2023	%	31. 12. 2023	%	31. 12. 2023	%
	Vrhnika		Borovnica		Log - Dragomer	
Terjatve med 31 in 60 dni	0	0,00	6	0,01	0	-
Terjatve med 1 in 30 dni	389	0,11	1.014	1,54	1.473	2,67
Nezapadle terjatve	357.831	99,89	64.595	98,45	53.801	97,33
Skupaj	358.219	100	65.615	100	55.274	100

Tabela 106: Terjatve do občin po zapadlosti

Za izvajanje storitev gospodarskih javnih služb ima podjetje v najemu gospodarsko javno infrastrukturo, za katero plačuje občinam najemnino v višini obračunane amortizacije. Ta del stroška podjetje zaračunava uporabnikom storitev kot omrežnino oziroma javno infrastrukturo. Strošek najemnine javne infrastrukture v lasti Občine Vrhnika je za leto 2023 znašal 1.019.768 €, najemnine infrastrukture v lasti Občine Borovnica 444.673 € in v lasti Občine Log - Dragomer 82.085 €.

Obveznosti do občin solastnic poravnavamo sproti, iz spodnje preglednice so razvidni zneski odprtih obveznosti do posameznih občin soustanoviteljic, glede na zapadlost na zadnji dan:

Obveznosti do občin	31. 12. 2023	31. 12. 2023	31. 12. 2023
	Vrhnika	Borovnica	Log - Dragomer
Nezapadle terjatve	97.481	90.417	8.345
Skupaj	97.481	90.417	8.345

Tabela 107: Obveznosti do občin

Za uporabnike storitev občin Vrhnika, Borovnica in Log - Dragomer izvajamo tudi obvezne občinske gospodarske javne službe varstva okolja. Te dejavnosti se izvajajo po cenah, ki jih potrjujejo občinski sveti vseh treh občin. V vseh treh občinah so bile v letu 2023 potrjene nove cene za obvezno občinsko javno službo varstva okolja.

Za občino Vrhnika pa opravljamo tudi storitve pogrebne in pokopališke dejavnosti ter tržnično dejavnost. Te dejavnosti se izvajajo po cenah, ki jih potrjuje župan občine Vrhnika. Cenik pripravi upravljalec dejavnosti.

Skupen znesek, ki jih podjetje zaračunava uporabnikom za storitve obvezne gospodarske javne službe varstva okolja (oskrba s pitno vodo, odvajanje in čiščenje odpadnih voda in ravnanje z odpadki) je 5.584.935 €. Na podlagi izkazov poslovnih izidov posameznih dejavnosti, ki so prikazani v nadaljevanju računovodskega poročila, je mogoče ocenjevati tako poslovne uspešnosti družbe pri izvajanju posamezne dejavnosti, s tem pa tudi primernost ureditve razmerij z obema občinama solastnicama družbe.

10. DODATNA RAZKRITJA NA PODLAGI ZAHTEV SRS 32

V nadaljevanju prikazujemo izkaze poslovnih izidov, ločeno za dejavnosti GJS in druge dejavnosti oziroma posamezne občine.

IMENSKO IMENOVANJE	Društva s pravo voda Vrhnika	Oskrba s pravo vodo Blaževnica	Oskrba s pravo vodo Log - Dragomer	Dejavnosti odpadne vode Vrhnika	Dejavnosti odpadne vode Blaževnica	Dejavnosti odpadne vode Log - Dragomer	Čiščenje odpadne vode Vrhnika	Čiščenje odpadne vode Blaževnica	Erarnica in MKČN	Ravnania z odpadki	Vzdrževanje javnih površin in javne razsvetljave Vrhnika	Vzdrževanje javnih površin in javne razsvetljave Blaževnica	Vzdrževanje javnih površin in javne razsvetljave Log - Dragomer	Pokopališka dejavnosti Vrhnika	Travnica Vrhnika	Dokladi s pilotom OOS Vrhnika	Trnje dejavnosti	Skupaj
1. Čisti prihodki od prodaje	1.029.409	253.739	252.468	631.475	247.733	91.208	655.199	426.132	297.185	2.162.804	1.909.676	240.666	237.044	68.209	33.483	135.821	911.406	9.593.658
1.1. čisti prih., pridobljeni z opravljanjem GJS	656.825	185.776	151.470	267.025	78.689	59.270	361.316	219.969	235.234	1.711.433	1.888.523	237.634	234.525	67.597	33.249	134.457	70.817	6.546.819
1.2. čisti prih., pridobljeni z opravljanjem GJS-omrež.	251.608	42.584	69.625	358.297	167.993	2.479	5.615	4.808	394.832	394.832	-	-	-	-	-	-	74.690	484.633
1.3. čisti prih., pridobljeni iz intervencijskega vzdrževanja	108.450	22.693	28.955	22.693	-	-	-	-	-	-	-	-	-	-	-	-	-	1.484.872
1.4. čisti prihodi od drugih dejavnosti	9.526	2.685	2.418	3.935	1.050	1.107	4.738	2.718	2.248	22.049	21.153	3.031	2.519	612	234	1.364	825.900	160.097
1.5. čisti prihodi od drugih dejavnosti	-	-	-	-	-	-	-	-	-	-	-	-	-	-	-	-	-	907.288
2. Uredstveni lastni material	-	-	-	-	-	-	-	-	-	-	-	-	-	-	-	-	-	-
3. Uredstveni lastni material	-	-	-	-	-	-	-	-	-	-	-	-	-	-	-	-	-	-
4. Drugi poslovni prihodi - s prevrednot. post. prith.	19.104	4.889	4.088	21.575	5.891	4.925	3.556	42.907	2.621	37.340	19.697	2.969	2.365	348	133	1.399	83.372	257.100
4.1. doracije iz proračuna	-	-	-	-	-	-	-	-	-	978	-	-	-	-	-	-	-	41.897
4.2. prih. iz odprave rezervacij	1.349	54	49	79	21	22	95	55	45	443	425	61	51	12	5	27	226	2.818
4.3. drugi poslovni prihodi	17.954	4.835	4.039	21.496	5.870	4.903	3.461	1.933	2.575	35.919	19.272	2.909	2.314	336	128	1.372	83.147	212.464
5. Interni prihodi	52.024	13.255	10.853	88.905	23.340	19.588	23.067	9.153	12.001	84.991	169.588	27.077	20.590	642	345	70.330	34.722	620.170
6. Poslovni prihodi	1.102.536	371.543	267.466	1.152.963	275.963	135.221	611.422	470.345	311.801	2.250.131	1.909.863	270.712	240.596	69.190	34.851	152.450	1.049.501	10.421.606
6.1. nabavna vrednost prodanega blaga in materiala	661.541	148.923	157.300	492.038	198.300	65.164	604.883	435.737	198.263	901.371	1.083.704	365.861	136.274	31.858	17.618	88.408	693.151	6.082.346
6.2. stroški porabljenega materiala	558	157	142	231	62	65	278	159	132	1.292	1.239	178	148	36	14	80	151	5.425
b) stroški storitev	265.223	71.576	71.576	53.786	12.657	5.116	149.249	106.140	26.744	125.559	70.813	19.893	29.277	1.906	5.016	984	427.289	1.692.091
b.1. stroški drugih storitev	395.760	77.191	89.295	438.022	185.581	59.983	455.356	326.438	774.521	774.521	761.653	145.791	106.800	31.916	12.588	87.344	265.204	4.384.830
b.2. stroški najema infrastrukture	151.647	39.416	35.618	78.058	22.483	34.246	184.971	87.328	117.430	750.367	761.653	145.791	106.800	20.105	3.672	63.660	265.204	2.868.448
7. Stroški dela	244.113	37.775	37.775	53.677	163.097	25.737	270.386	299.110	53.957	34.154	-	-	-	11.811	8.917	23.684	-	1.516.381
8. Amortizacija OŠ	351.584	103.313	90.993	201.173	51.910	57.253	95.588	48.816	56.496	1.098.185	651.393	87.800	75.527	5.342	2.041	41.793	181.968	3.161.176
a) prevred. post. odh. pri NDS in OOS podjetja	25.535	7.130	5.802	16.884	4.452	3.830	6.525	3.069	4.649	112.466	51.222	7.384	5.747	1.559	163	2.790	29.459	288.587
b) prevred. post. odh. pri obratnih sredstvih	24.274	7.019	5.771	16.066	4.445	3.803	6.385	3.053	4.038	109.156	51.098	7.367	5.732	1.555	161	2.115	27.215	279.254
c) prevred. post. odh. pri obratnih sredstvih	-	-	-	-	-	-	-	-	-	-	-	-	-	-	-	-	-	-
9. Drugi poslovni odhodki	1.241	110	32	818	6	27	140	16	611	3.311	125	18	15	4	1	615	2.244	9.333
10. Interni stroški	78.434	21.315	14.954	2.894	774	807	3.332	1.911	1.581	16.587	15.081	2.165	1.797	431	164	968	7.978	171.174
11. Dobitki ali izguba iz poslovanja	32.878	12.438	14.570	21.158	7.528	3.906	10.617	8.015	6.683	32.156	210.250	24.344	20.744	28.834	11.169	19.534	155.368	650.170
11.1. Dobitki ali izguba iz poslovanja	1.169.953	293.119	283.620	734.348	283.993	130.950	720.946	497.546	267.673	2.101.765	2.011.652	297.354	340.038	70.024	31.335	133.434	1.067.560	10.323.453
11.2. Dobitki ali izguba iz poslovanja	69.437	21.236	16.270	7.808	34.090	15.236	39.135	18.358	44.134	134.370	87.410	16.843	19.560	825	2.706	3.936	28.430	147.555
12. Finančni prihodi iz poslovanja	247	70	63	102	27	29	123	70	58	572	548	79	65	16	6	35	291	2.401
13. Finančni odhodki iz poslovanja	977	275	248	403	108	113	496	279	230	2.261	2.169	311	258	63	24	140	1.151	9.496
14. Finančni odhodki iz poslovanja	901	252	213	588	166	143	209	99	135	3.188	2.171	343	264	13	5	28	358	9.087
15. Poslovni izid iz poslovanja	49.058	21.144	16.113	7.723	11.925	15.235	38.725	15.169	44.258	174.014	87.155	16.756	20.020	753	2.711	4.083	72.655	145.015
15.1. Drugi prihodi	31	9	8	13	3	4	15	9	7	9.232	69	10	8	2	1	4	161.772	171.196
15.2. Drugi odhodki	434	122	110	174	46	49	210	120	99	976	936	134	111	27	10	278.695	497	282.752
16. Poslovni izid pred obdavčitvijo	69.497	21.257	16.215	7.533	13.926	15.285	38.919	19.218	44.136	182.270	96.989	16.920	19.916	794	2.722	274.007	128.580	33.459

Tabela 108: Izkazi poslovnih izidov po dejavnostih

* Greznice in MKČN so sestavni del GJS odvajanja in čiščenja odpadne vode. Občine so se dogovorile, da se za greznice in MKČN oblikuje enotna cena, zato jo obravnavamo kot skupni oskrbovalni sistem in se po občinah deli po lastniškem deležu, enako kot storitve GJS ravnanja z odpadki.

11. SODILA ZA RAZPOREJANJE STROŠKOV PO DEJAVNOSTIH IN OBČINAH

V skladu z določili SRS-32 in Zakona o oskrbi s plini (ZOP)¹ družba zagotavlja ločeno računovodsko spremljanje dejavnosti splošnega pomena in drugih dejavnosti. Družba neposredne prihodke in odhodke posameznih dejavnosti razporeja na posamezne dejavnosti dosledno in v skladu z merili iz internega Pravilnika za razporejanje stroškov (oziroma odhodkov) in prihodkov. Posredni (splošni) prihodki in odhodki (v izkazih poslovnih izidov po dejavnostih so izkazani kot interni prihodki oziroma odhodki) se med dejavnostmi zaračunavajo po ceniku, ki je v veljavi od 1. 6. 2023 (za ure strojev) oziroma od 1. 8. 2023 (za ure delavcev). Te cene se uporabljajo tako za eksterno zaračunavanje storitev², kakor tudi za interno prezaračunavanje med enotami. Zaradi tega so poslovni izidi posameznih dejavnosti drugačni, kot bi bili, če bi se posredni stroški razporejali po njihovi dejanski vrednosti brez pribitkov. Ocenjujemo, da je takšen način izkazovanja izkaza poslovnega izida po dejavnostih zelo pregleden, stimulira odgovorne k smotrni izrabi zmogljivosti in je za lastnike pravičnejši.

Prihodki in odhodki enote 19 – Skupne službe se (kot neposredni prihodki in odhodki) prerazporedijo na posamezne postavke izkazov poslovnih izidov enot oziroma dejavnosti na podlagi sodila – deleža neposrednih stroškov, brez stroškov najemnine za uporabo javne infrastrukture.

Ime dejavnosti	2023
Vzdrževanje javnih površin in javne razsvetljave	-298.532
Oskrba s pitno vodo	-163.469
Odvajanje odpadne vode	-67.498
Čiščenje odpadne vode	-109.086
Ravnanje z odpadki	-246.493
Oskrba s plinom	-48.869
Tržne dejavnosti	-101.475
Skupaj	-1.035.422

Tabela 109: Poslovni izid enote Skupnih služb po dejavnostih

Bilance stanja družba ne izkazuje ločeno za dejavnosti splošnega pomena in za druge dejavnosti, ker ocenjuje, da to ne vpliva bistveno na sprejemanje poslovnih odločitev. Izjema so enote dejavnosti Oskrbe s plinom, kjer se bilanca stanja sestavlja ločeno za vsako od energetskih dejavnosti, skladno z zahtevami ZOP.

Pri vseh dejavnostih³ družba ugotavlja tudi uspešnost poslovanja na področju posamezne občine. Vsi stroški (oziroma odhodki) in prihodki se vselej knjižijo po stroškovnih mestih (odslej SM) oziroma stroškovnih nosilcih (odslej SN). Šifrant SM je prilagojen organizacijski strukturi in hkrati zahtevam ločenega evidentiranja dejavnosti oziroma pravilom ločenega oblikovanja cen posameznih javnih služb.

¹ Uradni list RS, št. 2014/21 in 121/22

² Izgradnje priključkov (vodovodnih, kanalizacijskih in plinskih) ter gradnja in-house.

³ Razen pri dejavnostih, ki jih obravnavamo kot skupni oskrbovalni sistem (ravnanje z odpadki in storitve, povezane z greznicami in MKČN).

Omogoča obvladljivo, optimalno pregledno evidentiranje in spremljanje stroškov (oziroma odhodkov) in prihodkov.

Sestavljen je iz petmestnih šifer po naslednjem sistemu: prvi dve mesti označujeta dejavnost, tretje mesto občino (1-Vrhnika, 2-Borovnica, 3-Log - Dragomer), četrto in peto mesto pa sta namenjeni podrobnejši opredelitvi vrste storitve (SN).

Večina prihodkov je neposrednih, kar pomeni, da je izvirno mogoče ugotavljati na katere dejavnosti in občine se nanašajo. Taki prihodki se že na podlagi nalogov za knjiženje pripoznajo neposredno na posamezno dejavnost in posamezno občino.

Splošni ali posredni prihodki pri poslovanju nastajajo le izjemoma. Pripisejo se:

- splošnim stroškovnim mestom dejavnosti ali
- splošnim stroškovnim mestom družbe (SM 19 – Skupne službe).

Na splošnih stroškovnih mestih dejavnosti se zbirajo tisti prihodki, ki jih ni bilo mogoče izvirno knjižiti na temeljno stroškovno mesto (kot neposredne prihodke dejavnosti in občine), ugotoviti pa je bilo mogoče, da nastajajo v zvezi s točno določeno dejavnostjo.

Na splošnih stroškovnih mestih družbe se zbirajo tisti prihodki, ki jih ni bilo mogoče izvirno knjižiti na temeljno stroškovno mesto (kot neposredne prihodke dejavnosti in občine). Na posamezne dejavnosti se razporejajo tako, da se pripisejo splošnim stroškovnim mestom dejavnosti, pri čemer se uporabi sodilo: število zaposlenih v posamezni dejavnosti, izračunano iz efektivnih ur.

Za večino stroškov oziroma odhodkov velja, da jih je (glede na podatke o povzročitelju teh stroškov) mogoče neposredno prisoditi posamezni dejavnosti in občini, na katero se nanašajo. Vsi taki stroški imajo značaj neposrednih stroškov. V nasprotnem primeru jih obravnavamo kot posredne stroške, ki se na posamezno dejavnost oziroma občino razporedijo z uporabo sodil.

Stroški plač se evidentirajo na tisto stroškovno mesto, na katerem je posamezni delavec dejansko opravljal svoje delo; razen nekaterih sestavin stroškov plač (npr. nadomestil za letne dopuste, bolezni, stimulacij, poročila plač, dodatka za minulo delo, dodatka za mentorstvo in drugih podobnih dodatkov ...), ki se pripoznajo na temeljno stroškovno mesto, kamor je delavec razporejen. Enako velja tudi za druge stroške dela.

V primeru, ko delavci določene enote opravljajo dela za drugo enoto, se stroški plač tega dela evidentirajo na temeljno stroškovno mesto, kamor je delavec razporejen. Nato se opravljene storitve med enotami obračunajo z internim računom – na podlagi obračunskega lista, prevoznice, strojnega poročila, delovnega naloga ipd. Upoštevajo se cene iz veljavnega cenika storitev.

Stroški opreme (vozil, strojev in naprav) se evidentirajo na posebna stroškovna mesta oziroma splošno stroškovno mesto dejavnosti. Če določena enota uporabi opremo druge enote, se opravljene storitve med enotami obračunajo z internim računom – na podlagi prevoznice, strojnega poročila oziroma delovnega naloga. Upoštevajo se cene iz veljavnega cenika storitev, ki velja tudi za zunanje naročnike (tržni cenik).

Za nekatere stroške oziroma odhodke je mogoče določiti ustrezna sodila za takojšnjo (že na izvorni knjigovodski listini) razporeditev po dejavnostih in občinah glede na podatke o povzročitelju teh stroškov. Vsi taki stroški imajo značaj neposrednih stroškov.

Takšne vrste stroški oziroma odhodki so npr. stroški, povezani z:

- obračunom komunalnih storitev,
- menjavo vodomerov,
- odčitavanjem vodomerov,
- dodatkom za pripravljenost na delo,- računalniškimi storitvami, - vodnim povračilom.

Pri razporejanju splošnih stroškov, ki se nanašajo na obračun komunalnih storitev, se uporabi ključ, izračunan iz razmerja med številom položnic, pri čemer se uporabijo naslednja pravila:

- stroški, ki se nanašajo na obračun komunalnih storitev, se razporedi na dejavnost GJS, ki se zaračunavajo na položnicah, pri čemer se uporablja naslednja shema:

SM		Delež
05000	Oskrba s pitno vodo	33,33 %
08000	Odvajanje odpadne vode	16,67 %
17000	Čiščenje odpadne vode	16,66 %
15000	Zbiranje odpadkov	16,67 %
06000	Odlaganje odpadkov	8,34 %
16000	Obdelava odpadkov	8,33 %
	Skupaj	100,00 %

Tabela 110: Razdelilnik razporeditve splošnih stroškov komunalnih storitev

Pri oblikovanju sodila je bil upoštevan kriterij enakomerne obremenitve vsake od dejavnosti, za katero se zaračunavajo obračunske postavke na položnicah oziroma računih. Vsaka od temeljnih dejavnosti (Oskrba s pitno vodo, Odvajanje in čiščenje odpadne vode in Ravnanje z odpadki) nosi tretjinski delež stroškov. Znotraj tistih temeljnih dejavnosti, ki so sestavljene iz več različnih storitev oziroma gospodarskih javnih služb, se tako določen tretjinski delež naprej razdeli na vsako od posameznih storitev oziroma dejavnosti (pri Odvajanju in čiščenju vsaka GJS nosi polovico, pri Ravnanju z odpadki pa nosi polovico Zbiranje odpadkov, ki je v naši pristojnosti, drugo polovico pa GJS Odlaganja oziroma obdelave odpadkov, ki jih izvaja Snaga, d. o. o.). Ključ za delitev, izračunan na podlagi tako določenega sodila, se za posamezno poslovno leto določi na podlagi izračunanih deležev za preteklo poslovno leto.

- a) V mesecu, ko se izstavi tudi položnica za grobnine, se na SM 07 – Pokopališka dejavnost razporedi sorazmerni delež splošnih stroškov komunalnih storitev tistega meseca, glede na delež položnic za grobnine v vseh položnicah.

Dodatek za pripravljenost na delo – zimska pripravljenost:

- Za delavce, razporejene v zimsko službo: neposredno opravljene ure, po koledarju izvajanja zimske službe,
- Za vodjo zimske službe in strojnika rovokopača: delež cest posamezne občine v skupni dolžini vzdrževanih cest.

Pri oblikovanju sodila je bil upoštevan kriterij sorazmerne obremenitve tistih dejavnosti, na katere se glede na pretekle analize in izkustvene ocene najpogosteje nanašajo intervencijski dogodki.

Računalniške storitve: sodilo INKASSO

Vodno povračilo: količina načrpane vode v posamezni občini v obračunskem letu, pri čemer se upoštevajo tudi zmanjšanja za količine, od katerih vodno povračilo plačujejo drugi zavezanci (v času spremljanja tega pravilnika so to: Fenolit, d. d., Kamnolom Verd, d. o. o., Žito, d. o. o., Dom upokoencev Vrhnika, Saubermacher Slovenija, d. o. o.)

DEPO: lastniški delež posamezne občine

Čiščenje komunalne in padavinske odpadne vode: stroški zbrani na SM čistilne naprave, če ta izvaja tudi storitve čiščenja greznične gošče, se razporedi delno na dejavnost čistilnih naprav, delno na stroške dejavnosti greznic, in sicer z uporabo naslednjega sodila:

- 85 % na uporabnike, priključene na javni kanalizacijski sistem in
- 15 % na uporabnike, ki odvajajo odpadno vodo v greznice in MKČN.

Zbiranje odpadkov: dejavnost ima več splošnih stroškovnih mest in posebna stroškovna mesta. Stroški zbrani na SM 15000 se razporedijo na posamezno vrsto odpadka, pri tem se uporabljajo naslednji ključi:

- 50 % na SM 15001 – MKO,
- 12,50 % na SM 15002 – BIO odpadki,
- 25 % na SM 15003 – EKO otoki
- 12,50 % SM – drugo (zbirni enter).

V primeru enkratnih projektov, katerih višina neposrednih stroškov bistveno vpliva na obstoječa sodila, se s sklepom direktorja za tak projekt določi drugo sodilo. To sodilo velja za pripisovanje stroškov in prihodkov splošnih stroškovnih mest na projekt za čas trajanja projekta (npr. gradnja ZC, gradnja nove infrastrukture ...)

- Izjeme pri določanju sodil: SM 05000, SM 05002 in SM lastniški delež posamezne občine, SM 05006 se razporeja samo na občini Vrhnika in Log – Dragomer, v skladu z razmerjem v lastniškem deležu teh dveh občin, 05022 okvare in vzdrževanje Verd – Sušnikova – Voljčeva: razporeja se samo na občini Vrhnika in Log – Dragomer, v skladu z razmerjem v lastniškem deležu teh dveh občin (BEVKE).

Ključni so deleži odhodkov ali prihodkov, ki odpadejo na posamezno stroškovno mesto na podlagi opredeljenih sodil.

Ključni se uporabljajo na začetku tekočega poslovnega leta glede na podatke preteklega poslovnega leta in se uporabljajo celotno tekoče poslovno leto.

Skladno z digitalizacijo poslovanja se ključni lahko nadgradijo v smeri avtomatičnega izračunavanja iz podatkov tekočega obdobja, za katerega se ugotavlja poslovni izid po dejavnostih in občinah.

Vodje procesov v javnem podjetju so odgovorni za zagotavljanje točnih podatkov, ki so osnova za oblikovanje in preverjanje sodil.

Odmiki predračunskih cen nad obračunskimi

Postavka/občina	Vrhnika	Borovnica	Log - Dragomer
Oskrba s pitno vodo			
Vodarina	-34.855	-7.508	-7.255
Omrežnina	-35.058	-18.827	-13.168
Skupaj oskrba s pitno vodo	-69.913	-26.334	-20.423
Odvajanje odpadne vode			
Storitev odvajanja odpadne vode	-11.966	3.071	-18.077
Omrežnina	-1.666	4.896	2.616
Skupaj odvajanje odpadne vode	-13.633	7.967	-15.461
Čiščenje odpadne vode			
Storitev čiščenja odpadne vode	-54.412	15.905	-
Omrežnina	13.144	-35.665	-
Skupaj čiščenje odpadne vode	-41.268	-19.760	-
Storitev praznjenja greznic in MKČN			
Storitev praznjenja greznic in MKČN		44.562	
Omrežnina		939	
Skupaj storitev greznic		45.501	
Zbiranje odpadkov			
Storitev zbiranja odpadkov		37.345	
Javna infrastruktura zbiranja odpadkov		10.336	
Skupaj zbiranje odpadkov		47.681	
Skupaj podjetje		-105.643	

Tabela 110: Pregled poračunov cen GJS za leto 2023

V zadnjem poslovnem letu so največji odmiki predračunskih cen nad obračunskimi glede na lani pri naslednjih sestavinah:

- za območje občine Vrhnika: v letu 2023 beležimo primanjkljaj na vse storitvah GJS (vodarina, odvajanje in čiščenje odpadne vode) ter fiksnem delu omrežnine vodarine in odvajanja odpadne vode, med tem, ko na fiksnem delu omrežnine čiščenja beležimo presežek.
- Za območje občine Borovnica: v letu 2023 beležimo primanjkljaj na fiksnem delu omrežnine vodarine in čiščenja odpadne vode ter storitvi vodarine, med tem, ko presežek beležimo na storitvah odvajanja in čiščenja odpadne vode ter omrežnini odvajanja odpadne vode.
- Za območje občine Log - Dragomer: v letu 2023 beležimo primanjkljaj na vseh postavkah GJS razen na fiksnem delu omrežnine odvajanja odpadne vode.
- Skupni oskrbovalni sistem: z vidika problematike neusklojenih cen storitev je situacija najbolj zaostrena pri cenah storitev, ki jih obravnavamo kot skupni oskrbovalni sistem, torej veljajo enotne cene za celotno območje vseh treh občin ustanoviteljic. To so storitve, povezane z greznicami in MKČN, ter storitve zbiranja odpadkov. V zadnjem letu so se primanjkljaji na zbiranju odpadkov znižali v primerjavi s preteklim letom. V letu 2023 tako na vseh postavkah skupnega oskrbovalnega sistema beležimo presežek.

- Pričakujemo, da se bodo v prihodnje pritiski naraščajočih stroškov izvajanja javne službe še stopnjevali, zlasti zaradi rasti nabavnih cen materialov, storitev in tudi dela. Naraščali bodo tudi stroški fiksnih delov cen. Hkrati je pomembno, da vir cenovnih primanjkljajev niso samo naraščajoči stroški. Nanje vplivajo tudi spremembe pri količinah oziroma obsegu izvajanja posamezne GJS. Količine prodane vode so se sicer v zadnjem letu vsaj malo okrepile, sicer bi bili primanjkljaji lahko še višji. Še vedno pa se krepi obseg dejavnosti pri odpadkih, pogostosti praznjenj ekoloških otokov in aktivnosti na zbirnem centru.

Tudi leto 2024 bo s tega vidika še vedno problematično. Nekatero storitve podizvajalcev so letos narasle, kot je že pojasnjeno na več mestih poslovnega poročila za obravnavano leto. Še vedno izstopajo cene storitev prevzema bio odpadkov, azbestne kritine, praznjenja greznic. Glede na navedeno je zelo pomembno, da se uskladitev cen izvaja vsako leto.

12. VREDNOST OSNOVNIH SREDSTEV GJS V NAJEMU

V spodnjih tabelah predstavljamo vrednost sredstev javne infrastrukture, kot so evidentirane v poslovnih knjigah občin lastnic na dan 31. 12. 2023.

Pri vseh občinah se je v zadnjem letu skupna vrednost infrastrukture znižala. Nekoliko se je povečala vrednost infrastrukture, povezana z oskrbo s pitno vodo v Občini Vrhnika, zaradi širitve vodovodnega sistema. Občina Log - Dragomer sicer glavni investicijski cikel na tem področji pričakuje šele v prihodnjem letu

Knjigovodska vrednost sredstev v najemu na dan 31. 12. 2023	Vrhnika	Borovnica	Log - Dragomer
Oskrba s pitno vodo	5.444.277	662.785	1.085.239
Odvajanje odpadne vode	9.148.184	4.673.483	838.262
Čiščenje odpadne vode	4.024.918	1.198.249	-
Storitev praznjenja greznic in MKČN	28.544	-	-
Zbiranje odpadkov	37.246	17.607	10.043
Pokopališče	560.115	-	-
Tržnica	123.161	-	-
Skupaj	19.366.445	6.552.125	1.933.543

Tabela 111: Knjigovodska vrednost sredstev v najemu po občinah

13. RAZKRITJA V SKLADU Z ZAHTEVAMI ZAKONA O OSKRBI S PLINOM

V skladu z določili 100. do 102. člena Zakona o oskrbi s plini (odslej ZOP)⁴ se zagotavlja ločeno spremljanje obeh energetskih dejavnosti, to je dejavnosti ODS in dejavnosti dobave zemeljskega plina. Pri tem so upoštevana sodila, ki jih vsako leto revidira pooblaščen revizijska hiša v okviru redne letne revizije računovodskih izkazov.

13.1. RAČUNOVODSKI IZKAZI PO POSAMEZNIH ENERGETSKIH DEJAVNOSTIH

Bilanca stanja za dejavnost Oskrbe s plinom - ODS		31.12.2023	31.12.2022	I 23/22
SREDSTVA		219.889	526.319	42
A.	DOLGOROČNA SREDSTVA	11.335	65.804	17
I.	Neopredmetena sredstva in dolgoročne AČR	684	1.000	68
1.	Neopredmetena sredstva	684	1.000	68
II.	Opredmetena osnovna sredstva	10.651	64.803	16
1.	Zemljišča in zgradbe	9.224	39.676	23
a)	Zemljišča	4.617	19.286	24
b)	Zgradbe	4.608	20.390	23
3.	Druge naprave in oprema	1.427	25.128	6
4.	Opredmetena osnovna sredstva, ki se pridobivajo	0,00	0,00	0
b)	Predujmi za pridobitev opredmetenih osnovnih sredstev	0,00	0,00	0
B.	KRATKOROČNA SREDSTVA	208.490	460.445	45
II.	Kratkoročne finančne naložbe	10.096	10.095	100
1	Kratkoročni depoziti v bankah in drugih finančnih institucijah	10.096	10.095	100
III.	Kratkoročne poslovne terjatve	1.412	57.333	2
1	Kratkoročne poslovne terjatve do kupcev	1.055	42.714	2
2	Kratkoročne poslovne terjatve do drugih	356	14.619	2
IV.	Denarna sredstva	196.983	393.016	50
C.	KRATKOROČNE AKTIVNE ČASOVNE RAZMEJITVE	64	70	91

OBVEZNOSTI DO VIROV SREDSTEV		219.889	526.319	42
A.	KAPITAL	214.065	489.814	44
I.	Vpoklicani kapital	34.886	34.886	100
1.	Osnovni kapital	34.886	34.886	100
II.	Kapitalske rezerve	117.204	117.204	100
III.	Rezerve iz dobička	44.896	44.896	100
1.	Zakonske rezerve	5.537	5.537	100
5.	Druge rezerve iz dobička	39.360	39.360	100
V.	Rezerve nastale zaradi vrednotenja po pošteni vrednosti	-571	97	-589
IV.	Preneseni čisti poslovni izid	17.649	292.730	6
V.	Čisti poslovni izid poslovnega leta	0	0	0
B.	REZERVACIJE IN DOLGOROČNE PASIVNE RAZMEJITVE	1.599	4.414	36
1	Rezervacije za pokojnine in podobne obveznosti	1.599	4.414	36
C.	DOLGOROČNE OBVEZNOSTI	0	25	0
II.	Dolgoročne poslovne obveznosti	0	25	0
5.	Druge dolgoročne poslovne obveznosti	0	25	0
C.	KRATKOROČNE OBVEZNOSTI	3.968	31.943	12
III.	Kratkoročne poslovne obveznosti	3.968	31.943	12
2.	Kratkoročne poslovne obveznosti do dobaviteljev	703	21.973	3
5.	Druge kratkoročne poslovne obveznosti	3.265	9.971	33
D.	KRATKOROČNE PASIVNE ČASOVNE RAZMEJITVE	258	122	212

Tabela 112: Bilanca stanja za dejavnost Oskrbe s plinom – ODS

⁴ EZ-1, Uradni list RS, št. 204/21 in 121/22

Bilanca stanja za dejavnost Oskrbe s plinom - Prodaja ZP		31.12.2023	31.12.2022	I 23/22
SREDSTVA		422.378	519.871	81
A.	DOLGOROČNA SREDSTVA	1.259	4.862	26
I.	Neopredmetena sredstva in dolgoročne AČR	76	111	68
1.	Neopredmetena sredstva	76	111	68
II.	Opredmetena osnovna sredstva	1.183	4.751	25
1.	Zemljišča in zgradbe	1.025	4.408	23
a)	Zemljišča	513	2.143	24
b)	Zgradbe	512	2.266	23
3.	Druge naprave in oprema	159	343	46
4.	Opredmetena osnovna sredstva, ki se pridobivajo	0	0	0
b)	Predujmi za pridobitev opredmetenih osnovnih sredstev	0	0	0
B.	KRATKOROČNA SREDSTVA	421.111	515.001	82
II.	Kratkoročne finančne naložbe	1.122	1.122	100
1	Kratkoročni depoziti v bankah in drugih finančnih institucijah	1.122	1.122	100
III.	Kratkoročne poslovne terjatve	5.006	143.964	3
1	Kratkoročne poslovne terjatve do kupcev	4.195	105.602	4
2	Kratkoročne poslovne terjatve do drugih	811	38.362	2
IV.	Denarna sredstva	414.984	369.916	112
C.	KRATKOROČNE AKTIVNE ČASOVNE RAZMEJITVE	7	8	90

OBVEZNOSTI DO VIROV SREDSTEV		422.378	519.871	81
A.	KAPITAL	417.306	306.846	136
I.	Vpoklicani kapital	42.903	42.903	100
1.	Osnovni kapital	42.903	42.903	100
II.	Kapitalske rezerve	144.136	144.136	100
III.	Rezerve iz dobička	55.213	55.213	100
1.	Zakonske rezerve	6.809	6.809	100
5.	Druge rezerve iz dobička	48.404	48.404	100
V.	Rezerve nastale zaradi vrednotenja po poštenu vrednosti	-571	97	-589
IV.	Preneseni čisti poslovni izid	175.626	64.497	272
V.	Čisti poslovni izid poslovnega leta	0	0	0
B.	REZERVACIJE IN DOLGOROČNE PASIVNE RAZMEJITVE	178	167	106
1	Rezervacije za pokojnine in podobne obveznosti	178	167	106
C.	DOLGOROČNE OBVEZNOSTI	0	3	0
II.	Dolgoročne poslovne obveznosti	0	3	0
5.	Druge dolgoročne poslovne obveznosti	0	3	0
C.	KRATKOROČNE OBVEZNOSTI	4.865	212.842	2
III.	Kratkoročne poslovne obveznosti	4.865	212.842	2
2.	Kratkoročne poslovne obveznosti do dobaviteljev	4.356	212.604	2
5.	Druge kratkoročne poslovne obveznosti	509	238	214
D.	KRATKOROČNE PASIVNE ČASOVNE RAZMEJITVE	29	14	212

Tabela 113: Bilanca stanja za dejavnost Oskrbe s plinom - Prodaja zemeljskega plina

Izkaz poslovnega izida za dejavnost Oskrbe s plinom - ODS		2023	2022	I 23/22
1.	Čisti prihodki od prodaje	135.810	284.989	48
1.1	čisti prih., pridobljeni z opravljanjem GJS	134.457	281.395	48
1.5	čisti prihodki - druge dejavnosti	1.353	3.593	38
3.	Usredstveni lastni proizvodi in lastne storitve	0	0	0
4.	Drugi poslovni prihodki - s prevrednot. posl. prih.	1.393	2.217	63
4.2	prih. iz odprave rezervacij	27,19	171	16
4.3	drugi poslovni prihodki	1.366	2.045	67
5.	Interni prihodki	20.118	50.899	40
I.	Poslovni prihodki	157.322	338.104	47
5.	Stroški blaga materiala in storitev	88.374	177.874	50
a)	nabavna vrednost prodanih blaga in materiala ter stroški porabljenega materiala	1.060	4.911	22
b)	stroški storitev	87.314	172.825	51
b. 1	drugi stroški storitev	63.630	116.600	55
b. 2	stroški najema infrastrukture	23.684	56.225	42
6.	Stroški dela	41.698	117.604	35
7.	Odpisi vrednosti	3.318	7.983	42
a)	amortizacija	2.703	7.803	35
b)	prevrednotovalni poslovni odhodki pri NS in OOS	0	0	0
c)	prevrednotovalni poslovni odhodki pri obr. sredstvih	614,57	180	341
8.	Drugi poslovni odhodki	961	1.981	49
9.	Interni stroški	19.508	34.140	57
II.	Poslovni odhodki	153.858	339.582	45
III.	Dobiček ali izguba iz poslovanja	3.463	-1.478	-234
10.	Finančni prihodki iz danih posojil	35	4	877
11.	Finančni prihodki iz poslovnih terjatev	139	191	73
14.	Finančni odhodki iz poslovnih obveznosti	28	30	94
15.	Drugi prihodki	4	683	1
16.	Drugi odhodki	278.694	164	169935
V.	Poslovni izid pred obdavčitvijo	-275.081	-915	30063
17.	Davek iz dobička	0	0	0
VI.	Čisti poslovni izid obračunskega obdobja	-275.081	-915	30063

Tabela 114: Izkaz poslovnega izida za dejavnost Oskrbe s plinom – ODS

Izkaz poslovnega izida za dejavnost Oskrbe s plinom - Prodaja ZP		2023	2022	I 23/22
1.	Čisti prihodki od prodaje	222.828	758.267	29
1.1	čisti prihodki - druge dejavnosti	222.828	758.267	29
3.	Usredstveni lastni proizvodi in lastne storitve	0	0	0
4.	Drugi poslovni prihodki - s prevrednot. posl. prih.	1717	255	673
4.1	prih. iz odprave rezervacij	60	19	317
4.2	drugi poslovni prihodki	1657	236	702
5.	Interni prihodki	9476	12.366	77
I.	Poslovni prihodki	234.022	770.887	30
5.	Stroški blaga materiala in storitev	252.058	885.449	28
a)	nabavna vrednost prodanih blaga in materiala ter stroški porabljenega materiala	241.119	881.793	27
b)	stroški storitev	10.939	3.656	299
b. 1	drugi stroški storitev	10.939	3.656	299
6.	Stroški dela	26.176	2.876	910
7.	Odpisi vrednosti	3062	470	652
a)	amortizacija	2067	237	872
c)	prevrednotovalni poslovni odhodki pri obr. sredstvih	995	233	427
8.	Drugi poslovni odhodki	2110	168	1256
9.	Interni stroški	1836	185	992
II.	Poslovni odhodki	285242	889.148	32
III.	Dobiček ali izguba iz poslovanja	-51220	-118.260	43
10.	Finančni prihodki iz danih posojil	78	0	-
11.	Finančni prihodki iz poslovnih terjatev	308	21	1465
13.	Finančni odhodki iz finančnih obveznosti	0	13	0
14.	Finančni odhodki iz poslovnih obveznosti	62	1	6218
15.	Drugi prihodki	161745	76	212822
16.	Drugi odhodki	133	18	737
V.	Poslovni izid pred obdavčitvijo	110715	-118.195	-94

Tabela 115: Izkaz poslovnega izida za dejavnost Oskrbe s plinom - Prodaja zemeljskega plina

13.2. UGOTOVLJENO ODSTOPANJE OD REGULATIVNEGA OKVIRA

V sklopu razkritij, skladnih s 109. členom ZOP, v nadaljevanju prikazujemo tudi ugotovljena odstopanja od regulativnega okvira za leti 2022 in 2023.

V spodnjih tabelah prikazujemo ugotovljeno okvirno odstopanje od regulativnega okvira za leto 2022, ki ga je Agencija za energijo že potrdila. Hkrati pa predstavljamo tudi oceno navedenega okvirnega odstopanja za leto 2023. Navedene ugotovitve bo Agencija za energijo potrjevala v drugi polovici leta 2024.

Od predstavljenih podatkov v tabelah izpostavljam naslednje:

- v letu 2022 je bil med viri kritja upravičenih stroškov uporabljen del presežka omrežnine, upoštevan pri določitvi cene omrežnine za regulativno obdobje 2022–2024, in sicer v višini 51.040 €.
- v letu 2023 je bil med viri kritja upravičenih stroškov uporabljen del presežka omrežnine, upoštevan pri določitvi cene omrežnine za regulativno obdobje 2023–2025, in sicer v višini 21.267 €.

Predvideno ugotovljeno odstopanje od regulativnega okvira za leto 2023		Regulativni	Ocenjeni
		okvir za:	US in V za:
		2023	2023
1.1	Stroški delovanja in vzdrževanja - SDV	209.740	143.276
1.1.1	Nadzorovani stroški delovanja in vzdrževanja - NSDV	118.577	90.884
1.1.2	Nenadzorovani stroški delovanja in vzdrževanja - NNSDV	91.164	52.392
1.2	Strošek amortizacije - AM	60.843	0
1.3	Reguliran donos na sredstva - RDS	56.161	0
1	Upravičeni stroški - US	326.744	143.276
2.1	Reguliran prihodek - RP	275.489	157.354
2.1.1	Drugi prihodki - DP	22.069	23.377
2.1.2	Omrežnina - OMR	253.420	133.978
2.2	Presežek (-) oziroma primanjkljaj (+) omrežnine - ΔRO_{T-1}	-51.040	-21.267
2.3	Načrtovan primanjkljaj omrežnine - $n\Delta RO_T$	0	0
2	Viri za pokrivanje upravičenih stroškov - V	326.529	178.261
3.1	Regulirane omrežnine - OMR	253.420	
3.2	Izravnane regulirane omrežnine - IOMR	267.592	
3	Izravnava/Ugotovljen presežek (-) oziroma primanjkljaj (+) omrežnine - Δrot	-14.172	-35.345

Tabela 116: Predvideno odstopanje od regulativnega okvira za leto 2023

Ugotovljeno odstopanje od regulativnega okvira za leto 2022		Regulativni okvir za:	Dejanski US in V za:
		2022	2022
1.1	Stroški delovanja in vzdrževanja - <i>SDV</i>	208.035	207.520
1.1.1	<i>Nadzorovani stroški delovanja in vzdrževanja - NSDV</i>	118.395	119.810
1.1.2	<i>Nenadzorovani stroški delovanja in vzdrževanja - NNSDV</i>	89.640	87.710
1.2	Strošek amortizacije - <i>AM</i>	62.331	64.644
1.3	Reguliran donos na sredstva - <i>RDS</i>	59.281	61.830
1	Upravičeni stroški - <i>US</i>	329.648	333.994
2.1	Reguliran prihodek - <i>RP</i>	278.608	342.576
2.1.1	<i>Drugi prihodki - DP</i>	21.700	63.151
2.1.2	<i>Omrežnina - OMR</i>	256.908	279.425
2.2	Presežek (-) oziroma primanjkljaj (+) omrežnine - ΔRO_{T-1}	-51.040	-51.040
2.3	Načrtovan primanjkljaj omrežnine - $n\Delta RO_T$	0	0
2	Viri za pokrivanje upravičenih stroškov - <i>V</i>	329.648	393.615
3.1	Regulirane omrežnine - <i>OMR</i>	256.908	
3.2	Izravnane regulirane omrežnine - <i>IOMR</i>	274.314	
3	Izravnava/Ugotovljen presežek (-) oziroma primanjkljaj (+) omrežnine - Δrot	-17.406	-59.621

Tabela 117: Ugotovljeno odstopanje od regulativnega okvira za leto 2021

14. SODILA ZA RAZPOREJANJE SREDSTEV, OBVEZNOSTI DO VIROV SREDSTEV, PRIHODKOV IN ODHODKOV ZA POSAMEZNE ENERGETSKE DEJAVNOSTI

Glede na določbe ZOP so sestavni del letnega poročila družbe tudi pravila in kriteriji, po katerih so na posamezne energetske dejavnosti razporejeni sredstva, obveznosti do virov sredstev, prihodki in odhodki. Izvajanje pravil mora biti letno revidirano s strani revizorja.

V skladu z ZOP je družba JP KPV, d. o. o. do 31. 5. 2023 opravljala naslednji energetske dejavnosti:

- dejavnost systemskega operaterja distribucijskega omrežja zemeljskega plina (SODO) do 31. 5. 2023 in
- dejavnost dobave zemeljskega plina, ki se izvajata samo na območju Občine Vrhnika do 31. 12. 2023.

Na podlagi odlokov o gospodarskih javnih službah v Občinah Vrhnika, Borovnica in Log - Dragomer opravlja družba naslednje dejavnosti:

- oskrba s pitno vodo,
- odvajanje in čiščenje komunalne in padavinske odpadne vode,
- zbiranje in prevoz komunalnih odpadkov,
- odlaganje ostankov predelave ali odstranjevanje komunalnih odpadkov,
- oskrba s plinom,
- urejanje in čiščenje javnih površin,
- vzdrževanje in varstvo lokalnih in drugih javnih cest,
- javna razsvetljava,
- urejanje pokopališč, pokopališka in pogrebna dejavnost,
- tržnična dejavnost.

V skladu z registrirano dejavnostjo družba izvaja tudi naslednje tržne dejavnosti:

- izvedba plinskih priključkov,
- obnova in gradnja vodovodnih, kanalizacijskih in ostalih komunalnih objektov,
- projektiranje in tehnično svetovanje,
- trgovina na drobno.

14.1. TEMELJNE RAČUNOVODSKE USMERITVE PRI DELITVI RAČUNOVODSKIH IZKAZOV NA DEJAVNOSTI DRUŽBE

Na izkazano poslovno uspešnost in finančni položaj posameznih dejavnosti vplivajo tako neposredni kot posredni prihodki in odhodki ter tako neposredna kot posredna sredstva in viri sredstev.

Sistem pripoznanja prihodkov, odhodkov, sredstev in virov sredstev po posameznih dejavnostih temelji na organizacijski strukturi družbe, zasnovani na ustroju družbe po organizacijskih enotah.

14.2. IZKAZ POSLOVNEGA IZIDA

Izkaz poslovnega izida po dejavnostih temelji na vodenju analitične računovodske evidence prihodkov in stroškov oziroma odhodkov, ki se dosledno prepoznavajo na stroškovnih mestih oziroma stroškovnih nosilcih. Šifrant stroškovnih mest je prilagojen Odloku o gospodarskih javnih službah in omogoča

pregledno evidentiranje in spremljanje stroškov in prihodkov. Sestavljen je iz petmestnih šifer po naslednjem sistemu:

Prvi dve mesti označujeta dejavnost (SM), tretje mesto označuje Občino (1-Vrhnika, 2-Borovnica, 3-Log - Dragomer), četrto in peto mesto pa je rezervirano za podrobnejšo opredelitev vrste storitve (SN).

Prihodke je mogoče z vidika dejavnosti in občin ločevati na neposredne in posredne (splošne). Večina prihodkov je neposrednih, kar pomeni, da je izvirno mogoče ugotavljati na katere dejavnosti oziroma občine se nanašajo. Taki prihodki se že na podlagi nalogov za obračun knjižijo neposredno na posamezno dejavnost in posamezno občino.

Pri poslovanju pa nastaja tudi nekaj t. i. splošnih ali posrednih prihodkov. Ti se pripišejo splošnemu stroškovnemu mestu družbe (SM19–Skupne službe) ali splošnemu stroškovnemu mestu dejavnosti, če jih je tej možno pripisati.

V družbi imamo tako vzpostavljena naslednja splošna stroškovna mesta:

- splošno stroškovno mesto družbe (SM19) in
- splošna stroškovna mesta dejavnosti (za vsako dejavnost je predvideno eno splošno stroškovno mesto).

Skupne službe (režijo) predstavljajo vodstvo družbe, splošni sektor in finančno računovodski sektor.

Na splošnem stroškovnem mestu dejavnosti se zbirajo tisti prihodki, ki jih ni bilo mogoče že na prvi stopnji knjižiti na temeljno stroškovno mesto (kot neposredne prihodke dejavnosti in občine), ugotoviti pa je bilo mogoče, da obravnavani prihodki nastajajo v zvezi z neko dejavnostjo in so zato knjiženi na splošno stroškovno mesto te dejavnosti.

Tudi za večino stroškov in odhodkov velja, da jih je mogoče neposredno na podlagi knjigovodske listine pripoznati na tisto dejavnost in tisto občino, na katero se taki stroški oziroma odhodki nanašajo. Za nekatere stroške je mogoče določiti ustrezne ključe za takojšnjo razporeditev po dejavnostih in občinah glede na podatke o povzročitelju teh stroškov. Vsi taki stroški, ki so razporejeni na splošna SM posamezne dejavnosti že ob knjiženju na konte razreda 4, imajo torej značaj neposrednih stroškov.

Stroški oziroma odhodki, ki jih na podlagi razpoložljive dokumentacije in vzpostavljenega sistema likvidacije računov ni mogoče ob knjiženju razporediti na temeljne dejavnosti in občine, imajo značaj splošnih stroškov in se najprej knjižijo na splošno stroškovno mesto dejavnosti oziroma na SM19–Skupne službe.

Prihodki in odhodki zbrani na splošnem stroškovnem mestu družbe, se razporejajo na splošna stroškovna mesta dejavnosti na podlagi deleža neposrednih stroškov dejavnosti. Sodilo za nadaljnjo delitev režijskih prihodkov in odhodkov znotraj dejavnosti zemeljskega plina pa je oblikovano glede na delež porabljenega delovnega časa za opravljanje posamezne energetske dejavnosti. Na podlagi interne ocene porabljenega delovnega časa zaposlenih za opravljanje posamezne energetske dejavnosti se razdelijo v razmerju 90 % ODS in 10 % dobava zemeljskega plina.

Na splošnem stroškovnem mestu dejavnosti se zbirajo tisti stroški, ki jih ni bilo mogoče neposredno prisoditi temeljnemu stroškovnemu mestu, ugotoviti pa je bilo mogoče, da nastajajo v zvezi z neko dejavnostjo in so zato knjiženi na splošno stroškovno mesto te dejavnosti.

14.3. BILANCA STANJA

Bilanca stanja po dejavnostih izkazuje sredstva in obveznosti do virov sredstev, ki se nanašajo neposredno na posamezno dejavnost. V okviru dejavnosti zemeljski plin se na SODO kot nosilca gospodarske javne službe, razporedi pretežni del sredstev in obveznosti do virov sredstev, razen tistih, ki se neposredno nanašajo na nabavo in prodajo zemeljskega plina kot blaga.

Prav tako se na posamezno dejavnost razporedi pripadajoči del sredstev in obveznosti do virov sredstev skupnih služb, pri čemer se uporabi splošni režijski ključ (delež zaposlenih, izračunan iz opravljenih ur). Za nadaljnjo delitev sredstev in virov sredstev skupnih služb znotraj dejavnosti zemeljskega plina pa je oblikovano sodilo glede na delež porabljenega delovnega časa za opravljanje posamezne energetske dejavnosti. Na podlagi interne ocene porabljenega delovnega časa zaposlenih za opravljanje posamezne energetske dejavnosti se razdelijo v razmerju 90 % SODO in 10 % dobava zemeljskega plina. Postavke denarnih sredstev so »izravnalne postavke« pri sestavljanju bilance stanja.

15. IZJAVA DIREKTORJA V RAČUNOVODSKEM POROČILU

Poslovodstvo sprejema in potrjuje računovodske izkaze družbe JP KPV, d. o. o. Vrhnika za leto, končano na dan 31. decembra 2023 in pojasnila k računovodskim izkazom.

Poslovodstvo potrjuje, da so bile pri izdelavi računovodskih izkazov dosledno uporabljene ustrezne računovodske usmeritve, da so bile računovodske ocene izdelane po načelu previdnosti in dobrega gospodarjenja in da računovodski izkazi predstavljajo resnično in pošteno sliko premoženjskega stanja družbe in izidov njenega poslovanja za leto 2023.

Poslovodstvo je odgovorno tudi za ustrezno vodenje računovodstva, za sprejem ustreznih ukrepov za zavarovanje premoženja in drugih sredstev in za preprečevanje in odkrivanje zlorab in drugih nepravilnosti ter potrjuje, da so računovodski izkazi skupaj s pojasnili, izdelani na podlagi predpostavke o nadaljnjem poslovanju družbe ter v skladu z veljavno zakonodajo in Slovenskimi računovodskimi standardi.

Vrhnika, 5. 4. 2024

V. d. direktorja
mag. Gregor Klemenčič





Številka: 3503-4/2023 (5-07)
Datum: 5. 6. 2024

**ČLANOM OBČINSKEGA SVETA
OBČINE VRHNIKA**

5

ZADEVA: **Osnutek Odloka o urejenosti naselij in krajine Občine Vrhnika za področje oglaševanja in označevanja mestnega središča Vrhnika**

PРАВNA PODLAGA:

- Zakon o urejanju prostora (ZUreP-3 - Uradni list RS, št. 199/21, 18/23 – ZDU-10, 78/23 – ZUNPEOVE, 95/23 – ZIUOPZP in 23/24)
- Odlok o Občinskem prostorskem načrtu Občine Vrhnika (Ur. l. RS, št. 27/14, 50/14 – teh. popr., 71/14 – teh. popr., 92/14 – teh. popr., 53/15, 75/15 – teh. popr., 9/17, 9/17 – teh. popr., 79/17 – teh. popr., 12/18 – teh. popr., 60/19, 81/19 – teh. popr., 105/23, 37/24)
- Statut Občine Vrhnika (Naš časopis, št. 430/15)
- Poslovnik Občinskega sveta Občine Vrhnika (Naš časopis, št. 430/15, 491/21)

NAMEN: Obravnava in podaja v javno razgrnitev in javno obravnavo

POROČEVALCI: Bernard Kogovšek, Vodja Oddelka za prostor
Uroš Jereb, Delavnica, oblikovanje prostora d.o.o.

OBRAZLOŽITEV:

I. UVOD

1. Ocena stanja in razlogi za pripravo prostorskega akta

Področje oglaševanja in označevanja je na nacionalni ravni urejeno z različnimi predpisi, ki področje urejajo parcialno, različno za posamezna področja. Na ravni občine Vrhnika se pogoji oglaševanja prav tako pojavljajo v različnih predpisih, tako v odloku o občinskem prostorskem načrtu kot tudi posameznih odlokih o občinskih podrobnih prostorskih načrtih. Namen odloka o urejenosti naselij in krajine (v nadaljnjem besedilu: OUNK) je z enotnim predpisom urediti pogoje označevanja in oglaševanja, ki bodo veljali za vse deležnike v prostoru.

Na območju mestnega središča Vrhnike je zaznan večji obseg oglasnih objektov kot so panoji, plakati, table in drugi napisi na fasadah in strehah objektov in ter drugi objekti

oglaševanja. Objekti oglaševanja niso vizualno medsebojno usklajeni in kakovostni, ter negativno vplivajo na vizualno podobo mesta, posegajo v kulturno dediščino in krajinsko arhitekturo.

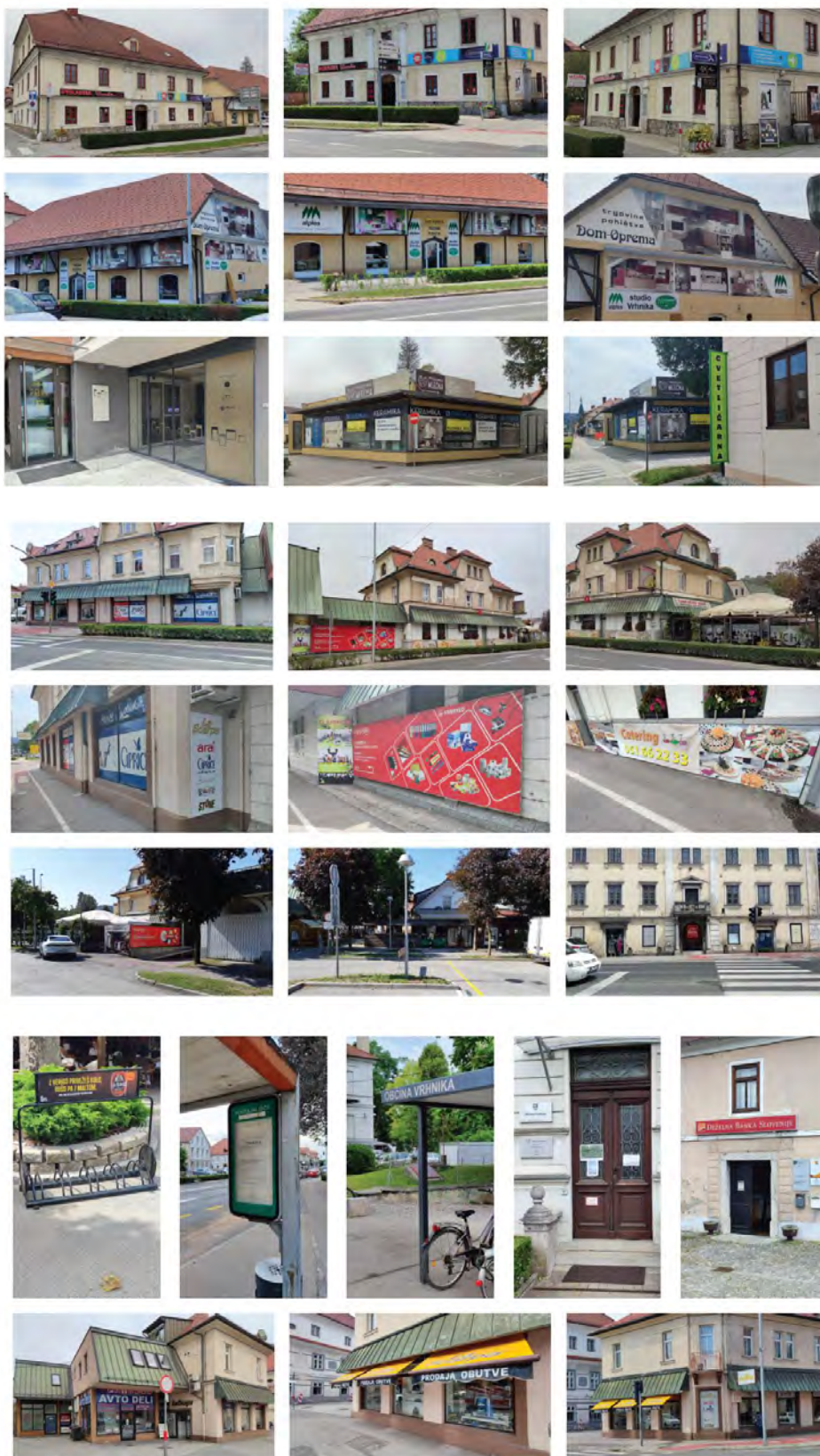

Slika 1, 2, 3: Prikaz problematike označevanja in oglaševanja na območju mestnega središča Vrhnika (Vir: Vrhnika – oglaševanje in označevanje mesta, Elaborat označevanja in oglaševanja mestnega središča Vrhniko, Delavnica d.o.o.)

2. Opis območja

Predmetno območje OUNK za oglaševanje in označevanje mestnega središča Vrhniko obsega območje mestnega jedra Vrhniko ob Tržaški cesti (približno 50m pas od osi ceste ob obeh straneh ceste), od opuščene objekta »Blagajane« do krožišča pri trgovini Lidl, območje Stare ceste, Ceste 6. maja ter povezovalnih ulic med Tržaško cesto in Staro cesto, Voljčevo cesto in del Gradišča.



Slika 4: Prikaz območja urejanja

3. Pravne podlage

Zakon o urejanju prostora (ZUreP-3: Uradni list RS, št. 199/21, 18/23 – ZDU-10, 78/23 – ZUNPEOVE, 95/23 – ZIUOPZP in 23/24)

V skladu s 132. členom ZUreP-3 se OUNK sprejme za območje, na katerem je urejenost naselja in krajine posebej pomembna ali je zaradi drugih vzrokov treba izboljšati kakovosti bivalnega in delovnega okolja.

Glede na merila za določanje teh območij, območje OUNK izpolnjuje naslednje pogoje:

- lega ob javnih površinah v naselju, kot so glavne ulice, mestne vpadnice, središče naselja ali središče mestnih predelov, trgi, parki ipd.;
- lega na drugi urbanistično pomembni lokaciji v naseljih, kot so stanovanjske soseske, trgovsko poslovna območja, prostori ob prostorskih dominantah ipd.;
- lega v območju varstva kulturne dediščine;
- lega v območju turističnih znamenitosti;
- lega ob objektih družbene infrastrukture.

OUNK ne sme biti v nasprotju s strateškimi akti in mora biti skladen z določbami OPN.

3. Predmet prostorskega akta

Namen OUNK je določitev prostorskih izvedbenih pogojev glede umeščanja, velikosti in oblikovanja posegov v prostor, da se ti izvajajo in vzdržujejo tako, da se ustvarjajo, ohranjajo in krepijo kakovostne prepoznavne značilnosti prostora in njegova identiteta.

Prostorsko izvedbeni pogoji se določijo za:

- objekte in premične elemente za obveščanje in oglaševanje (označevalne in obveščevalne table, table in izveski na fasadah, A table, izložbe ipd) vključno z obveščanjem in oglaševanjem na tendah in senčnikih.

Območje se deli na prostorsko enoto (PE) 1 (Stara cesta), PE 2 (Tržaška cesta) in PE 3 (trgovine). Odlok določa prostorske izvedbene pogoje glede lege, velikosti in oblikovanja objektov za oglaševanje in označevanje.

Poleg tega se z OUNK določi tudi obveznost priglasitve posega v prostor za nekatere posege ter kazenske/prekrškovne določbe.

4. Stroški priprave

Investitor priprave OUNK je Občina Vrhnika, Tržaška cesta 1, 1360 Vrhnika.

5. Postopek priprave

Faza postopka priprave in sprejema prostorskega akta	Okvirni termin
Sklep župana o začetku priprave	Naš časopis št. 525, 29. april 2024
Izdelava osnutka OUNK	60 dni
Obravnava osnutka OUNK na Odboru	4. 6. 2024
Obravnava osnutka OUNK na Občinskem svetu	Predvidoma 20. 6. 2024
Javna razgrnitev z javno obravnavo	30 dni
Stališča do pripomb	30 dni
Izdelava predloga OUNK in sprejem na OS	30 dni

II. BESEDILO ODLOKA

Na podlagi drugega odstavka 133. člena Zakona o urejanju prostora (Uradni list RS, št. 199/21, 18/23 – ZDU-1O, 78/23 – ZUNPEOVE, 95/23 – ZIUOPZP in 23/24) in 22. člena Statuta Občine Vrhnika (Naš časopis, št. 430/15) je Občinski svet Občine Vrhnika na ... redni seji, dne ..., sprejel

ODLOK

o urejenosti naselij in krajine Občine Vrhnika za področje oglaševanja in označevanja mestnega središča Vrhnika

I. UVODNE DOLOČBE

1. člen

(predmet odloka)

(1) Ta odlok določa prostorske izvedbene pogoje glede lege, velikosti in oblikovanja objektov za oglaševanje in označevanje (v nadaljnjem besedilu: posegi).

(2) Z Odlokom o urejenosti naselij in krajine Občine Vrhnika za področje oglaševanja in označevanja mestnega središča Vrhnika (v nadaljevanju: OUNK) se na osrednjem območju mesta Vrhnika ureja področje oglaševanja in označevanja na način, da se za vse deležnike vzpostavijo enaka pravila in z namenom prostorske in likovne ureditve vseh površin vidnih zlasti z javnih površin. S tem se povečuje urejenost in kakovost odprtega prostora za vse njegove uporabnike. Ustvarja, ohranja in krepi se kakovostne prepoznavne značilnosti prostora in njegova identiteta.

(3) V prostorskem informacijskem sistemu ima OUNK identifikacijsko številko 4261.

2. člen

(območje OUNK)

(1) Ta odlok se uporablja na območju, ki je grafično prikazano v Prilogi 1, ki je sestavni del tega odloka.

(2) Območje se deli na prostorsko enoto PE 1 (Stara cesta), PE 2 (Tržaška cesta) in PE 3 (trgovine).

3. člen

(izključitev uporabe odloka)

Ta odlok se ne uporablja za:

- prometno signalizacijo na javnih cestah v skladu s predpisi, ki urejajo ceste;
- označevanje kulturne dediščine v skladu s predpisi, ki urejajo varstvo kulturne dediščine;
- označevanje naravnih vrednot v skladu s predpisi, ki urejajo ohranjanje narave;
- označevanje in opremljanje planinskih poti v skladu s predpisi, ki urejajo planinske poti;
- označevanje gradbišč v skladu s predpisi, ki urejajo gradnjo objektov;
- plakatiranje v skladu s predpisi, ki urejajo volilno in referendumsko kampanjo.

II. DOPUSTNI POSEGI

4. člen

(splošni prostorski izvedbeni pogoji glede umeščanja in oblikovanja posegov)

(1) Posegi se umestijo v prostor in oblikujejo tako, da:

- sledijo prepoznavnim prostorsko oblikovnim značilnostim ulic ter ohranjenim kvalitetnim prostorskim prvinam;

- v prostoru ne preglasijo okoliških stavb in odprtega prostora;
- so usklajeni z arhitekturno in urbanistično podobo neposredne okolice;
- z lokacijo, velikostjo, grafičnim oblikovanjem ali kako drugače niso dominante v prostoru;
- ne zakrivajo pogledov na kulturno dediščino, naravne vrednote, zelene površine in odprto krajino;
- ne vplivajo negativno na likovne kakovosti posameznih stavb;
- bistveno ne krnijo varovanih vrednot ali celostne podobe kakovostno zasnovanih pročelij;
- so usklajeni z drugimi elementi uličnega prostora in urbane opreme;
- so kakovostno grafično oblikovani;
- ne ogrožajo varnosti udeležencev v prometu in ne onemogočajo gibanja pešcem in gibalno oviranim osebam.

(2) Posegi v odprti prostor so dopustni zgolj, če je njihova pojavnost v prostoru oz. velikost le-te sorazmerna z njihovo družbeno relevantnostjo.

5. člen

(posegi na in ob fasadah stavb)

(1) Posegi na in ob fasadah stavb so:

- vhodna označevalna tablica;
- označevalna tabla na fasadi;
- izvesek;
- grafična oprema izlozb, okenskih in vratnih površin;
- označevalni steber.

(2) Območja in lokacije za postavitve, velikost oz. oblika ter podrobnejši pogoji za njihovo oblikovanje so določeni v Prilogi 2, ki je sestavni del tega odloka.

6. člen

(dopustnost postavitve)

(1) Poseg na in ob fasadi je samostojni poseg ali sestavni del drugega posega, namenjen oglaševanju in označevanju dejavnosti, storitev, blaga, blagovnih znamk in drugih vsebin kot gospodarske dejavnosti.

(2) Posegi se lahko izvajajo le neposredno ob in na stavbah, kjer se opravlja označevana in oglaševana dejavnost, nudi oglaševane storitve oziroma se prodaja oglaševano blago ali kjer ima poslovni subjekt, ki oglaševano blago ali storitve proizvaja ali opravlja, sedež ali poslovne prostore.

(3) Vsak poslovni subjekt ima za oglaševanje in označevanje svoje dejavnosti lahko, poleg vhodne označevalne tablice, največ dva raznovrstna elementa iz prvega odstavka prejšnjega člena.

(4) V primeru, da ima poslovni subjekt prostore v vogalu stavbe, ki leži ob križišču, velja omejitev iz prejšnjega odstavka za vsako fasado orientirano proti cesti ločeno.

7. člen

(posegi v odprti prostor)

(1) Posegi v odprti prostor so:

- usmerjevalna tabla;
- informativna tabla;
- oglasni pano;
- A tabla;
- transparent nad cesto;
- tenda in senčnik;
- reklamna zastava;
- totem;
- prekritje gradbenih odrov z namenom oglaševanja;

(2) Posegi v odprti prostor so vsi posegi, ki so locirani na javnih ali zasebnih odprtih (nepozidanih) površinah.

(3) Območja in lokacije za postavitve, velikost oz. oblika ter podrobnejši pogoji za njihovo oblikovanje so določeni v Prilogi 2, ki je sestavni del tega odloka.

(4) Kot posegi v odprti prostor se štejejo tudi tisti posegi iz prvega odstavka tega člena, ki so nameščeni na premična sredstva, kot so vozila, prikolice vozil in delovni stroji, kadar so ta dlje časa stacionarna in je očitno, da ta niso namenjena uporabi samo v prometu ali opravljanju druge dejavnosti, temveč predvsem oglaševanju.

8. člen **(pridobitev soglasij)**

Za vse posege v prostor je potrebno pridobiti soglasje, mnenje, dovoljenje ali drugo privolitev pristojne službe, če tako zahtevajo področni predpisi, kot na primer:

- predpisi s področja kulturne dediščine (ZVKDS OE Ljubljana; celotno območje PE1 in večina PE2);
- predpisi s področja državnih ceste (DRSI; varovalni pas državne Tržaške ceste, 15 metrov od roba cestnega sveta);
- predpisi s področja občinskih cest (Občina Vrhnika; varovalni pas občinskih cest, 10 metrov od roba cestnega sveta, za javne poti (JP) pa 5 metrov)
- drugi predpisi (npr. varovalni pasovi druge gospodarske javne infrastrukture).

9. člen **(prepovedi glede posegov)**

(1) Posegi za oglaševanje in označevanje, ki niso skladni s tem odlokom niso dovoljeni.

(2) Posegi niso dopustni na naslednjih območjih, objektih in delih objektov:

- strehah stavb;
 - nad ravnino strehe, če ta odlok ne določa drugače;
 - spomenikih;
 - kozolcih, skednjih, hlevih in drugih kmetijskih objektih in opremi;
 - v območju namenske rabe VC (vodotok Bela) oz. vodnih površinah;
 - v območju namenske rabe ZP (Park samostojnosti) so dovoljeni zgolj promocijski posegi.
- (3) Morebitna osvetlitev posegov mora biti nežna, nebleščeča in nemoteča. Jakost osvetlitve se mora prilagajati svetlobnim razmeram. Med polnočjo in šesto uro zjutraj mora biti osvetlitev izključena, razen za posega poslovnih subjektov, ki obratujejo tudi v nočnem času.
- (4) Posegi ne smejo imeti premikajočih vsebin (TV). Lahko pa se vsebina v celoti občasno zamenja.

III. IZVEDBA POSEGOV

10. člen **(priglasitev izvedbe posega)**

Za izvedbo posegov iz prvega odstavka 7. člena (posegi v odprti prostor) tega odloka je potrebna predhodna priglasitev na občini, razen če gre za objekt, za katerega je po predpisih, ki urejajo graditev, treba pridobiti gradbeno dovoljenje, ali če bo poseg izveden kot del graditve takega objekta.

11. člen **(soglasje k priglasitvi)**

(1) Soglasje k priglasitvi izda Občina Vrhnika na podlagi pisne vloge investitorja. Vloga vsebuje naziv posega, navedbo zemljišč, na katerih bo poseg izveden, opis posega z morebitnimi grafičnimi prikazi in utemeljitev skladnosti posega s tem odlokom.

(2) Če je za izvedbo posega po področnih predpisih treba pridobiti soglasje, mnenje, dovoljenje ali drugo privolitev pristojne službe, je tak akt treba pridobiti in priložiti k vlogi iz prejšnjega odstavka.

(3) Soglasje k priglasitvi se izda, če je nameravana izvedba posega skladna s pravili tega odloka, sicer se zavrne.

(4) Rok za izdajo soglasja k prigrisatvi je 15 dni od prejema popolne vloge. Če soglasje k prigrisatvi v tem roku ni izdano ali zavrjneno, se šteje, da je prigrisatveni poseg skladen s pravili tega odloka in ga investitor lahko izvede.

12. člen (odstopanja)

(1) Javni objekti in javni programi (šola, sodišče, Cankarjev dom, Kulturni center, ...) imajo lahko za potrebe svojega delovanja in obveščanja lasten sistem. Le-ta mora biti kakovostno zasnovan in oblikovan ter podrejen varovanju kulturne dediščine in celovitega sporočanja objekta. Posegi na javnih objektih in javnih programih lahko odstopajo od določil Priloge 2.

(2) V sklopu ureditve avtobusnega postajališča je dopustna postavitvev reklamnega panoja.

(3) v območju namenske rabe IG (Siliko) je poleg posegov iz petega člena dopustna postavitvev ene table, kjerkoli v ravnini fasade stavbe, tudi nad nivojem strehe. Tabla mora biti izvedena iz posameznih črk oz. znakov (ne sme biti polna).

(4) Na hotelu je poleg posegov iz petega člena dopustna postavitvev ene table, kjerkoli v ravnini fasade stavbe, tudi nad nivojem strehe. Tabla mora biti izvedena iz posameznih črk oz. znakov (ne sme biti polna).

(5) Prekritje gradbenih odrov z namenom oglaševanja je dopustno zgolj z vsebino, ki predstavlja bodočo podobo stavbe, ki se na tem mestu gradi.

IV. PREKRŠKI

13. člen (prekrškovne določbe glede umeščanja in oblikovanja posegov)

(1) Investitorja, če tega ni mogoče določiti, pa lastnika stavbe oz. zemljišča, ki ravna v nasprotju s prvim odstavkom prvega člena tega odloka, občinski inšpektor kaznuje z globo v naslednji višini:

- če je investitor posega pravna oseba, samostojni podjetnik ali posameznik, ki opravlja dejavnost, v višini 1000 EUR,
- če je investitor posega fizična oseba v višini 300 EUR.

(2) Za prekršek iz prejšnjega odstavka se kaznuje tudi odgovorna oseba pravne osebe, in sicer v višini 100 EUR.

14. člen (prekrškovne določbe glede prigrisatve posegov)

(1) Investitorja, če tega ni mogoče določiti pa lastnika stavbe oz. zemljišča, ki ravna v nasprotju z desetim členom tega odloka, občinski inšpektor kaznuje z globo v naslednji višini:

- če je investitor posega pravna oseba, samostojni podjetnik ali posameznik, ki opravlja dejavnost, v višini 500 EUR,
- če je investitor posega fizična oseba v višini 100 EUR.

(2) Za prekršek iz prejšnjega odstavka se kaznuje tudi odgovorna oseba pravne osebe, in sicer v višini 100 EUR.

15. člen (nadzor)

Nadzorstvo nad izvajanjem določb tega odloka izvaja občinska inšpekcija.

V. PREHODNE IN KONČNA DOLOČBA

16. člen (uskladitev obstoječih posegov)

(1) Poseg iz prvega odstavka 1. člena tega odloka, ki z dnem uveljavitve tega odloka ni izveden v skladu z njegovimi določbami, je treba odstraniti ali ga z njim uskladiti:

- v enem letu po uveljavitvi tega odloka, razen če je bil poseg izveden na podlagi gradbenega dovoljenja, odločbe o prigrasitvi del ali drugega upravnega akta, s katerim je bila dovoljena izvedba takšnega posega.

- v treh letih po uveljavitvi tega odloka, če je bil izveden v skladu s tedaj veljavnim prostorskim aktom in v času njihove izvedbe ni bilo treba pridobiti gradbenega dovoljenja ali drugega upravnega akta iz prejšnje alineje.

(2) Toteme, tende in senčnike iz 7. člena tega odloka, ki z dnem uveljavitve tega odloka niso izvedeni v skladu s tem odlokom, je treba odstraniti v treh letih po uveljavitvi tega odloka, ali ga z njim v tem roku uskladiti, razen če je bil izveden na podlagi gradbenega dovoljenja, odločbe o prigrasitvi del ali drugega upravnega akta, s katerim je bila dovoljena izvedba takšnega posega.

17. člen
(razveljavitev predpisov)

Z dnem uveljavitve tega odloka prenehajo veljati določila občinskih podrobnih prostorskih načrtov oz. občinskih lokacijskih načrtov, na območju in v delu, ki ureja posege v prostor, ki so zdaj urejeni s tem odlokom.

18. člen
(uveljavitev odloka)

Ta odlok začne veljati 15. dan po objavi v Uradnih objavah Našega časopisa.

Številka: 3503-4/2023 (5-07)

Vrhnika, dne ...

Župan
Občine Vrhnika
Daniel Cukjati, l.r

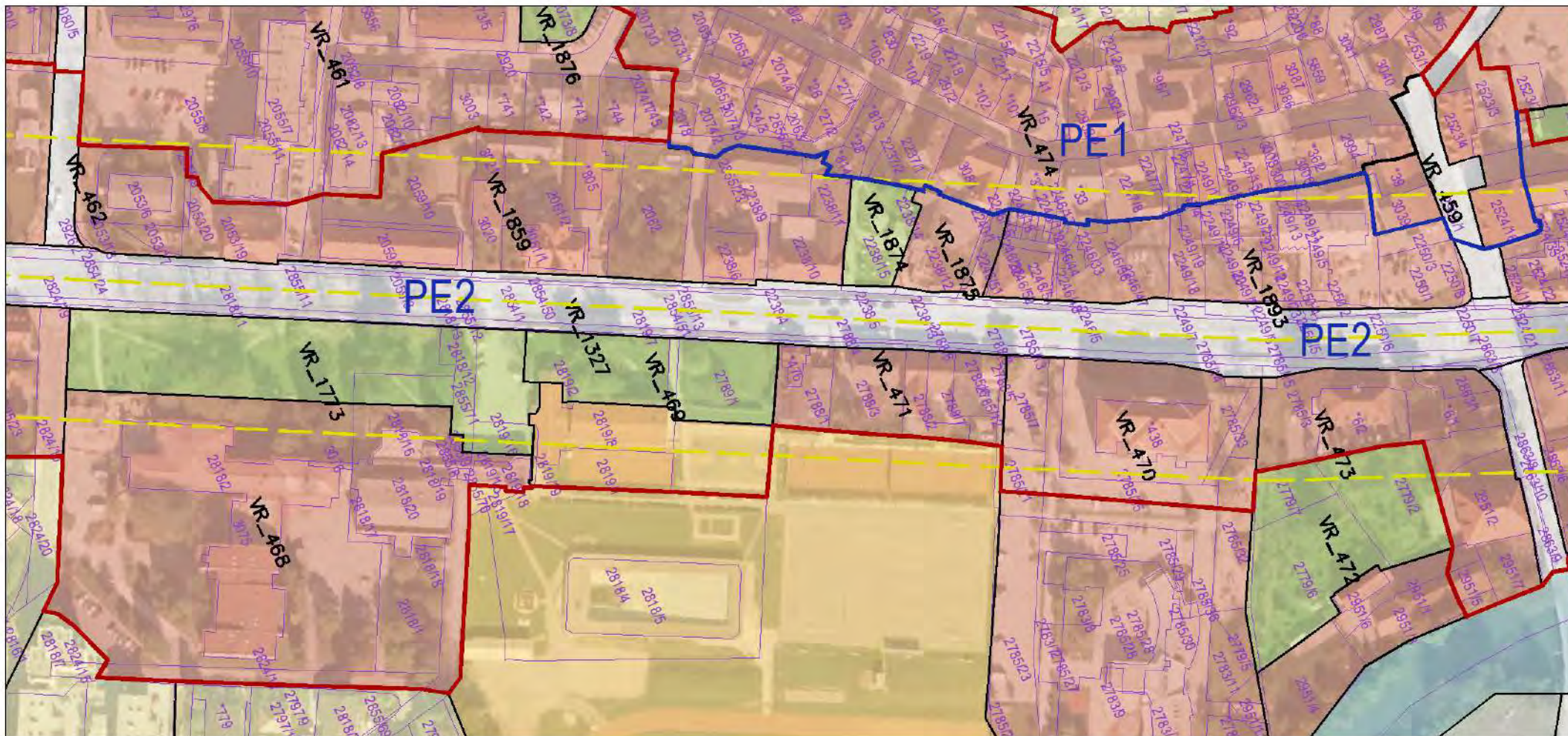

- Območje veljavnosti OUNK
- PE2 oznaka prostorske enote (PE)
- meja med PE
- 50 metrski pas od osi ceste
- VR_469** oznaka / meja enot urejanja prostora (EUP)
- 28198 oznaka parcele / parcelna meja

Odlok o urejenosti naselij in krajine Občine Vrhnika
za področje oglaševanje in označevanje
mestnega središča Vrhnika

Naziv: **OBMOČJE
VELJAVNOSTI**

Priloga 1
Id. št. akta 4281
Datum: maj 2024
Merilo: 1:2000
osnutek

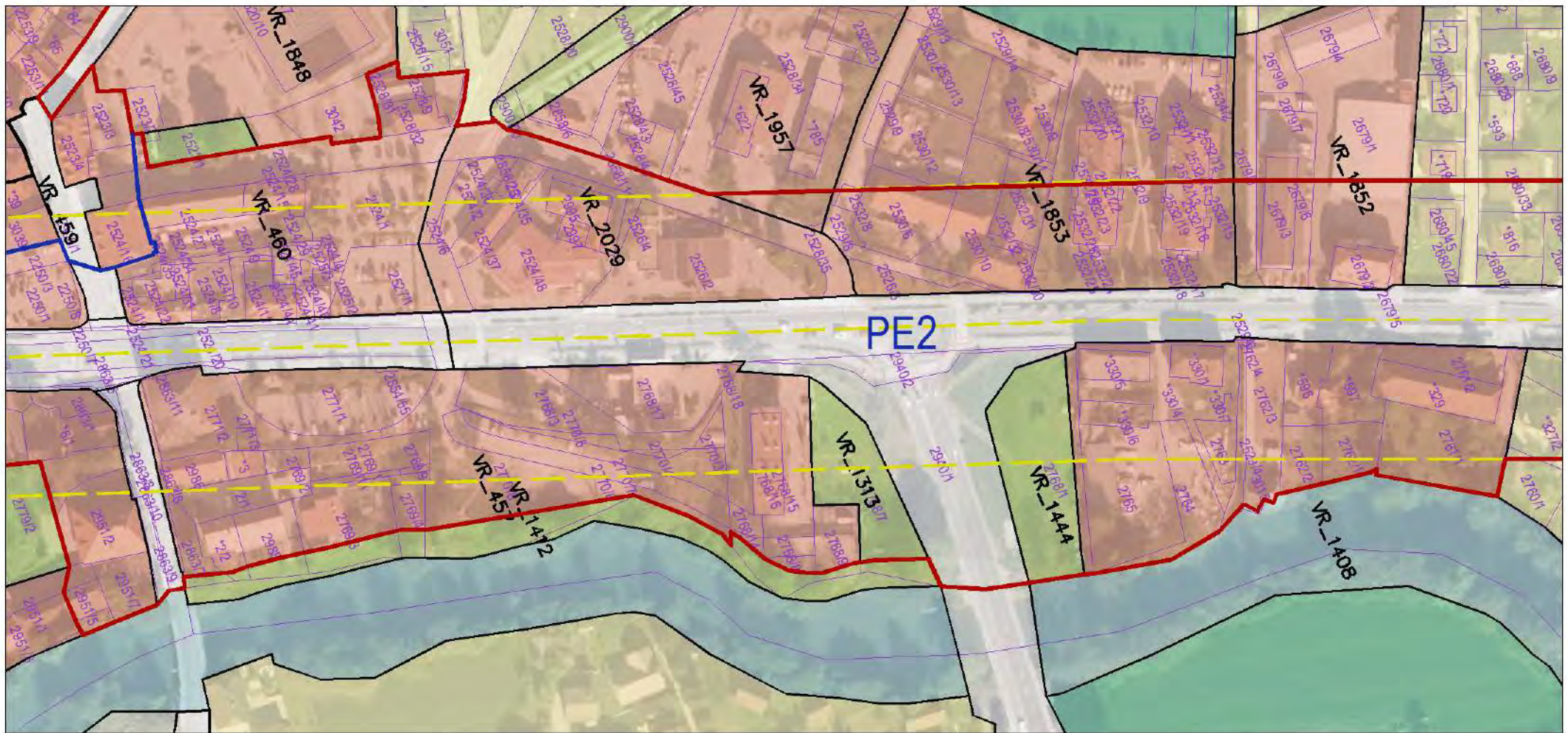

- Območje veljavnosti OUNK
- PE2 oznaka prostorske enote (PE)
- meja med PE
- 50 metrski pas od osi ceste
- VR_469 oznaka / meja enot urejanja prostora (EUP)
- 281918 oznaka parcele / parcelna meja

Odluk o urejenosti naselij in krajine Občine Vrhnika
za področje oglaševanje in označevanje
mestnega središča Vrhnika

Naziv. **OBMOČJE
VELJAVNOSTI**

Priloga 1
Id. št. akta: 4281
Datum: maj 2024
Merilo: 1:2000
osnutek

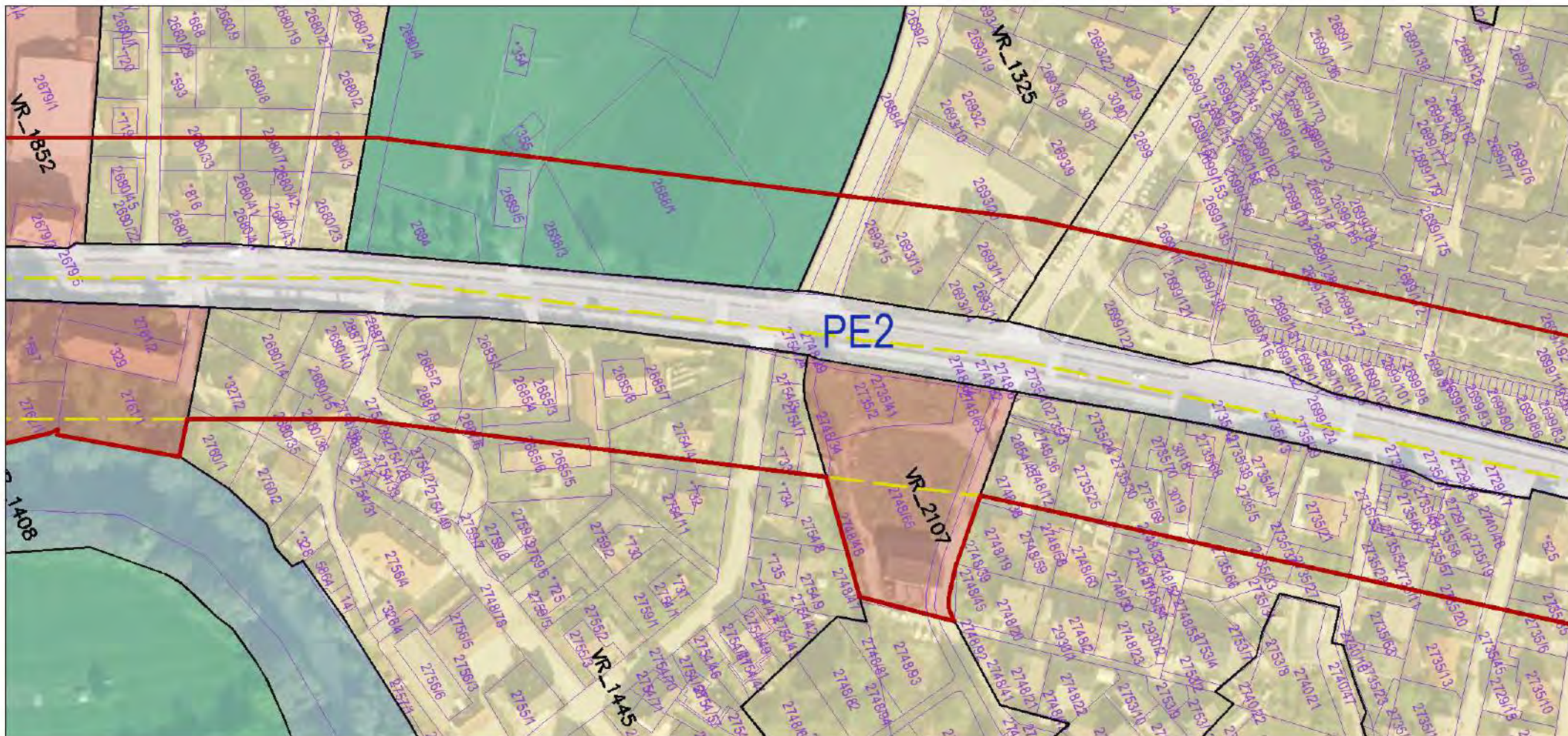





Odluk o urejenosti naselij in krajine Občine Vrhnika
za področje oglaševanje in označevanje
mestnega središča Vrhnika

Naziv. **OBMOČJE
VELJAVNOSTI**

Priloga 1
Id. št. akta 4281
Datum: maj 2024
Merilo: 1:2000
osnutek

1.04

-  Območje veljavnosti OUNK
-  PE2 oznaka prostorske enote (PE)
-  meja med PE
-  50 metrski pas od osi ceste
-  VR_469 oznaka / meja enot urejanja prostora (EUP)
-  oznaka parcele / parcelna meja

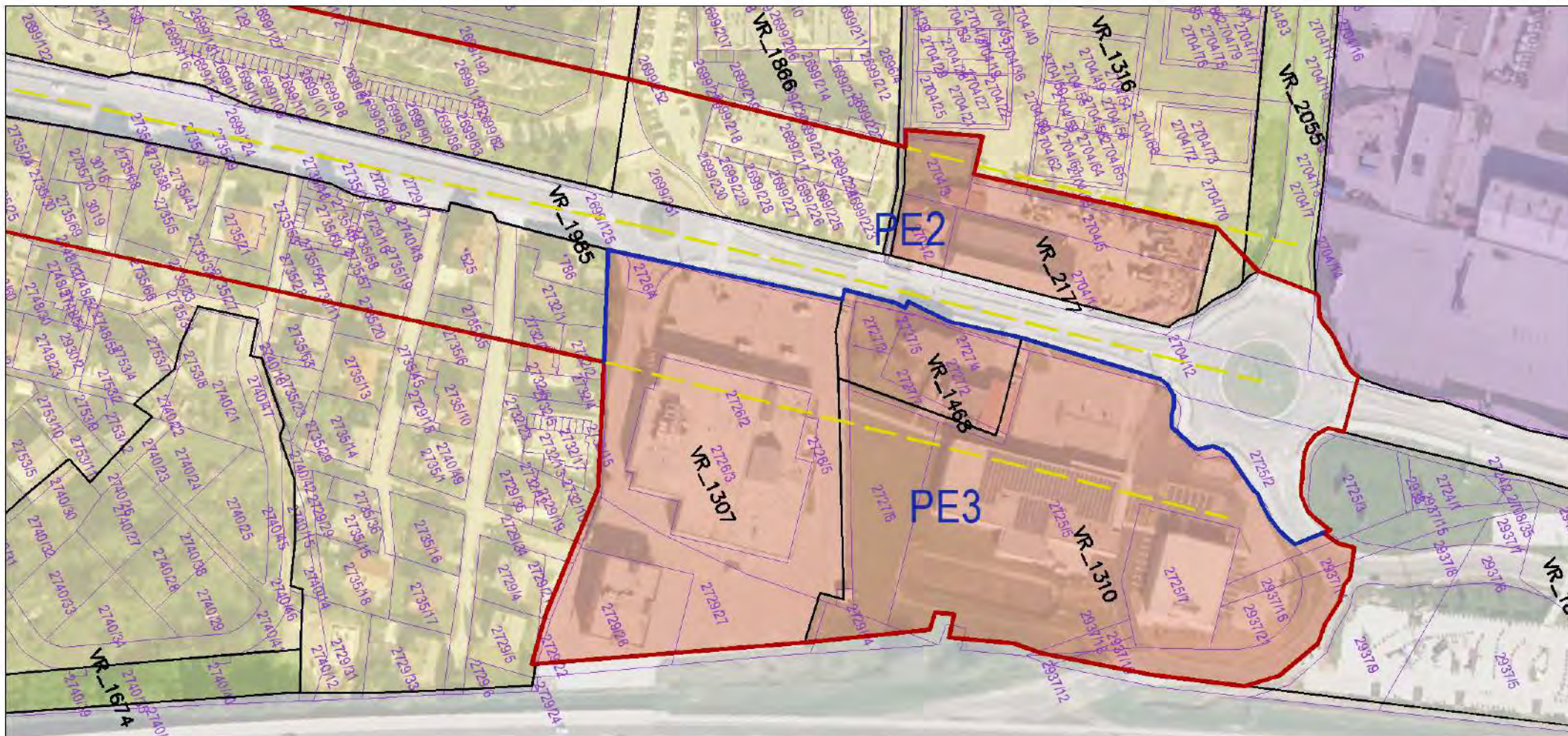

- Obrnoče veljavnosti OUNK
- PE2 oznaka prostorske enote (PE)
- meja med PE
- 50 metrski pas od osi ceste
- VR_469** oznaka / meja enot urejanja prostora (EUP)
- oznaka parcele / parcelna meja

Odlok o urejenosti naselij in krajine Občine Vrhnika
za področje oglaševanje in označevanje
mestnega središča Vrhnika

Naziv. **OBMOČJE
VELJAVNOSTI**

Priloga 1
Id. št. akta 4281
Datum: maj 2024
Merilo: 1:2000
osnutek

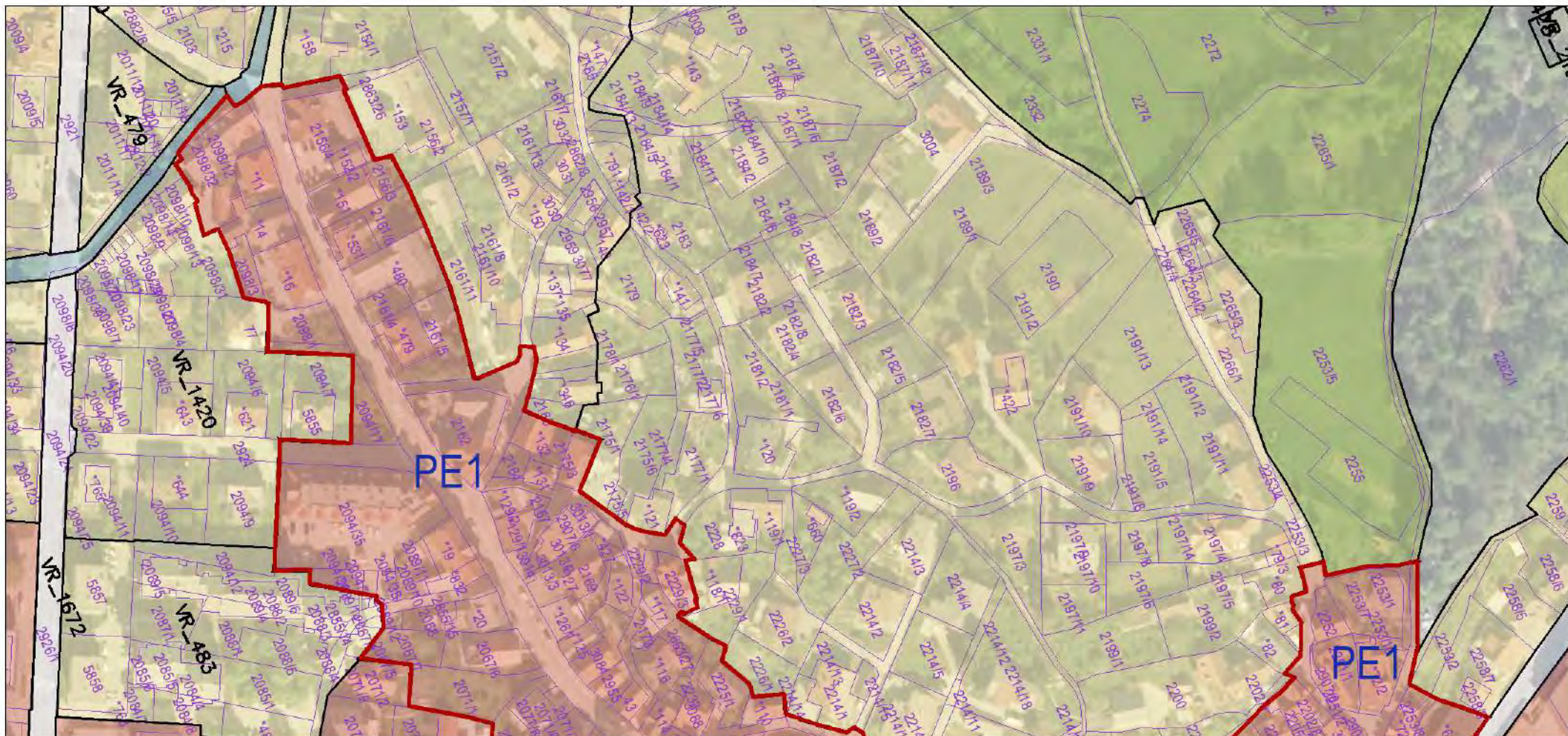



- Območje veljavnosti OUNK
- PE1 oznaka prostorske enote (PE)
- meja med PE
- 50 metrski pas od osi ceste
- VR_469 oznaka / meja enot urejanja prostora (EUP)
- 20198 oznaka parcele / parcelna meja

Odllok o urejenosti naselij in krajine Občine Vrhnika
za področje oglaševanje in označevanje
mestnega središča Vrhnika

Naziv. **OBMOČJE
VELJAVNOSTI**

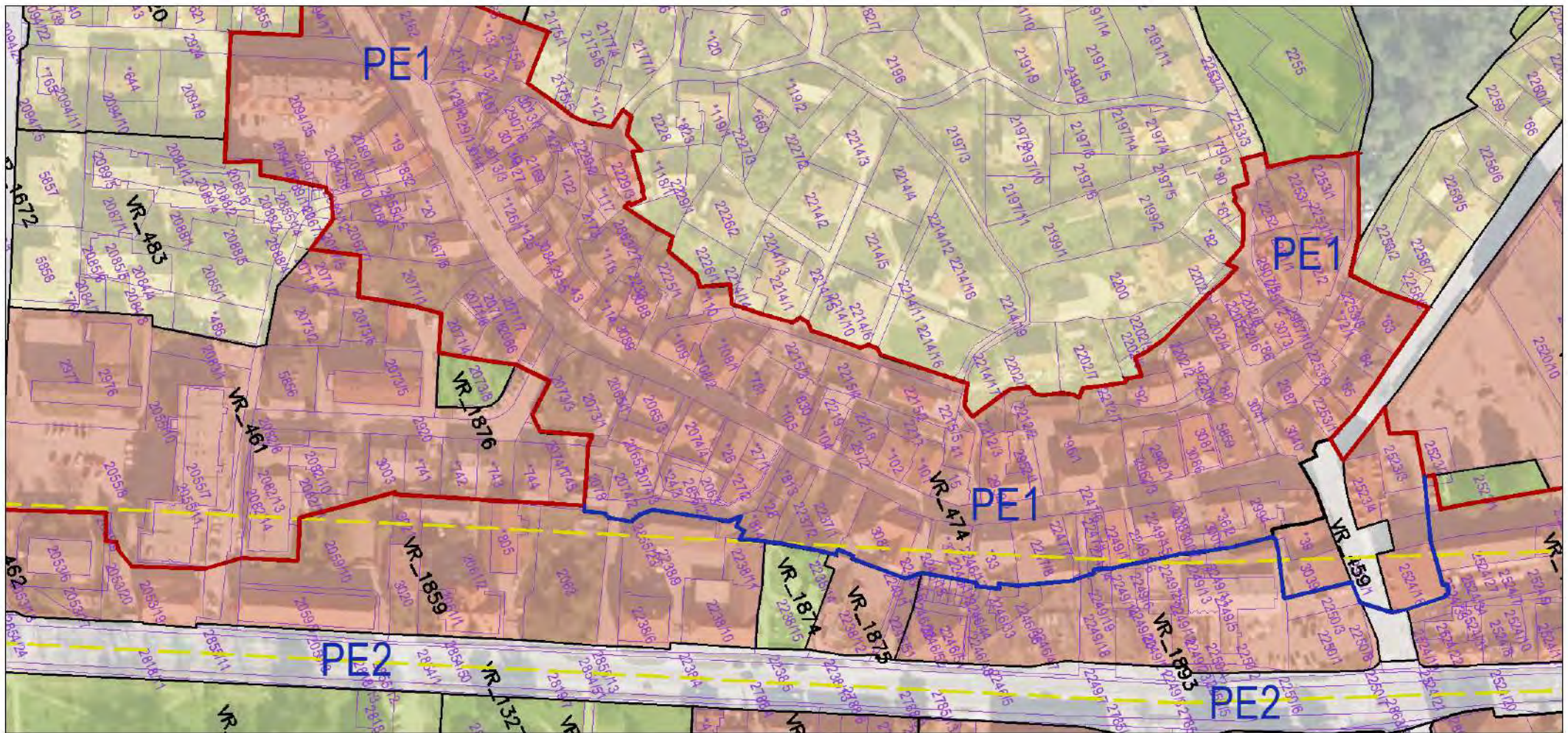
Priloga 1
Id. št. akta 4281
Datum: maj 2024
Merilo: 1:2000
osnutek



-  Območje veljavnosti OUNK
-  PE2 oznaka prostorske enote (PE)
-  meja med PE
-  50 metrski pas od osi ceste
-  VR-469 oznaka / meja enot urejanja prostora (EUP)
-  oznaka parcele / parcelna meja

Odlok o urejenosti naselij in krajine Občine Vrhnika
za področje oglaševanje in označevanje
mestnega središča Vrhnika

Naziv. **OBMOČJE
VELJAVNOSTI**

Priloga 1
Id. št. akta 4281
Datum: maj 2024
Merilo: 1:2000
osnutek

DETAJL

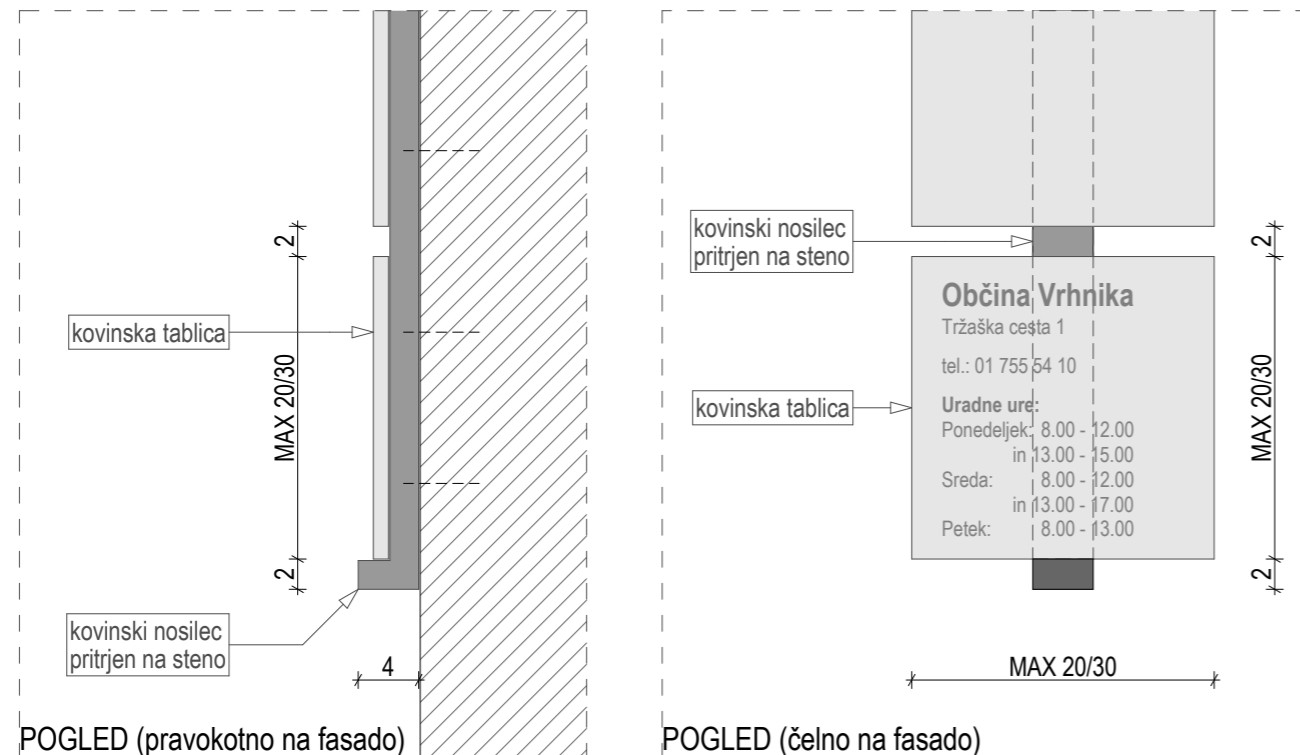

POGLED (pravokotno na fasado)

POGLED (čelno na fasado)

VHODNA OZNAČEVALNA TABLICA

Ob vhodih v objekte se vzpostavi enoten modularen sistem označevanja. Ta lahko označuje: hišno številko, poslovne subjekte, odpiralni čas, opis objekta (s QR kodo) ter občasna obvestila.

Vhodne označevalne tablice se umestijo na fasado objekta, v polje ob vhodnih vratih, v višini oči.

Posamezna vhodna označevalna tablica mora biti kovinske izvedbe, kvadratne oblike, v PE1 širine do 20 cm, v PE2 širine do 30 cm. Tablice se sestavljajo ena nad drugo, v pokončno obliko. Navečje število tablic se prilagodi likovni podobi stavbe.

Vse tablice morajo biti enotno oblikovane, barva ozadja in napisov mora biti poenotena.

Grafična podoba in barva tablic mora biti usklajena z likovno podobo stavbe na katero se namešča.

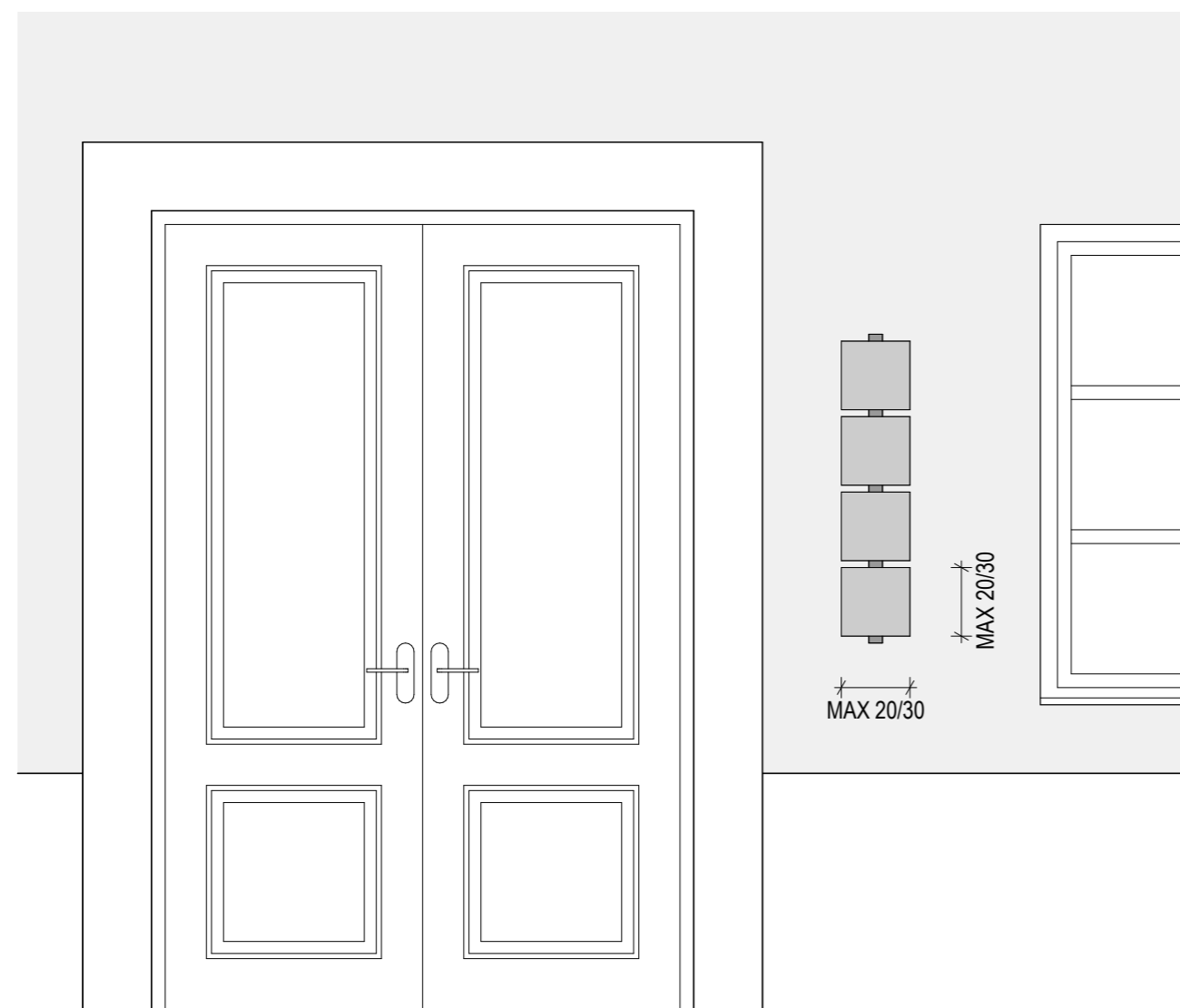

POGLED (čelno na fasado)

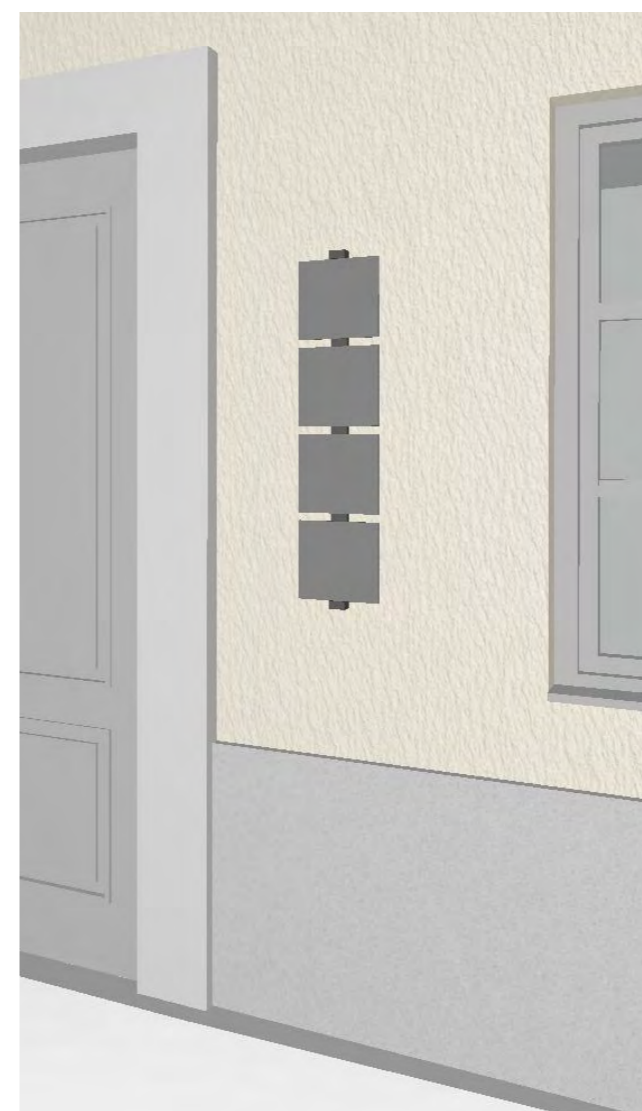

3D VIZUALIZACIJA

DOPUSTNOST UMEŠČANJA:

PE1 ✓ dopustno* PE2 ✓ dopustno* PE3 ∅ ni relevantno
 *ob zadovoljitvi ostalih pogojev iz odloka

Odlok o urejenosti naselij in krajine Občine Vrhnika za področje oglaševanja in označevanja mestnega središča Vrhnika

Element: **VHODNA OZNAČEVALNA TABLICA**

Priloga 2
 Id. št. akta: 4261
 Datum: maj 2024
osnutek

2.01

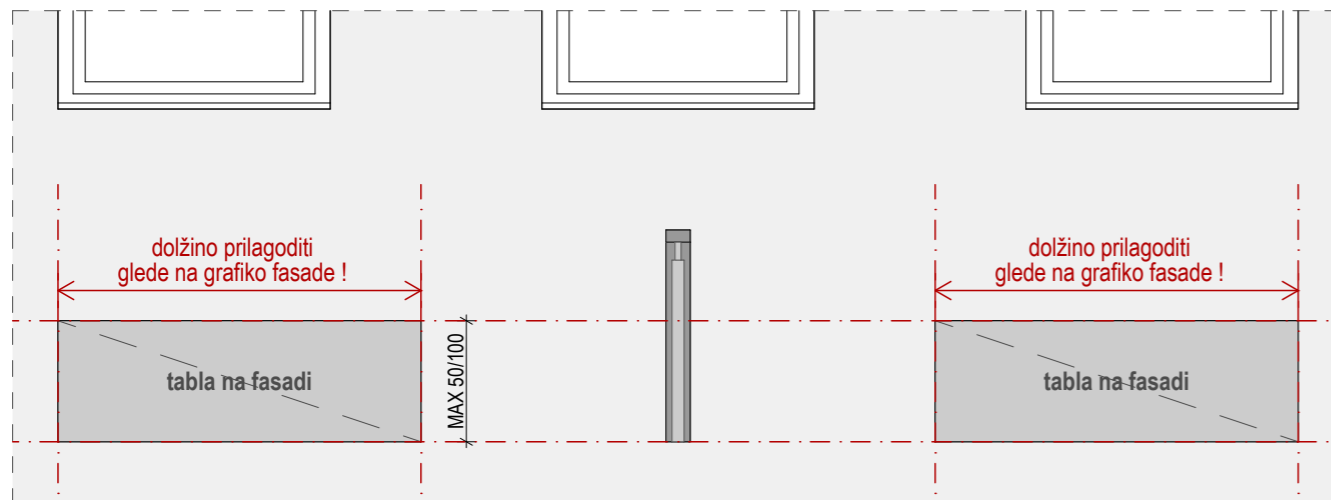

POGLED (čelno na fasado) - SESTAV VEČ ELEMENTOV

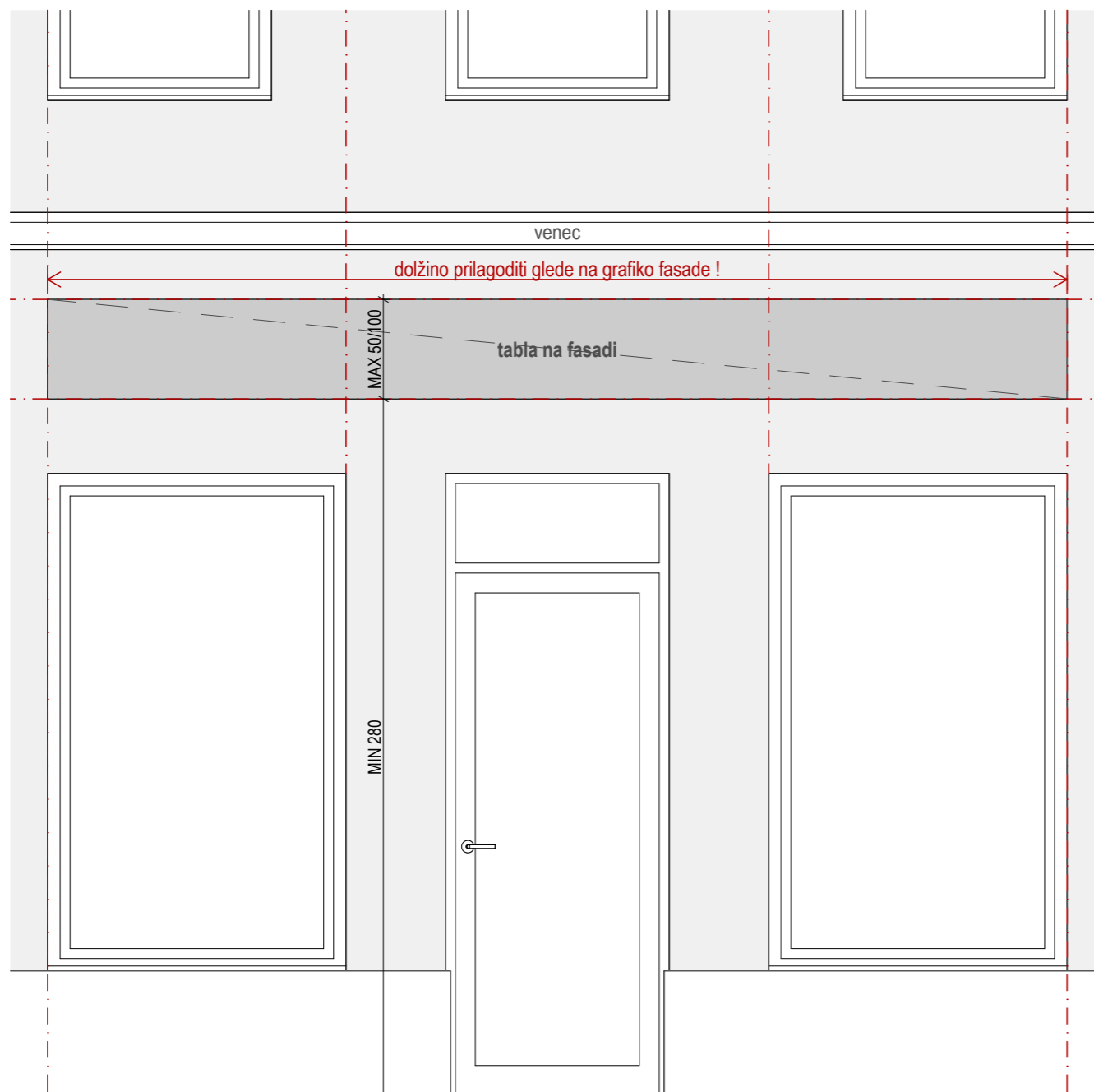

POGLED (čelno na fasado)

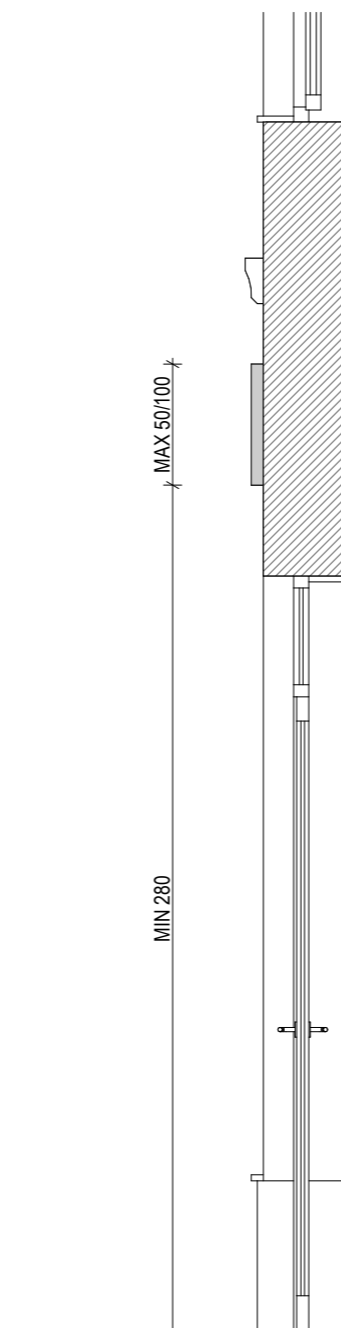
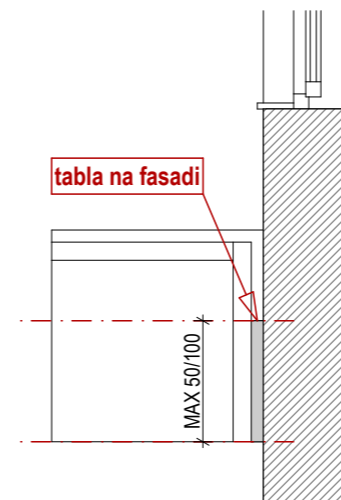

POGLED (pravokotno na fasado)
Točka 5
Stran 210



3D VIZUALIZACIJA

OZNAČEVALNA TABLA NA FASADI

Označevalne table se primarno izvedejo vstavljene v lesene kasetirane izložbe (PE1), znotraj najvišjih kaset. Kadar kasetiranih izložb ni, se umeščajo v pas med okni pritličja in prvim delilnim vencem prvega nadstropja ali med dvema delilnima vencema. Delilni venci se ne smejo prekriti. Mikro pozicija table se mora prilagoditi likovni podobi fasade.

Tabla, ki se pritrdi na fasado, je tanka oz. ploskovna (ne kasetna). Lahko je perforirana. Napisi so lahko oblikovani tudi iz posameznih črk in znakov, izdelanih iz kovine, pritrjenih na točkovnih nosilcih. Tabla je horizontalna, najvišja višina v PE1 je 50 cm, v PE2 100 cm. Dolžina se prilagodi likovnim elementom fasade. Namesto umestitve na fasado, se tabla lahko umesti na nadstrešek pred vhodom. V tem primeru ne sme biti širša od širine nadstreška.

Kadar nastopna fasada nima primerne mesta za umestitev table, se ta lahko umesti v ravnini fasade, neposredno nad ravnino (napušča) strehe. Kadar tabla sega preko ravnine (najvišje točke) strehe, mora biti izvedena iz posameznih črk oz. znakov (ne sme biti polna).

Grafična zasnova mora biti kakovostna. Barva ozadja ne sme biti živa oz. izstopajoča. Žive barve so dopustne le kot poudarek na napisu ali grafiki, vendar smejo zavzemati le manjši del površine. Fotografije, realistične risbe, premikajoči ali spreminjajoči se deli niso dopustni. Grafična oprema mora biti mat izgleda. Dopustna je osvetlitev pod napisi iz izrezanih črk.

DOPUSTNOST UMEŠČANJA:

PE1 ✓ dopustno* PE2 ✓ dopustno* PE3 ∅ ni relevantno

*ob zadovoljitvi ostalih pogojev iz odloka

Odlok o urejenosti naselij in krajine Občine Vrhnika za področje oglaševanja in označevanja mestnega središča Vrhnika

Element: **OZNAČEVALNA TABLA NA FASADI**

Priloga 2
Id. št. akta: 4261
Datum: maj 2024
osnutek

2.02

IZVESEK - PE1

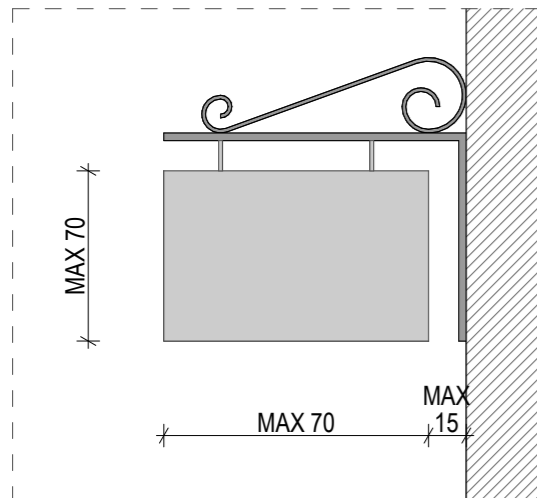

IZVESEK - PE2

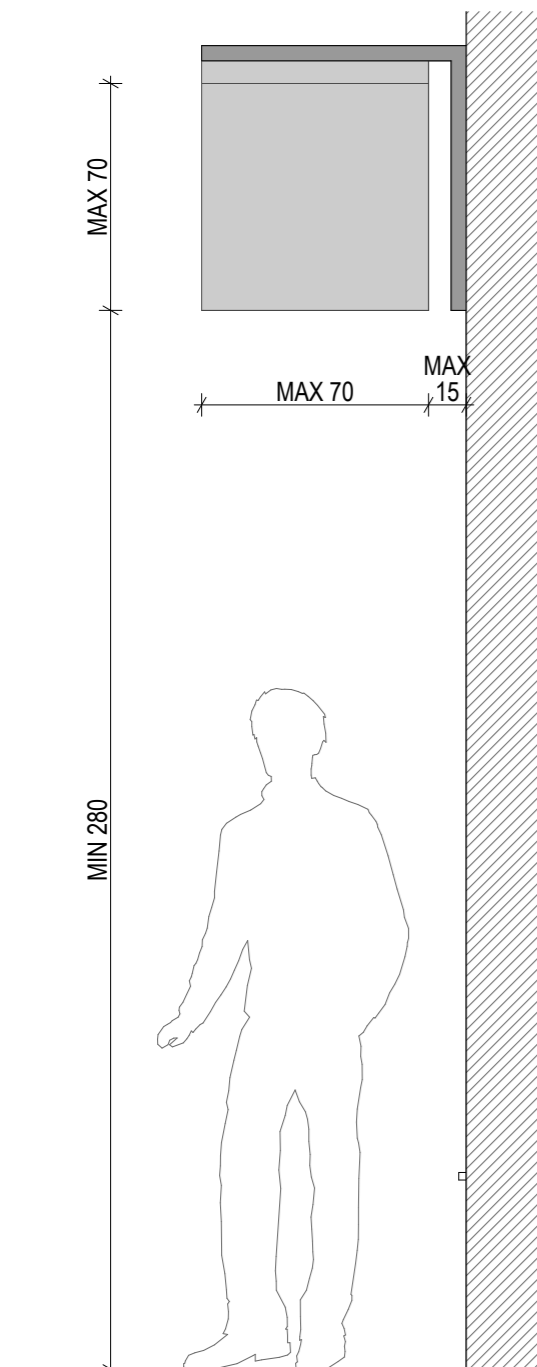

POGLED (pravokotno na fasado)

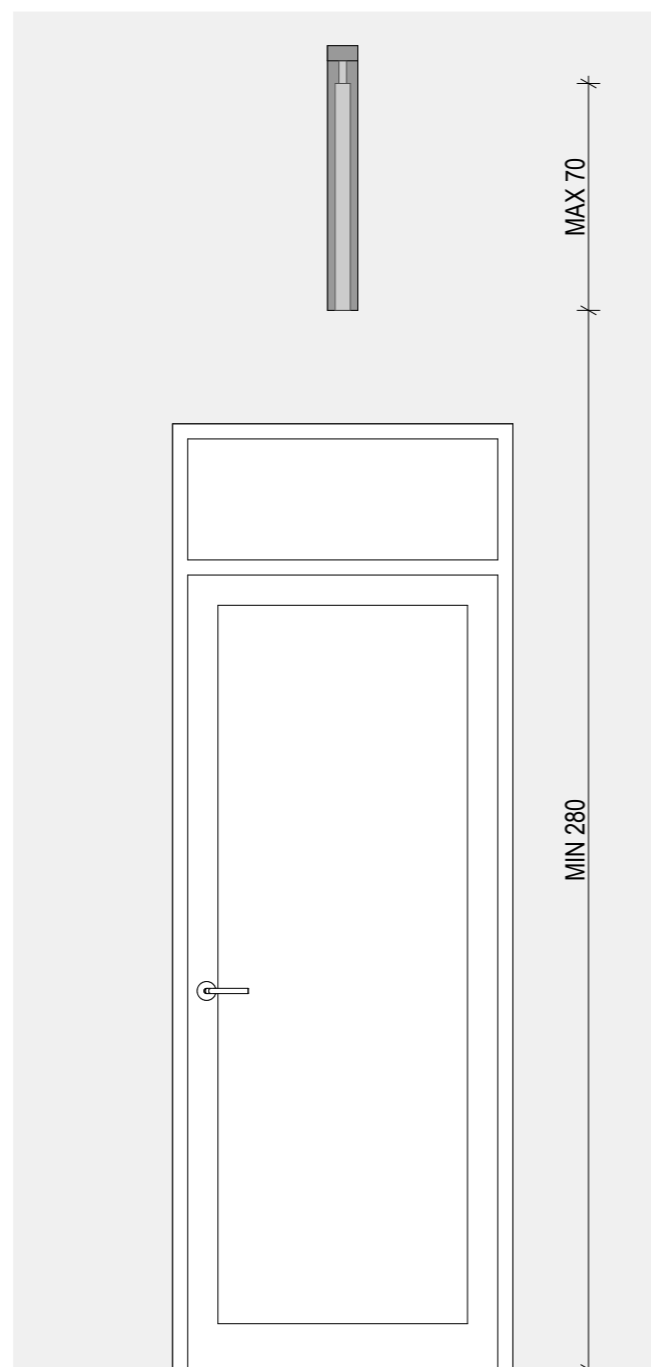
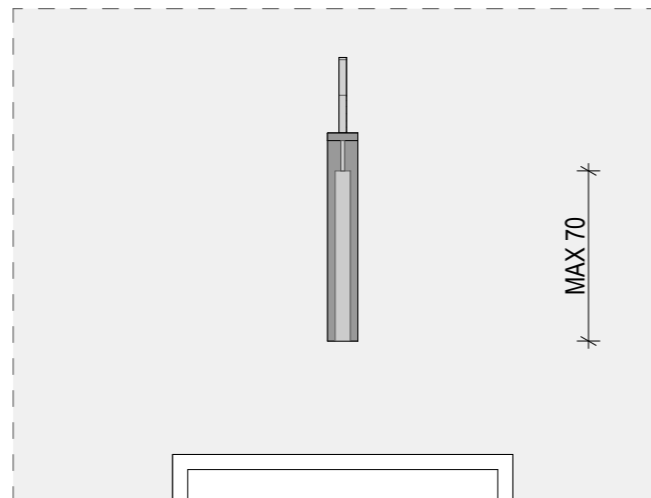

POGLED (čelno na fasado)

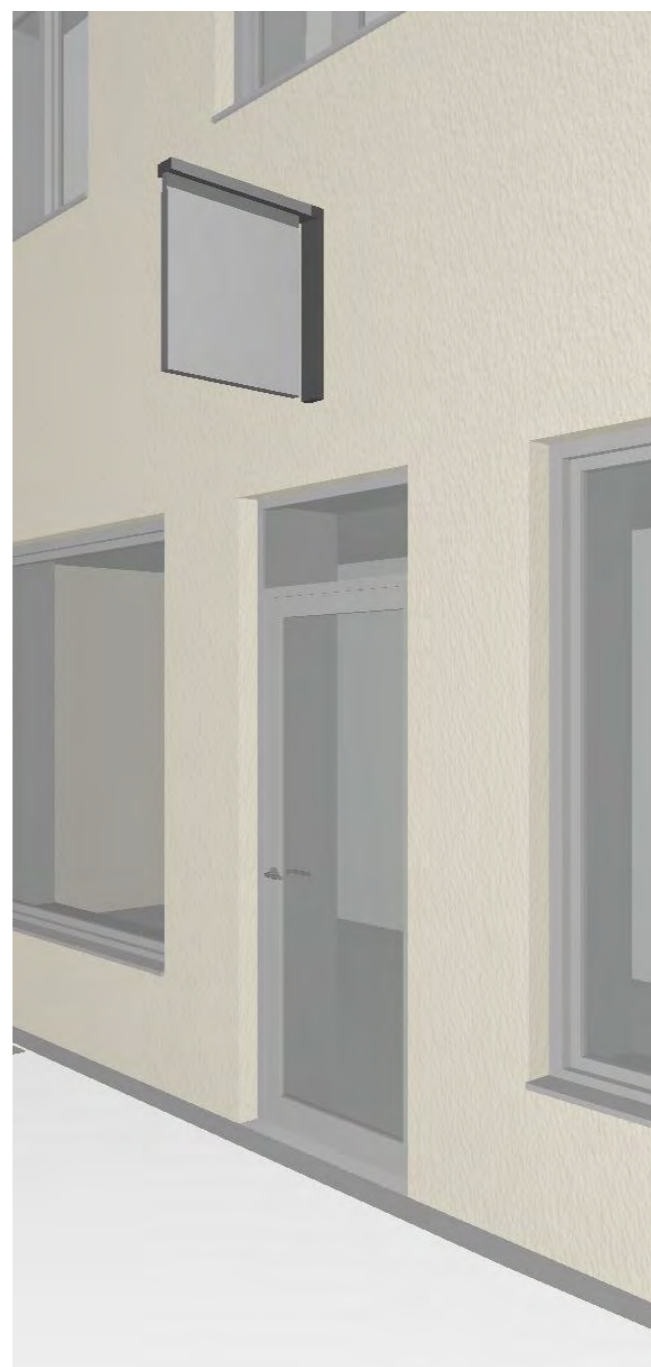

3D VIZUALIZACIJA

IZVESEK

Izvesek označuje poslovne subjekte oz. dejavnost. Oglaševanje proizvodov ni dopustno (npr. Union, Barcaffè...).

Nosilec za izvesek mora biti konzolen, kovinski (v PE1 je priporočljivo, da je umetno kovan). Fiksiran mora biti v fasado objekta v območju venca nad pritličjem. Spodnji rob izveska mora biti min. 280 cm nad utrjeno peš površino. Izvesek in nosilec morata biti orientirana pravokotno na fasado, neposredno nad vhodom ali v bližini vhoda. Od fasade sme biti odmaknjen max. 15 cm.

Na nosilec se pritrdi oz. obesi izvesek maksimalne dimenzije 70 x 70 cm. V območje PE1 je priporočljivo razmerje stranic 1,5 : 1. Daljša stranica je vzporedna s tlemi.

Nosilec za izvesek mora biti črne ali grafitno sive mat barve in minimalnih profilnih dimenzij. Za oblikovanje veljajo enaki pogoji kot za označevalno tablo na fasadi.

DOPUSTNOST UMEŠČANJA:

PE1 ✓ *dopustno** PE2 ✓ *dopustno** PE3 ∅ *ni relevantno*
 *ob zadovoljitvi ostalih pogojev iz odloka

Odlok o urejenosti naselij in krajine Občine Vrhnika za področje oglaševanja in označevanja mestnega središča Vrhnika

Element: **IZVESEK**

Priloga 2
 Id. št. akta: 4261
 Datum: maj 2024
osnutek

2.03

GRAFIČNA OPREMA IZLOŽB, OKENSKIH IN VRATNIH POVRŠIN

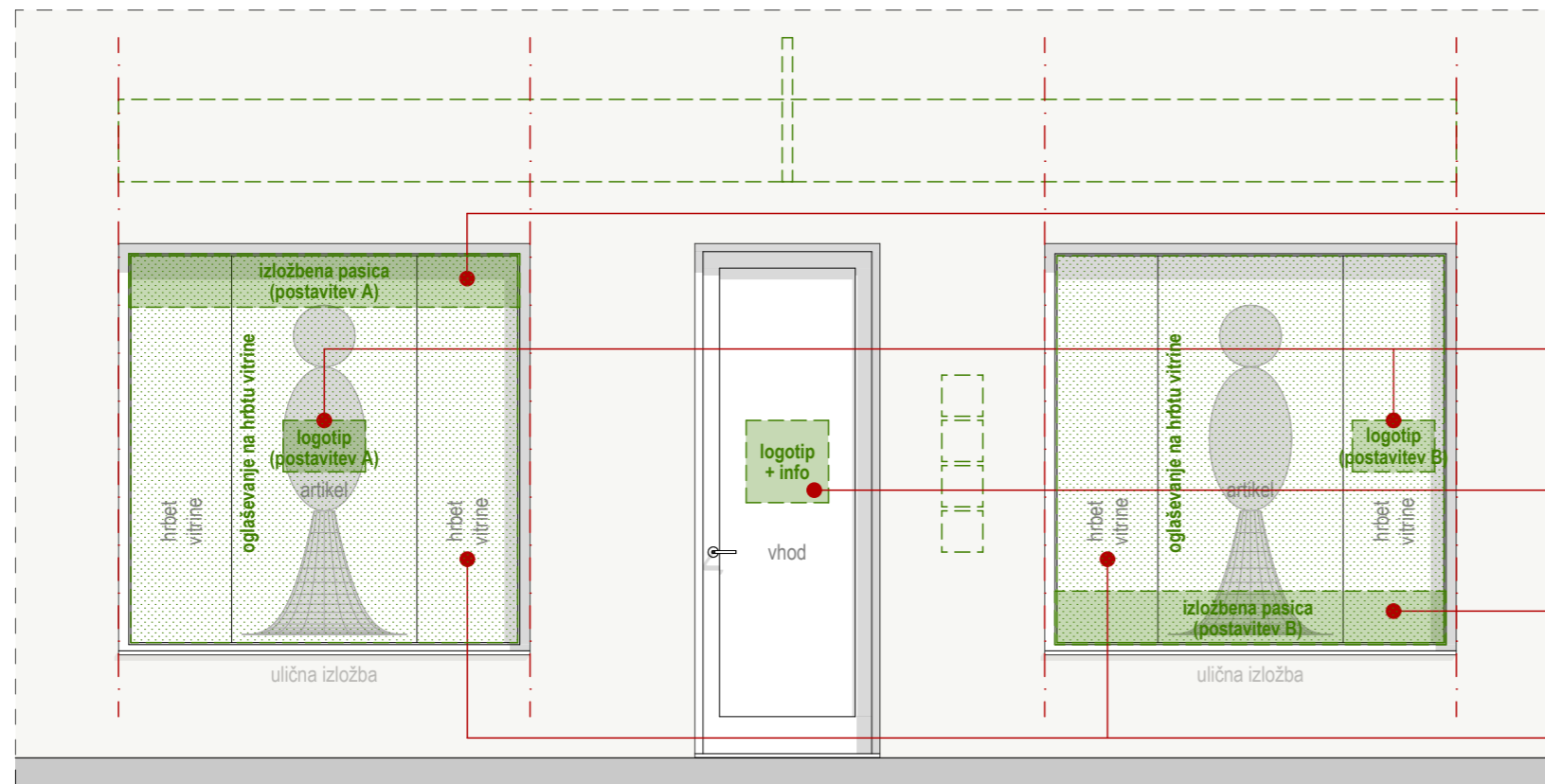

izložbena pasica
postavitev A: gornji pas okna

izložbeni logotip
postavitev A: centralna
ali izmaknjena (postavitev B)

vhodni logotip
centralna postavitev

izložbena pasica
postavitev B: spodnji pas okna

notranjost izložbe

POGLED (čelno na fasado)

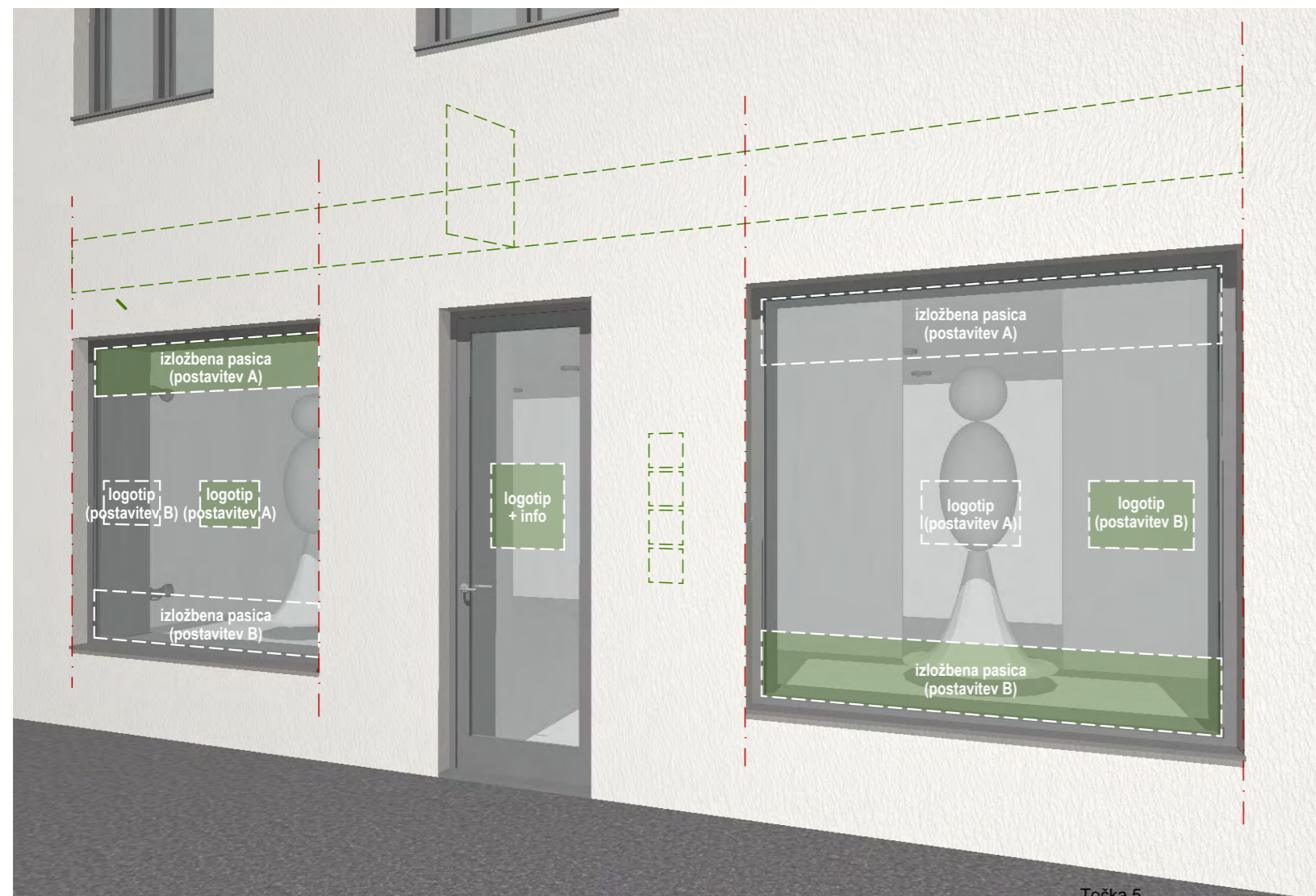

legenda

- označevanje / oglaševanje na okenskih in vratnih površinah - ulična izložba
- označevanje/oglaševanje v ozadju - notranji del izložbe

3D VIZUALIZACIJA

Okna in izložbe v mestnem središču so namenjeni vizualni komunikaciji med notranjostjo javnih oz. pol-javnih programov (kavarna, trgovina ...) ter sprehajalcem v mestu. Izložba kot element v javnem prostoru predstavlja pomembno interakcijo med zunanostjo in notranjostjo, globino le-te in kot neposredno povabilo v notranjost.

Na izložbenih oknih, okenskih in vratnih površinah so dopustni sledeči elementi:

- izložbena pasica: v polju max. višine 30 cm, izrezan napis ali znak, postavitev A (gornji pas okna) ali B (spodnji pas okna)
- izložbeni logotip: v polju max. 50 x 30 cm izrezan napis ali znak, centralna (postavitev A) ali izmaknjena (postavitev B)
- vhodni logotip: v polju max. 50 x 50 cm izrezan napis ali znak bele barve, centralna postavitev na višini 150cm

Notranjost izložbe: zaželen je vpogled v notranjost dejavnosti ali na razstavljene artikle. V primeru, da to ni izvedljivo, se izvede hrbet izložbe z min. odmikom od stekla izložbe 50 cm.

Vsi napisi in znaki na morajo biti enobarvni. Signalne in izstopajoče barve niso dopustne.

Lepljenje plakatov in podobnih vsebin na stekla oken ni dopustno.

DOPUSTNOST UMEŠČANJA:

PE1 dopustno* PE2 dopustno* PE3 ni relevantno
*ob zadovoljitvi ostalih pogojev iz odloka

Odlok o urejenosti naselij in krajine Občine Vrhnika za področje oglaševanja in označevanja mestnega središča Vrhnika

Element: **GRAFIČNA OPREMA IZLOŽB, OKENSKIH IN VRATNIH POVRŠIN**

Priloga 2
Id. št. akta: 4261
Datum: maj 2024
osnutek

2.04

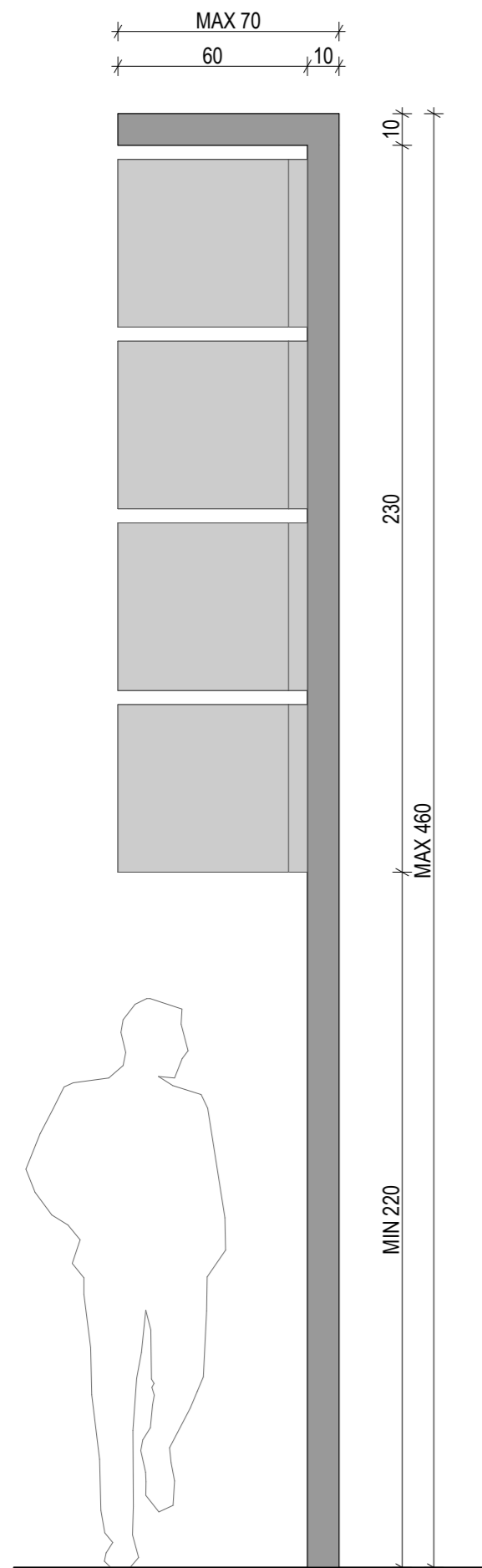

POGLED (pravokotno na fasado)

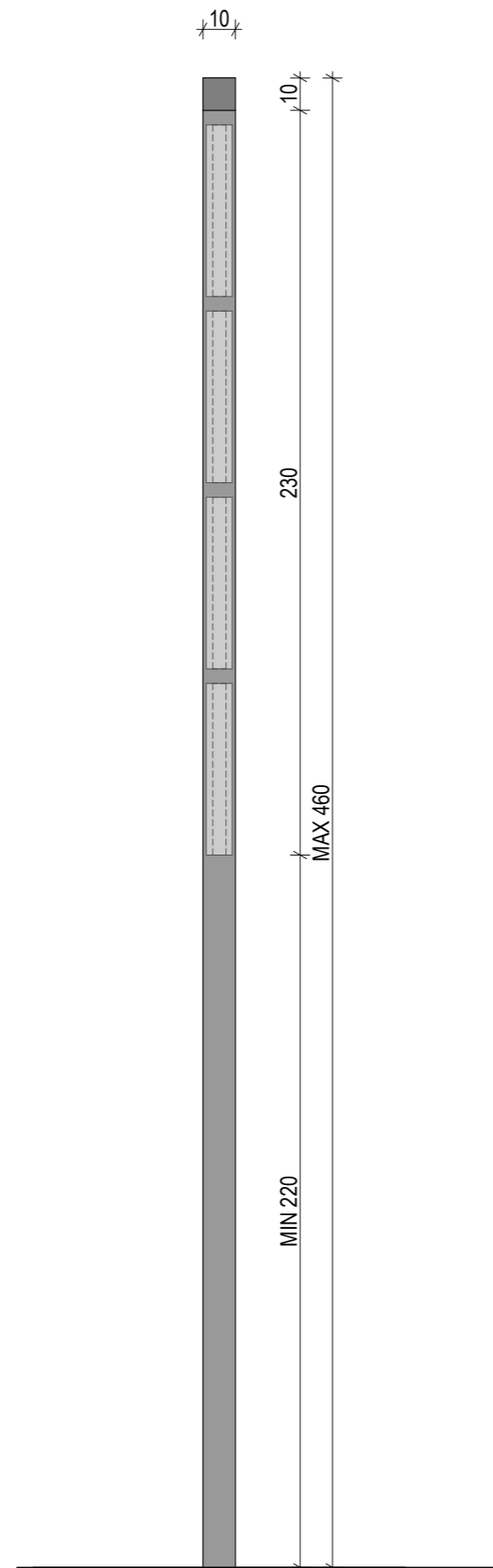

POGLED (čelno na fasado)

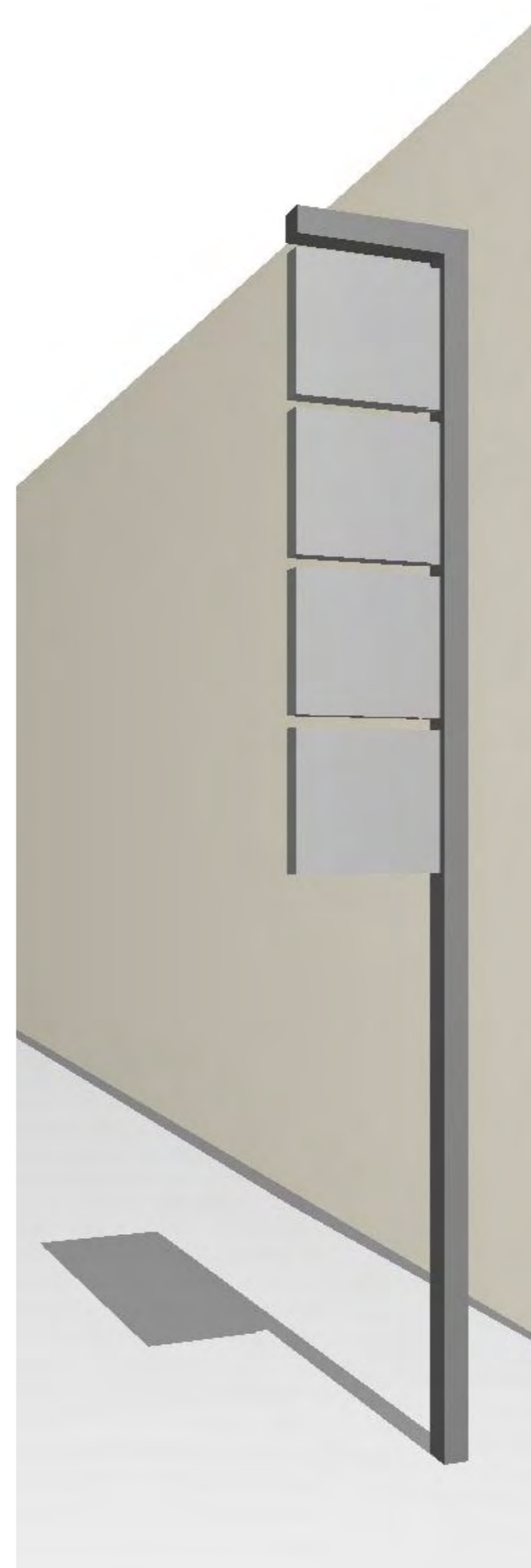

3D VIZUALIZACIJA

OZNAČEVALNI STEBER

Označevalni steber je element poenotenega modularnega označevanja več deležnikov pred posamezno stavbo.

Steber se umešča v odprti prostor pred stavbo, praviloma blizu mesta vhoda v stavbo, vendar tako, da ne ovira drugih funkcij odprtega prostora. Označevalni steber mora biti orientiran pravokotno na fasado.

Steber se lahko uporabi za označevanje pred spomeniško zaščiteni objekti, kjer je zahtevan odmik označevanja od objekta in ni v nasprotju z varovanimi prvini zavarovanega dela naselja ali stavbe.

Nosilec stebra je kovinski, grafitno mat sive barve, maksimalnih dimenzij 70 x 460 cm. Na sam steber se umeščajo posamezne table kovinske izvedbe, kvadratne oblike, širine do 60 cm. Največ 4 table se sestavljajo ena nad drugo. Najnižja mora biti min. 220 cm nad nivojem terena.

Vse table morajo biti enotno oblikovane. Vsaj barva ozadja in napisov mora biti enotna na vseh tablah. Barve in grafična podoba morajo biti usklajene z likovno podobo stavbe pred katero steber stoji.

DOPUSTNOST UMEŠČANJA:

PE1 ni dopustno PE2 dopustno* PE3 ni relevantno
*ob zadovoljitvi ostalih pogojev iz odloka

Odlok o urejenosti naselij in krajine Občine Vrhnika za področje oglaševanja in označevanja mestnega središča Vrhnika

Element: **OZNAČEVALNI STEBER**

Priloga 2
Id. št. akta: 4261
Datum: maj 2024
osnutek

2.05

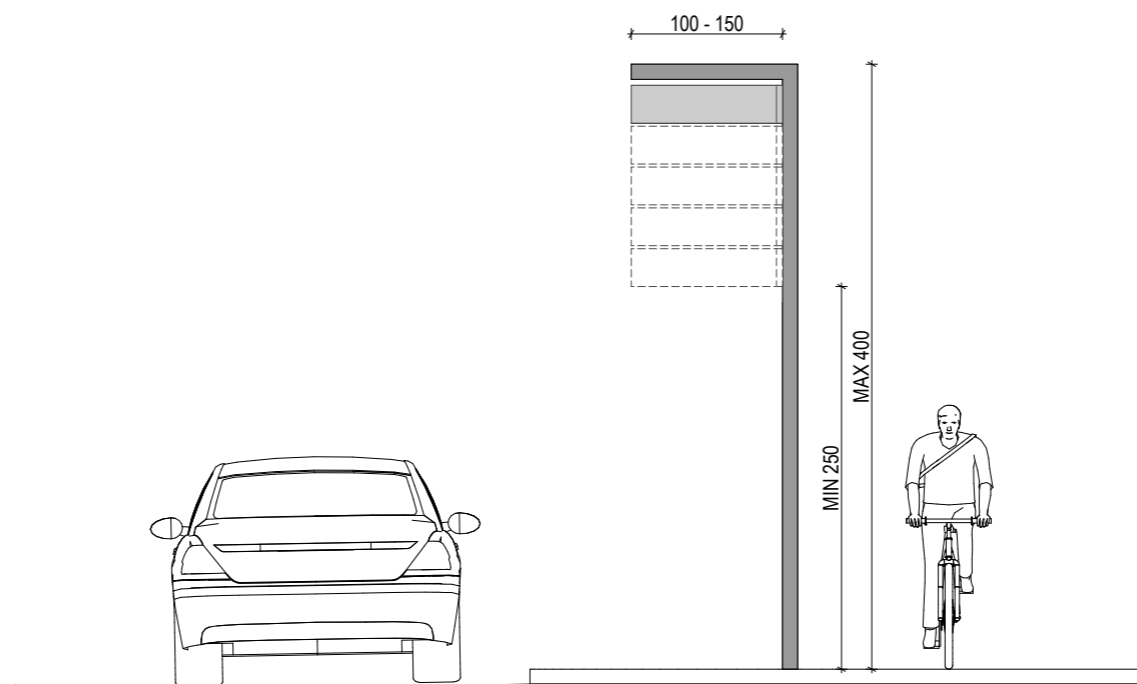
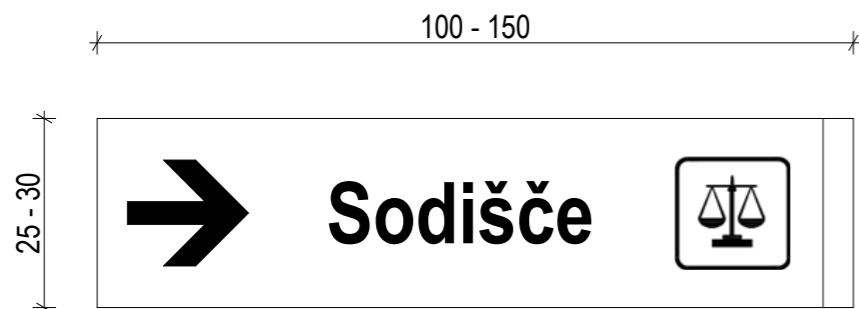

PROFIL CESTE (pravokotno nas fasado)

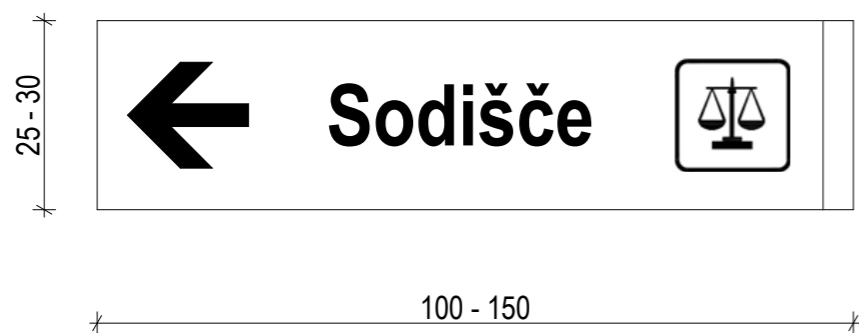

POGLED (pravokotno na fasado)

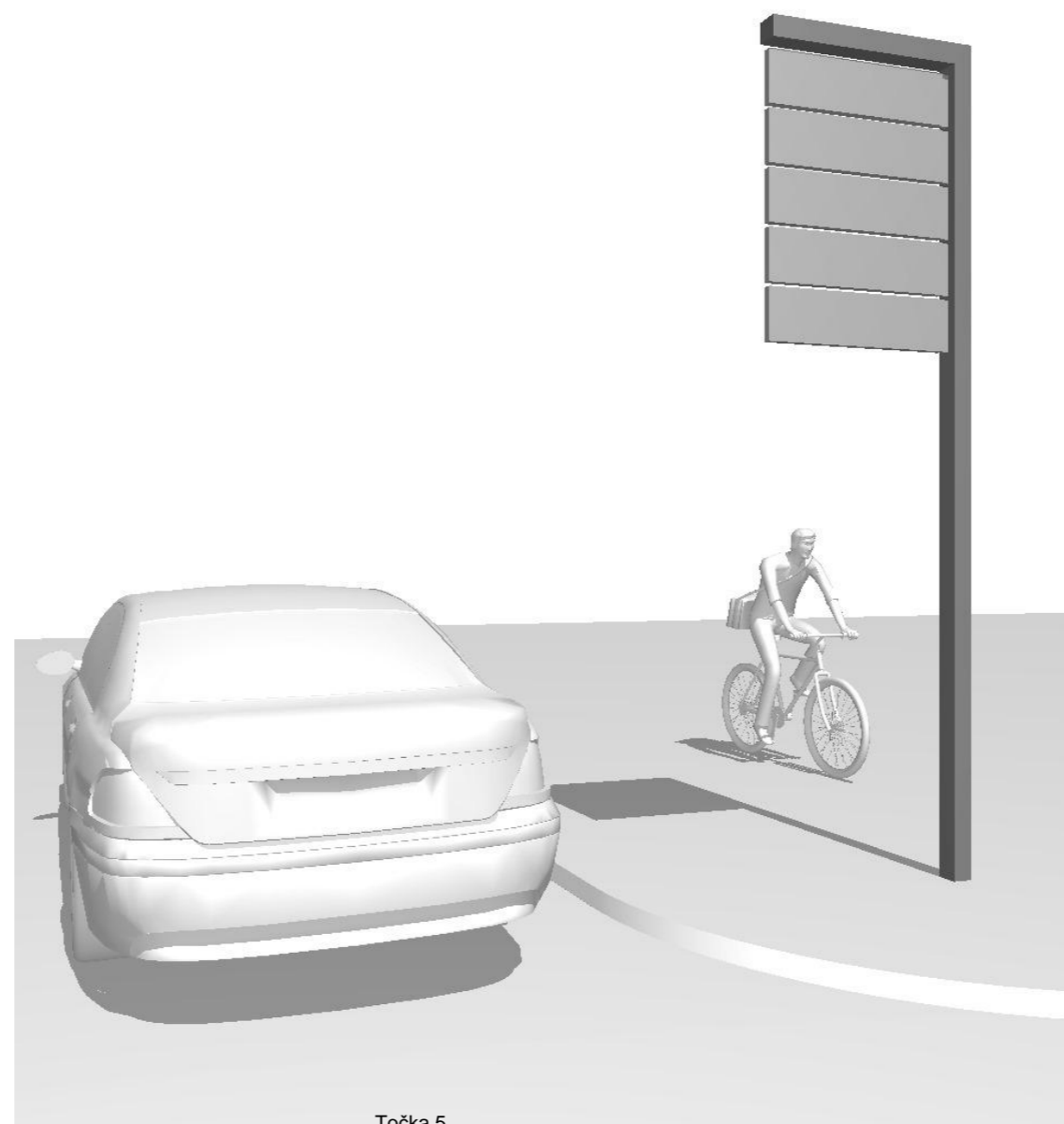

3D VIZUALIZACIJA

Točka 5
Stran 214

USMERJEVALNA TABLA

Usmerjevalne table za potrebe prometnega usmerjanja o smeri kulturnih, naravnih, turističnih in drugih znamenitosti se umeščajo ob cestišče.

Usmerjevalna tabla ima modularno zasnovo, posamezni moduli so širine med 100 in 150 cm in višine med 25 in 30 cm. Manjše dimenzije se praviloma umeščajo ob cestah z nižjimi hitrostmi prometa.

Označevanje parkirnih režimov in uvozov zasebnih lastnikov (parkirišče za stranke, uvoz, prepovedano parkiranje ...) je dopustno zgolj s standardiziranim prometnim znakom ter z besedilnim dopolnilom (brez logotipov in podobno).

Glede velikosti, zasnove in oblikovanja se uporablja določila Pravidnika o prometni signalizaciji in prometni opremi na cestah.

DOPUSTNOST UMEŠČANJA:

PE1 ✓ *dopustno** PE2 ✓ *dopustno** PE3 ✓ *dopustno**

*ob zadovoljitvi ostalih pogojev iz odloka

Odlok o urejenosti naselij in krajine Občine Vrhnika za področje oglaševanja in označevanja mestnega središča Vrhnika

Element: **USMERJEVALNA
TABLA**

Priloga 2
Id. št. akta: 4261
Datum: maj 2024
osnutek

2.06

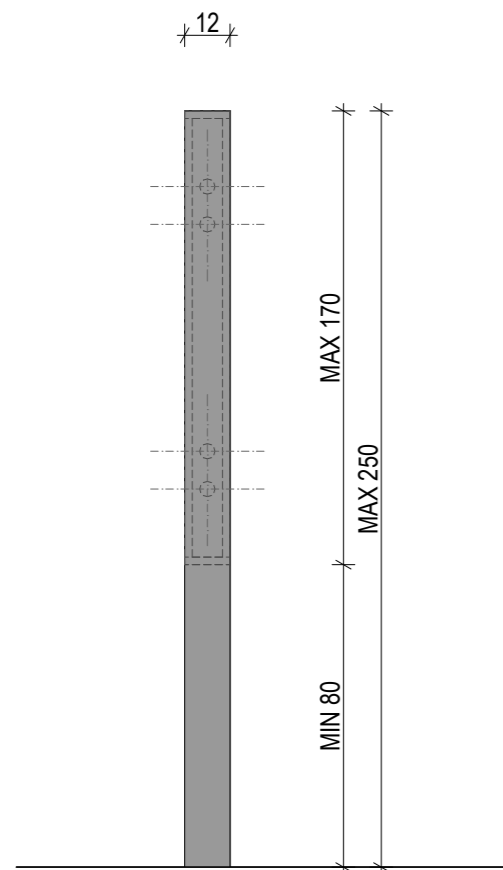

POGLED (pravokotno na fasado)

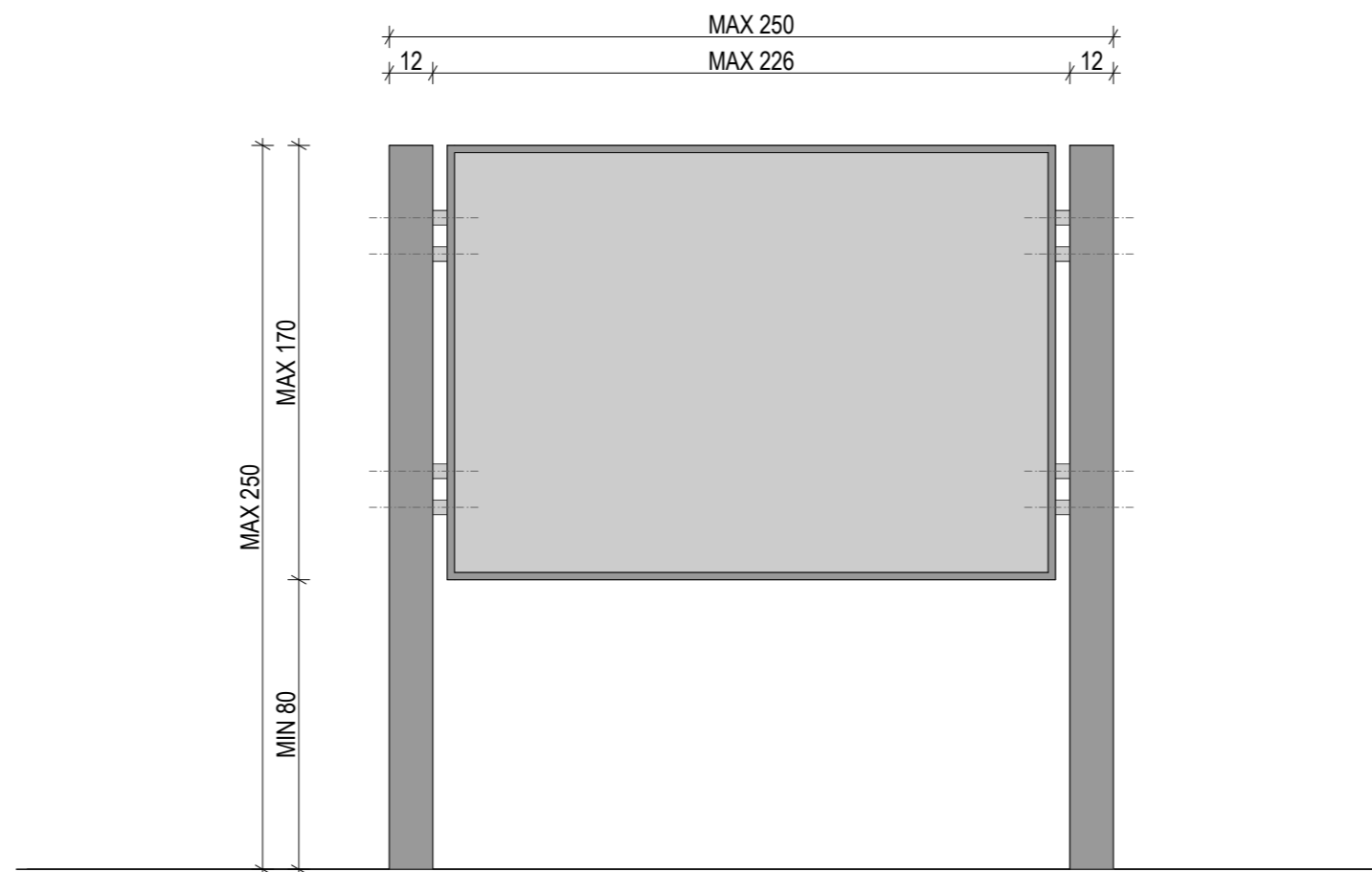

POGLED (čelno na fasado)

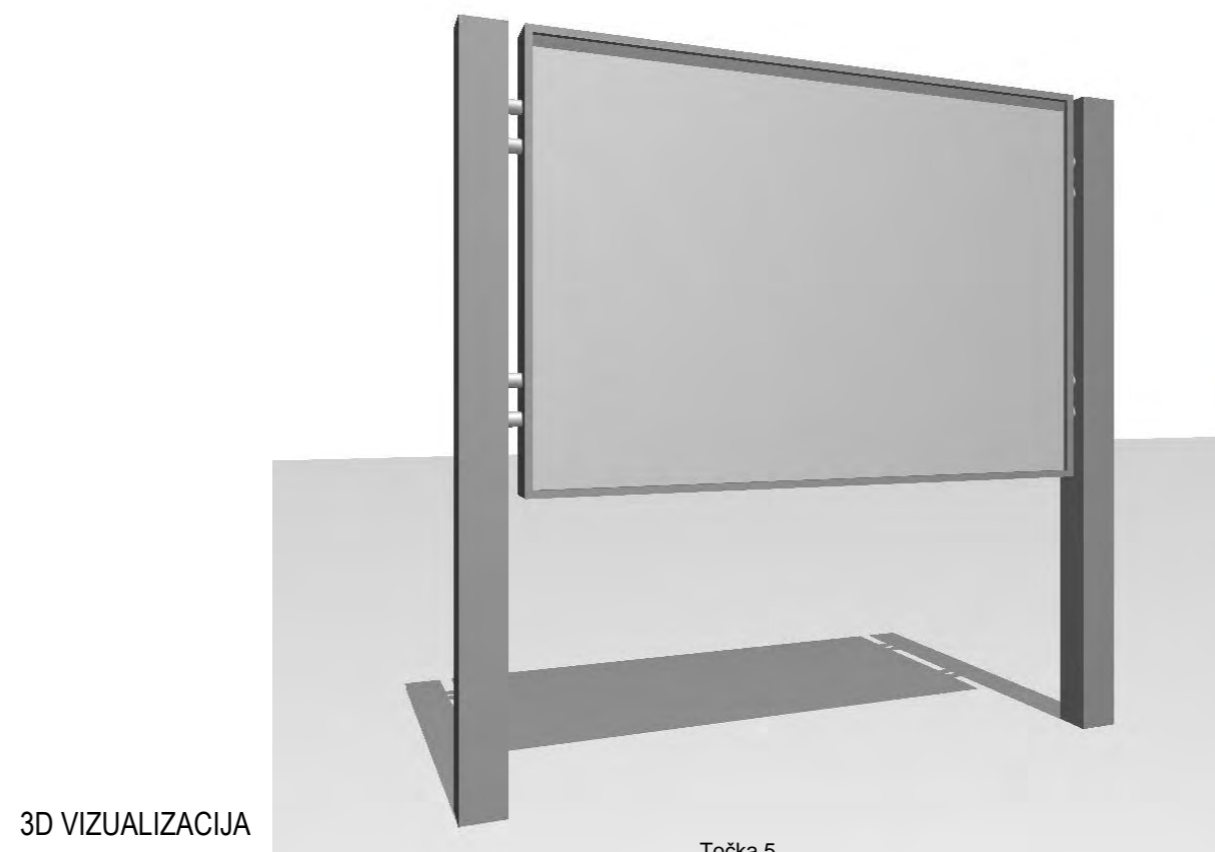

3D VIZUALIZACIJA

Točka 5
Stran 215

INFORMATIVNA TABLA

Informativne table služijo za podajanje osnovnih informacij o mestu in o posameznih splošno relevantnih družbenih vsebinah.

Informativne table se umeščajo ob robovih javnih poti oz. javnih površin. S svojo pojavnostjo ne smejo zakrivati pogledov v odprti prostor ali na kakovostno oblikovane stavbe. Na sprednji strani morajo imeti urejen prostor, od koder uporabnik lahko prebere vsebino table.

Table z nosilno konstrukcijo so enotno oblikovane, maksimalnih dimenzij 250 x 250 cm. Kovinski elementi so črne ali grafitno sive barve.

Eventualna osvetlitev je dovoljena diskretno znotraj konstrukcije (okvira) table. Svetlobne informativne table niso dopustne.

DOPUSTNOST UMEŠČANJA:

PE1 ✓ *dopustno** PE2 ✓ *dopustno** PE3 ✓ *dopustno**

*ob zadovoljitvi ostalih pogojev iz odloka

Odlok o urejenosti naselij in krajine Občine Vrhnika za področje oglaševanja in označevanja mestnega središča Vrhnika

Element: **INFORMATIVNA TABLA**

Priloga 2
Id. št. akta: 4261
Datum: maj 2024
osnutek

2.07

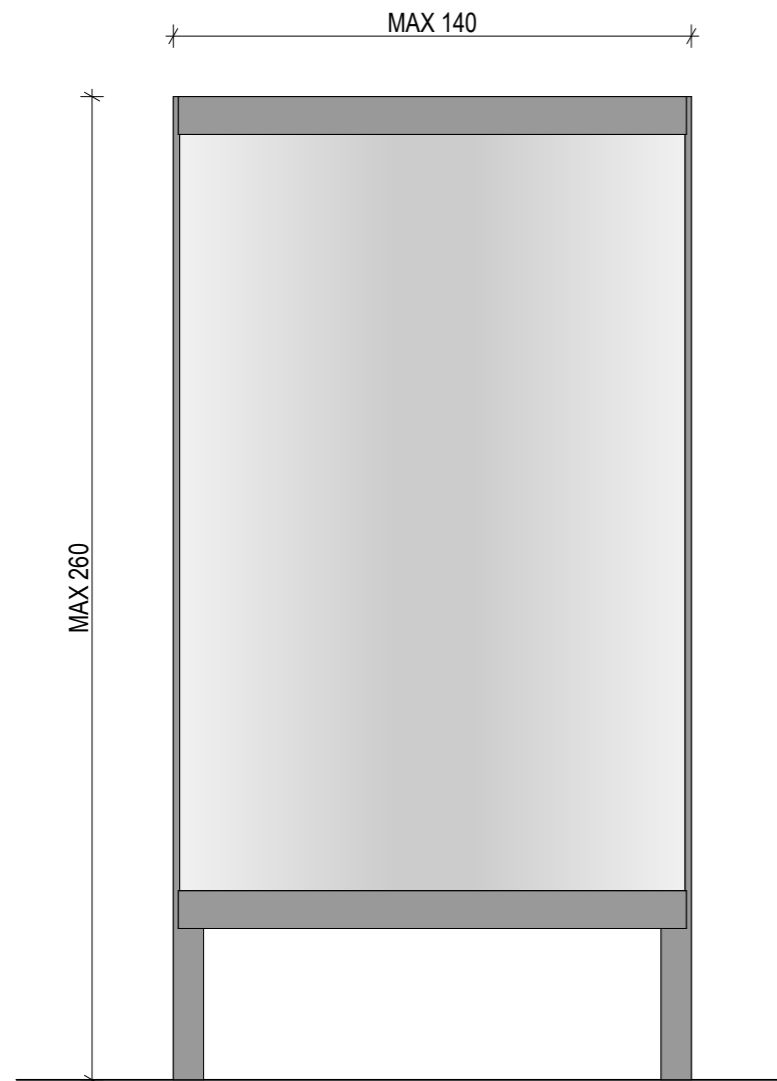

POGLED (pravokotno na fasado)

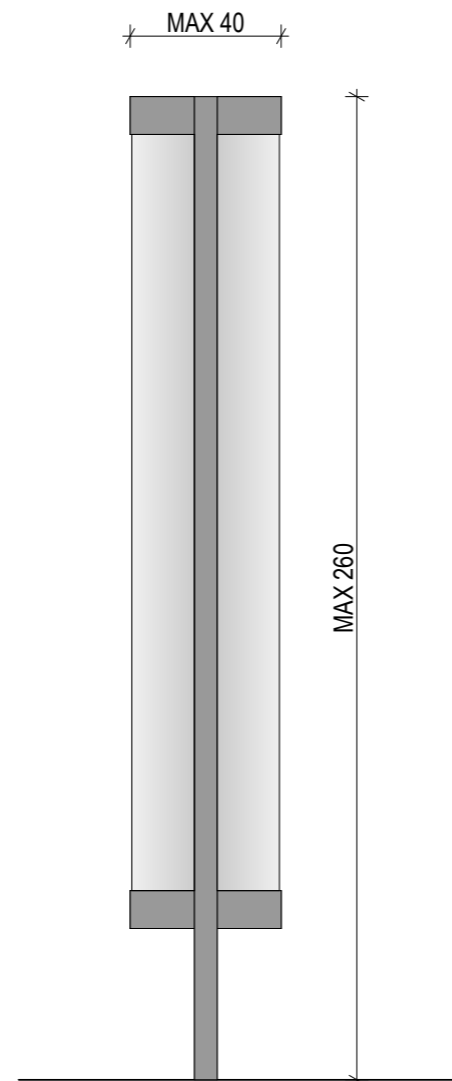

POGLED (čelno na fasado)

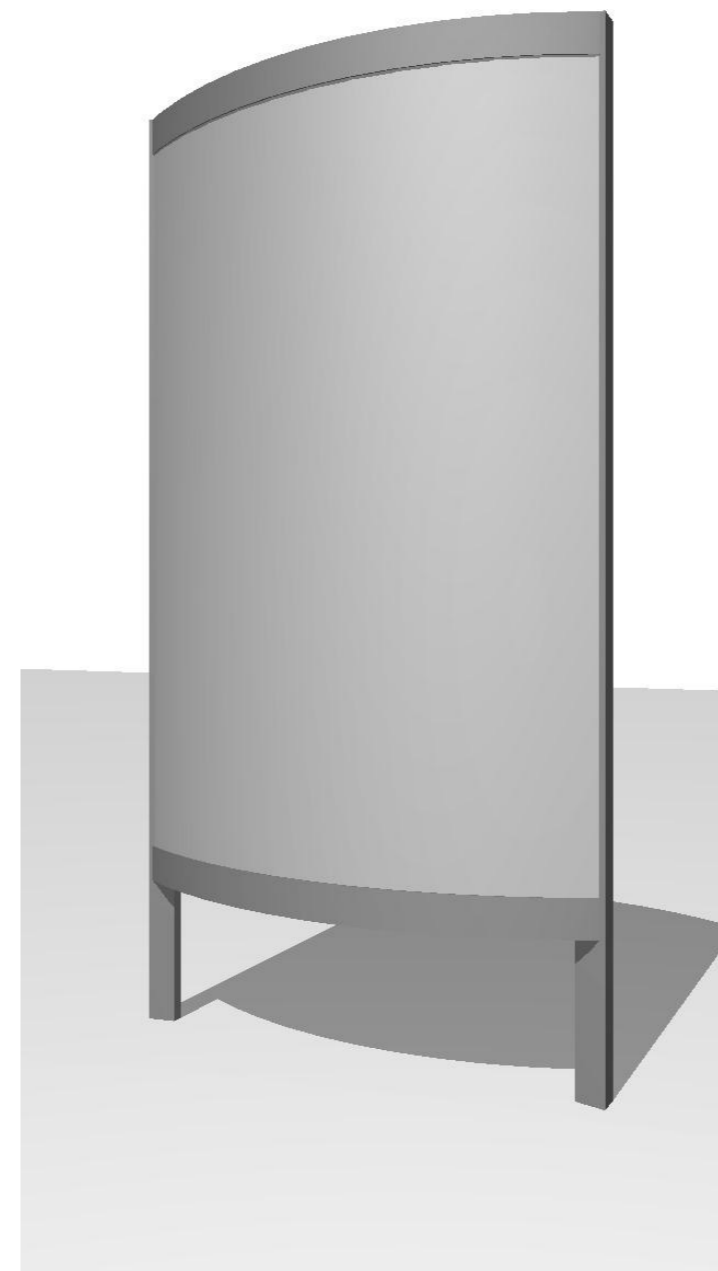

3D VIZUALIZACIJA

OGLASNI PANO

Oglasni panoji so namenjeni zlasti obveščanju javnosti o lokalnih dogodkih in ponudbi ter splošno družbeno relevantnih vsebinah (t.i. mestni pano).

Oglasni pano se umešča ob robovih javnih poti oz. javnih površin. S svojo pojavnostjo ne smejo zakrivati pogledov v odprti prostor ali na kakovostno oblikovane stavbe.

Max. dimenzija samostoječega panoja je 140 x 260 cm.

Stenska izvedba (pritrjena neposredno na drug objekt) je max. dimenzije 140 x 220 cm. Umeščanje stenske izvedbe v PE1 ni dopustna.

DOPUSTNOST UMEŠČANJA:

PE1 ✓ *dopustno** PE2 ✓ *dopustno** PE3 ✓ *dopustno**

*ob zadovoljitvi ostalih pogojev iz odloka

Odlok o urejenosti naselij in krajine Občine Vrhnika za področje oglaševanja in označevanja mestnega središča Vrhnika

Element: **OGLASNI PANO**

Priloga 2
Id. št. akta: 4261
Datum: maj 2024
osnutek

2.08

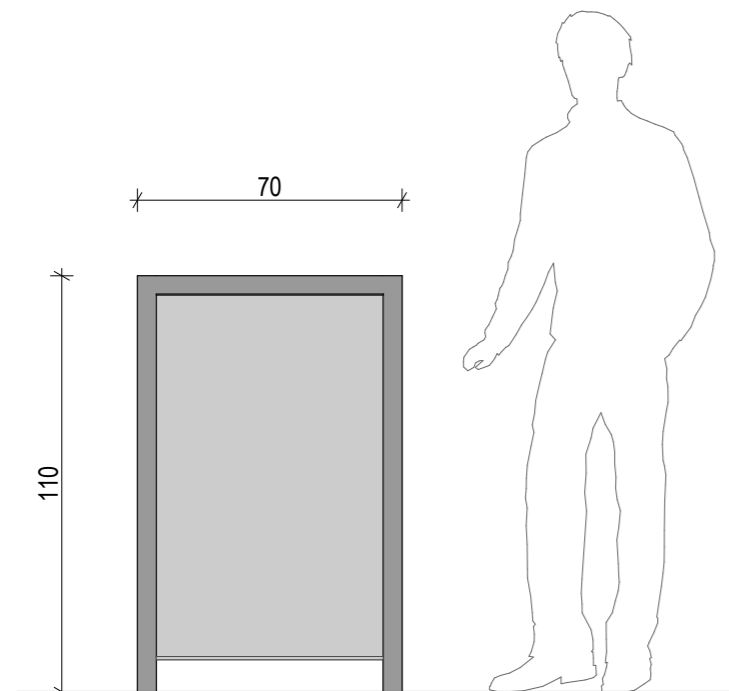

POGLED (pravokotno na fasado)

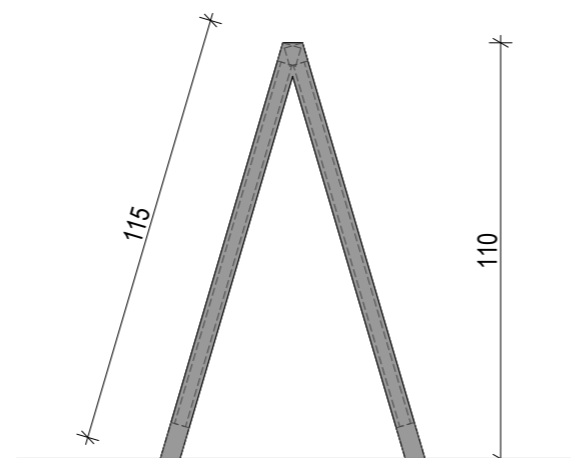

POGLED (čelno na fasado)

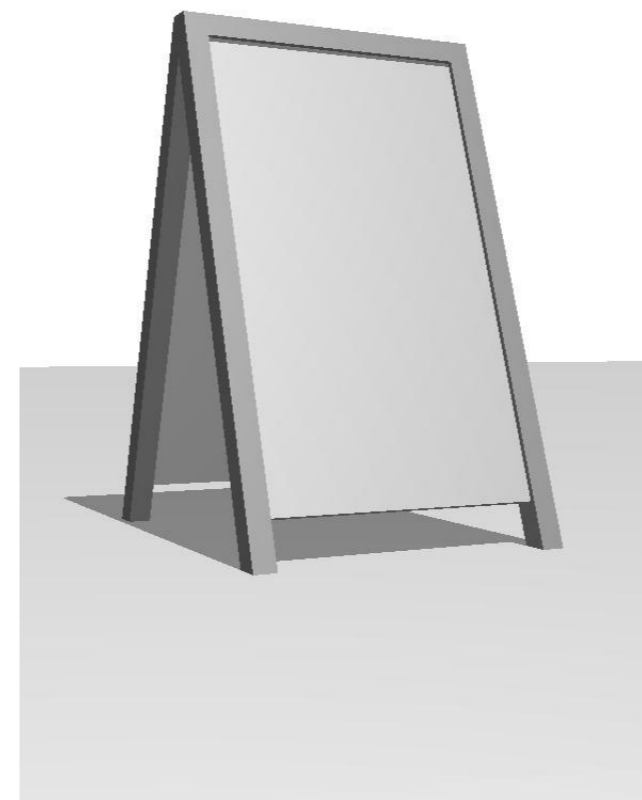

3D VIZUALIZACIJA

A TABLA

Poslovni subjekt lahko ima predstavitev svoje ponudbe na premični A tabli.

A tabla je lahko umeščena v odprtem prostoru, na območju pred lokalom, v delovnem času poslovnega subjekta (izven njega jo je potrebno pospraviti).

A tabla ima max. dimenzije 70 x 110 cm, je črne barve.

Vsebina ne sme biti likovno izstopajoča.

Poslovni subjekti lahko neposredno ob fasadah svojih lokalov in ob vhidih, v svojem delovnem času, razstavljajo svoje prodajne produkte.

A table in razstavljeni produkti ne smejo ovirati prehoda pešcev in drugih uporabnikov odprtega prostora.

DOPUSTNOST UMEŠČANJA:

PE1 ✓ *dopustno** PE2 ✓ *dopustno** PE3 ✓ *dopustno**

*ob zadovoljitvi ostalih pogojev iz odloka

Odlok o urejenosti naselij in krajine Občine Vrhnika za področje oglaševanja in označevanja mestnega središča Vrhnika

Element: **A TABLA**

Priloga 2
Id. št. akta: 4261
Datum: maj 2024
osnutek

2.09

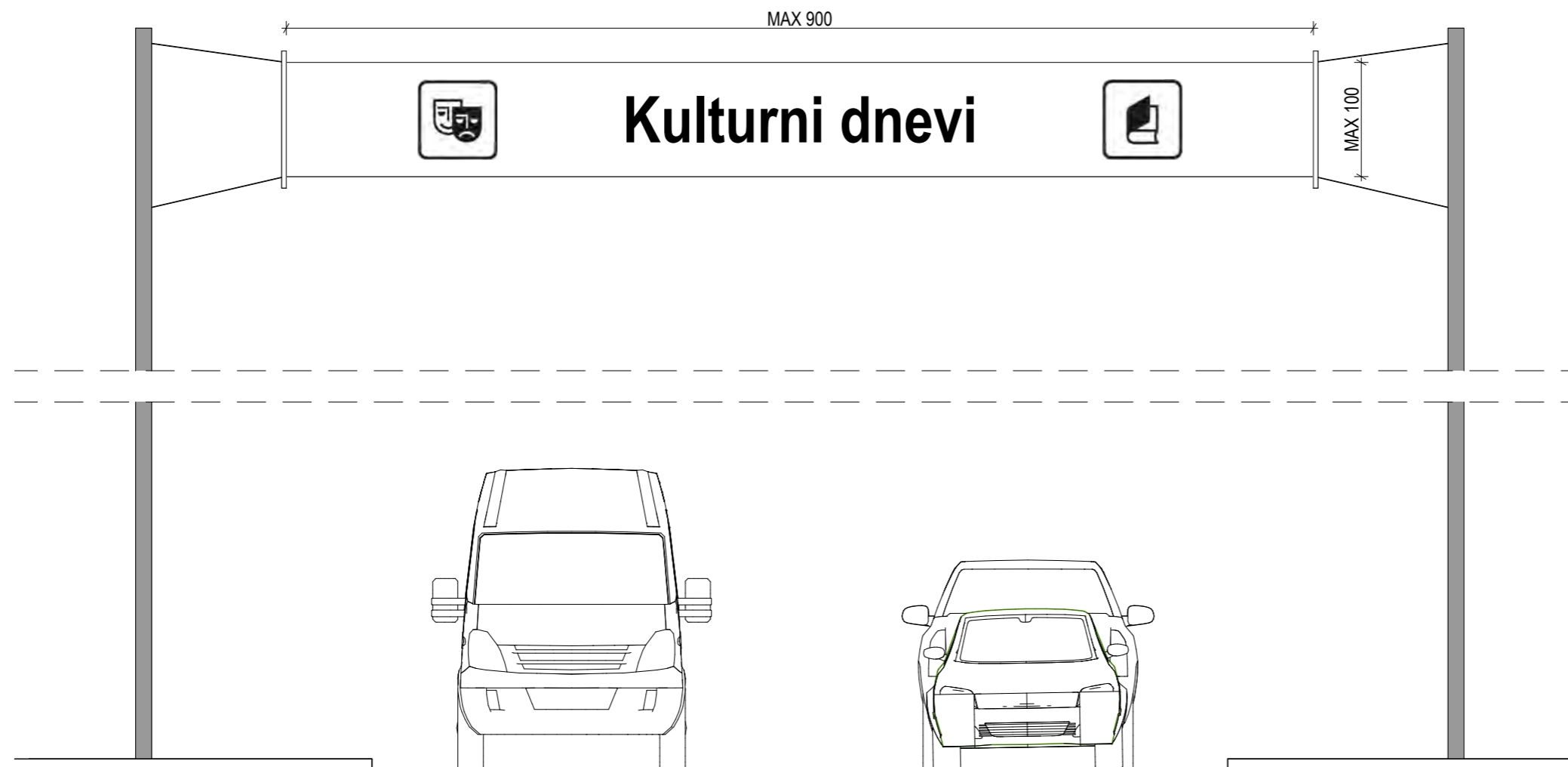

POGLED (pravokotno na fasado)

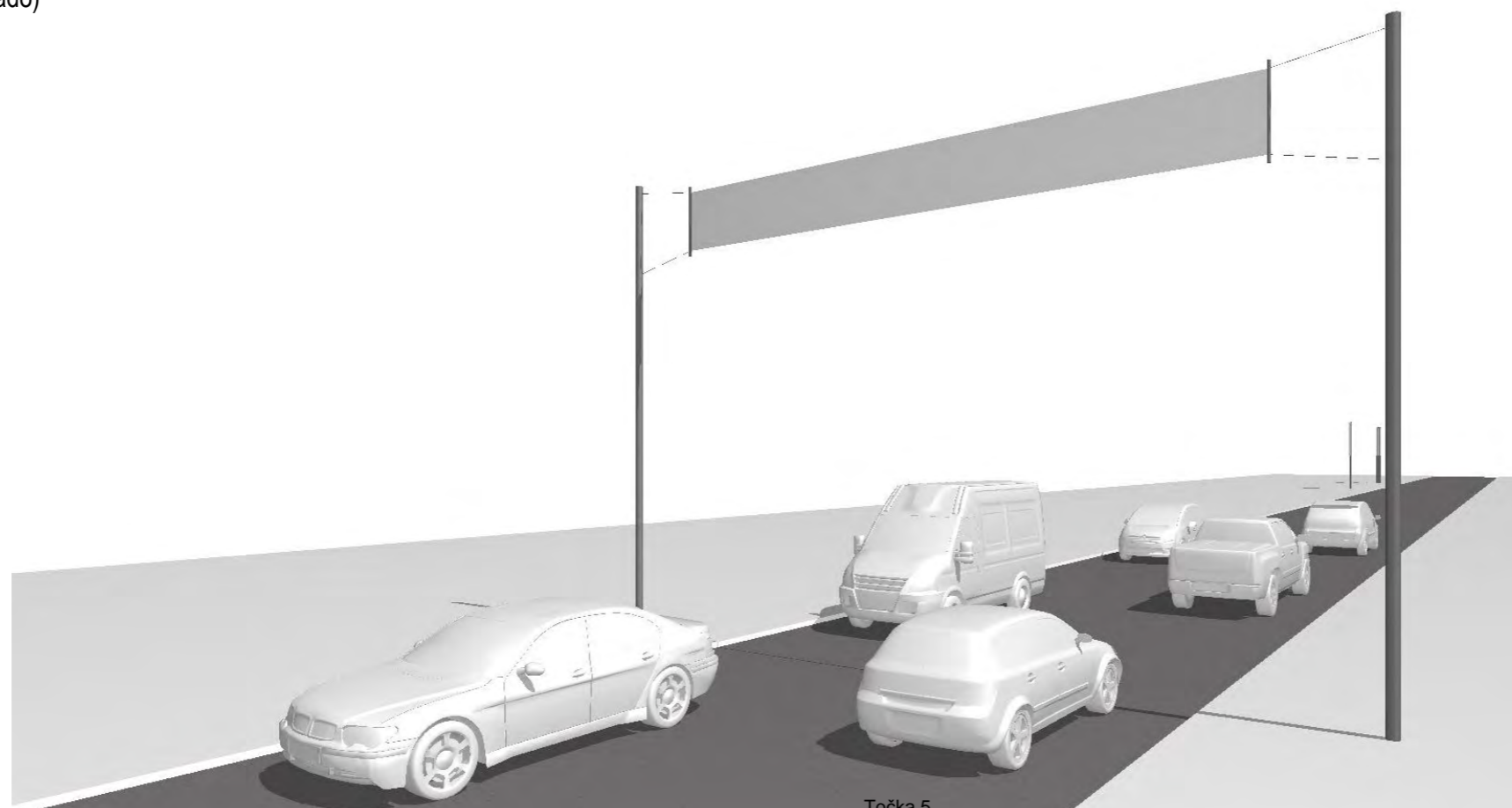

3D VIZUALIZACIJA

Točka 5
Stran 218

TRANSPARENT NAD CESTO

Transparent nad cesto se razobesti za potrebe občasnega obveščanja o družbeno relevantnih dogodkih oz. vsebinah.

Transparenti se umeščajo ob oz. nad cesto skladno s cestno prometnimi predpisi.

Transparent je max. višine 100 cm in dolžine 900 cm. Umeščanje enega transparenta nad drugega ni dopustno.

Transparenti so praviloma oblikovani zadržano, v neizstopajočih barvah podloge in z monokromatsko vsebino.

DOPUSTNOST UMEŠČANJA:

PE1 dopustno* PE2 dopustno* PE3 dopustno*

*ob zadovoljitvi ostalih pogojev iz odloka

Odlok o urejenosti naselij in krajine Občine Vrhnika za področje oglaševanja in označevanja mestnega središča Vrhnika

Element: **TRANSPARENT NAD CESTO**

Priloga 2
Id. št. akta: 4261
Datum: maj 2024
osnutek

2.10

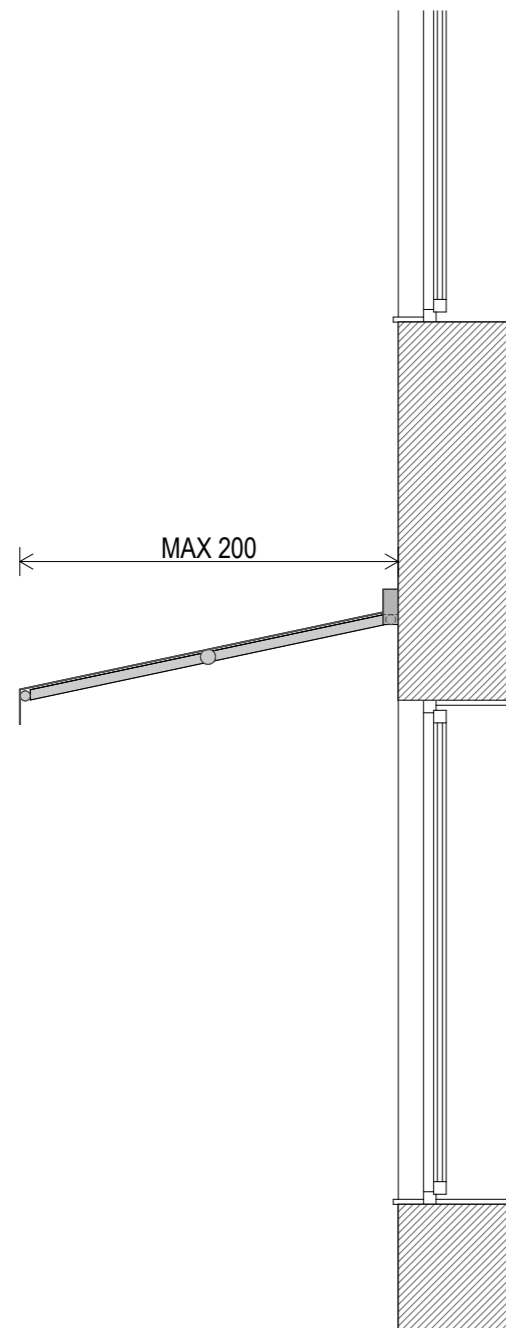

POGLED (pravokotno na fasado)

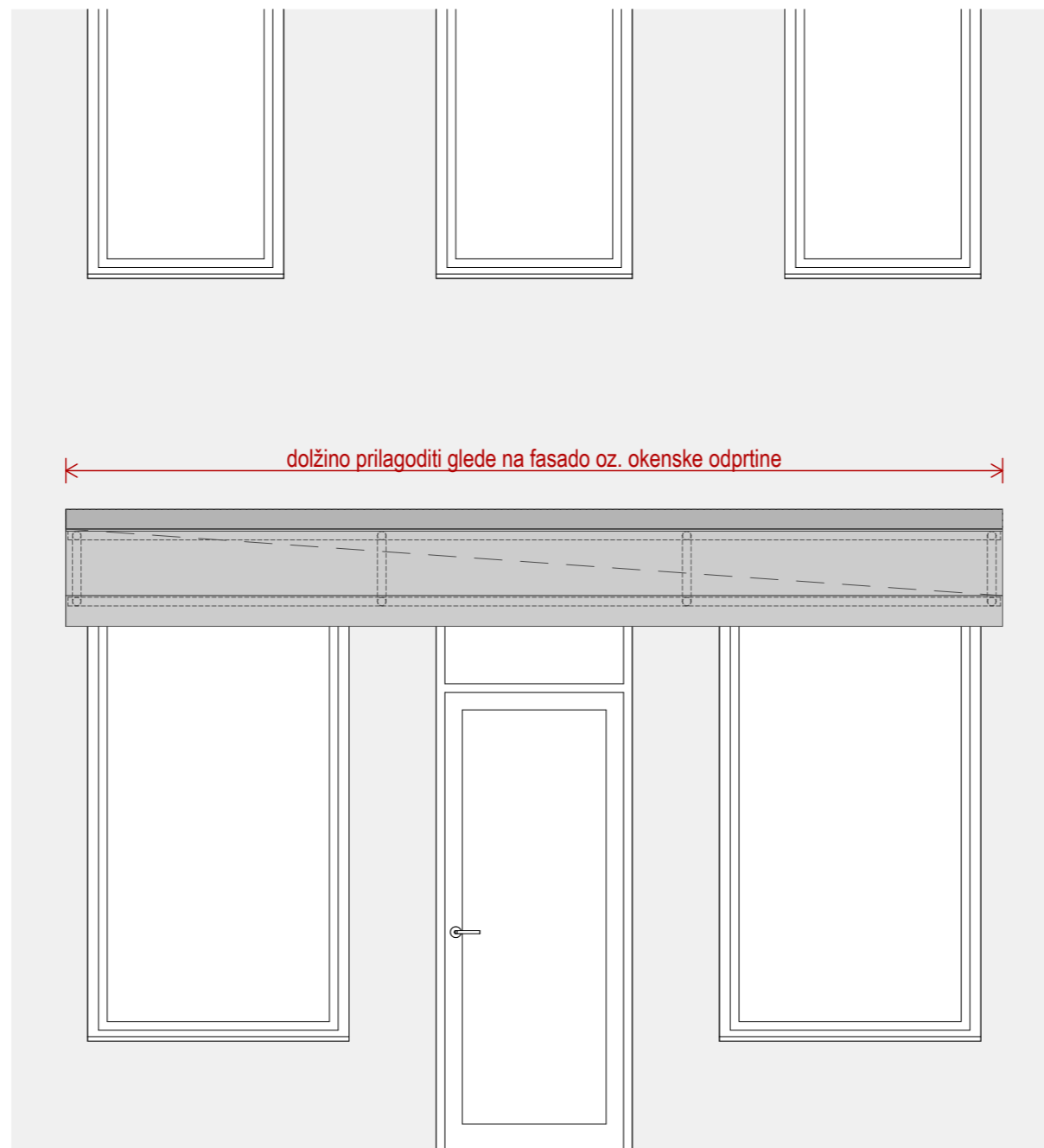

POGLED (čelno na fasado)

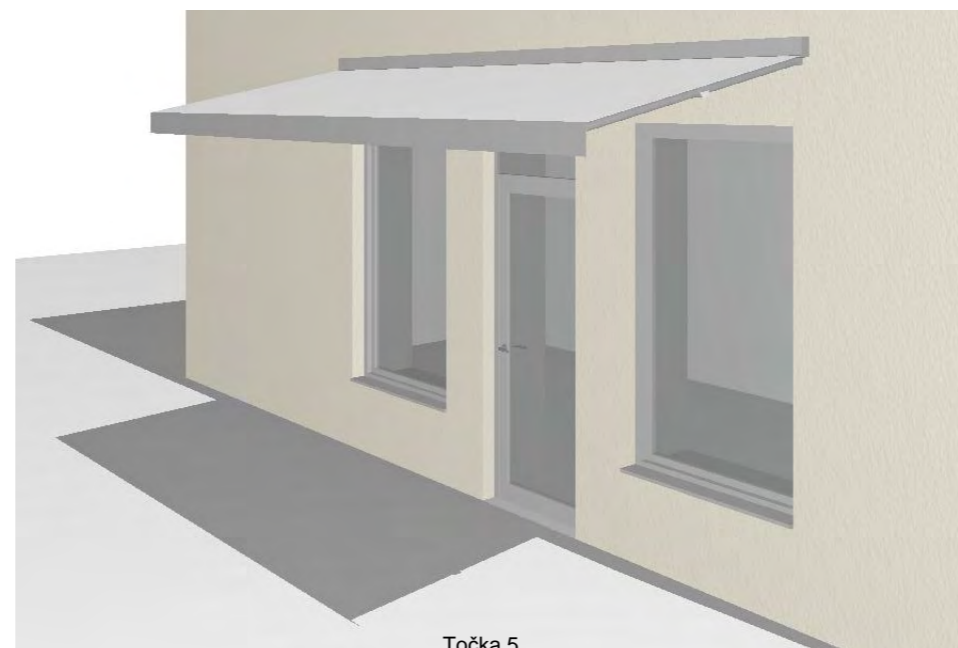

3D VIZUALIZACIJA

Točka 5
Stran 219

TENDA IN SENČNIK

Tende so primarno namenjene senčenju izloženih površin in preprečevanju pregrevanja steklenih površin. Senčniki so namenjeni senčenju površine, kjer se zadržujejo ljudje (mize, stoli).

Tende morajo biti umeščene tako, da ne ovirajo prostega prehoda pešcev pod njimi. Na fasado stavbe jih je dopustno umestiti le, če ne kvarijo likovne podobe stavbe.

Senčniki morajo biti umeščeni tako, da ne ovirajo prostega prehoda javnih površin.

Tende in senčniki morajo biti platnene izvedbe. Maksimalna globina tende (od fasade stavbe) je 200 cm. Senčniki so kvadratne oblike max. dimenzije 350 x 350 cm. Tako tende kot senčniki morajo biti zložljivi.

Platna so poenotene bele (umazano bele) oz. bež barve, brez kakršnih koli napisov.

DOPUSTNOST UMEŠČANJA:

PE1 ✓ *dopustno** PE2 ✓ *dopustno** PE3 ✓ *dopustno**

*ob zadovoljitvi ostalih pogojev iz odloka

Odlok o urejenosti naselij in krajine Občine Vrhnika za področje oglaševanja in označevanja mestnega središča Vrhnika

Element: **TENDA IN SENČNIK**

Priloga 2
Id. št. akta: 4261
Datum: maj 2024
osnutek

2.11

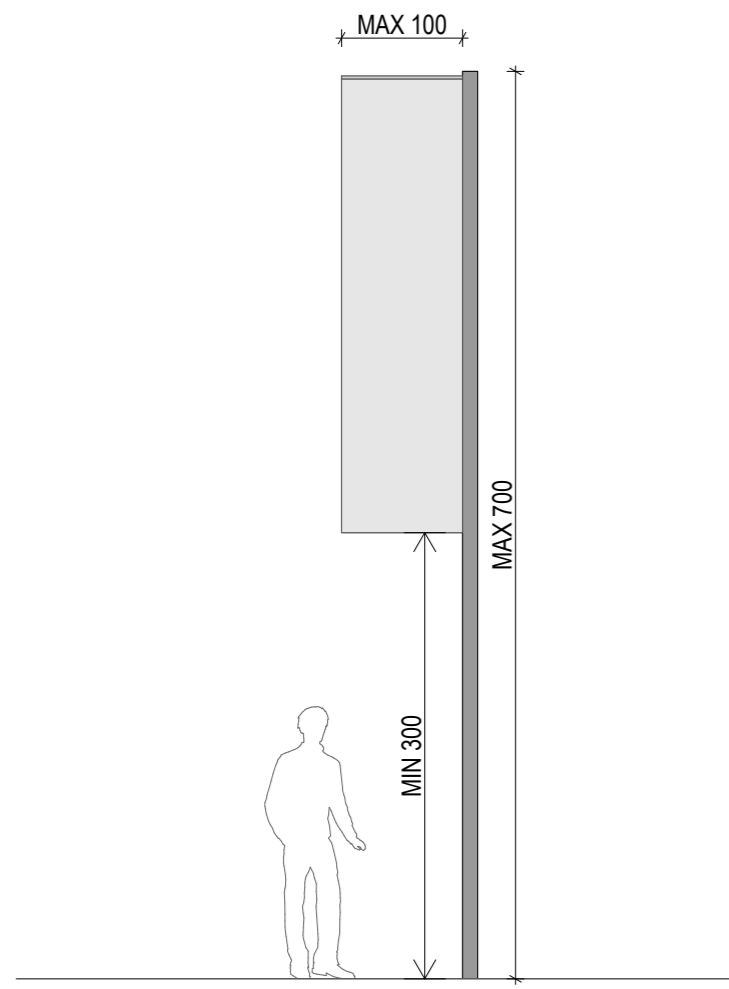

POGLED 1 x element

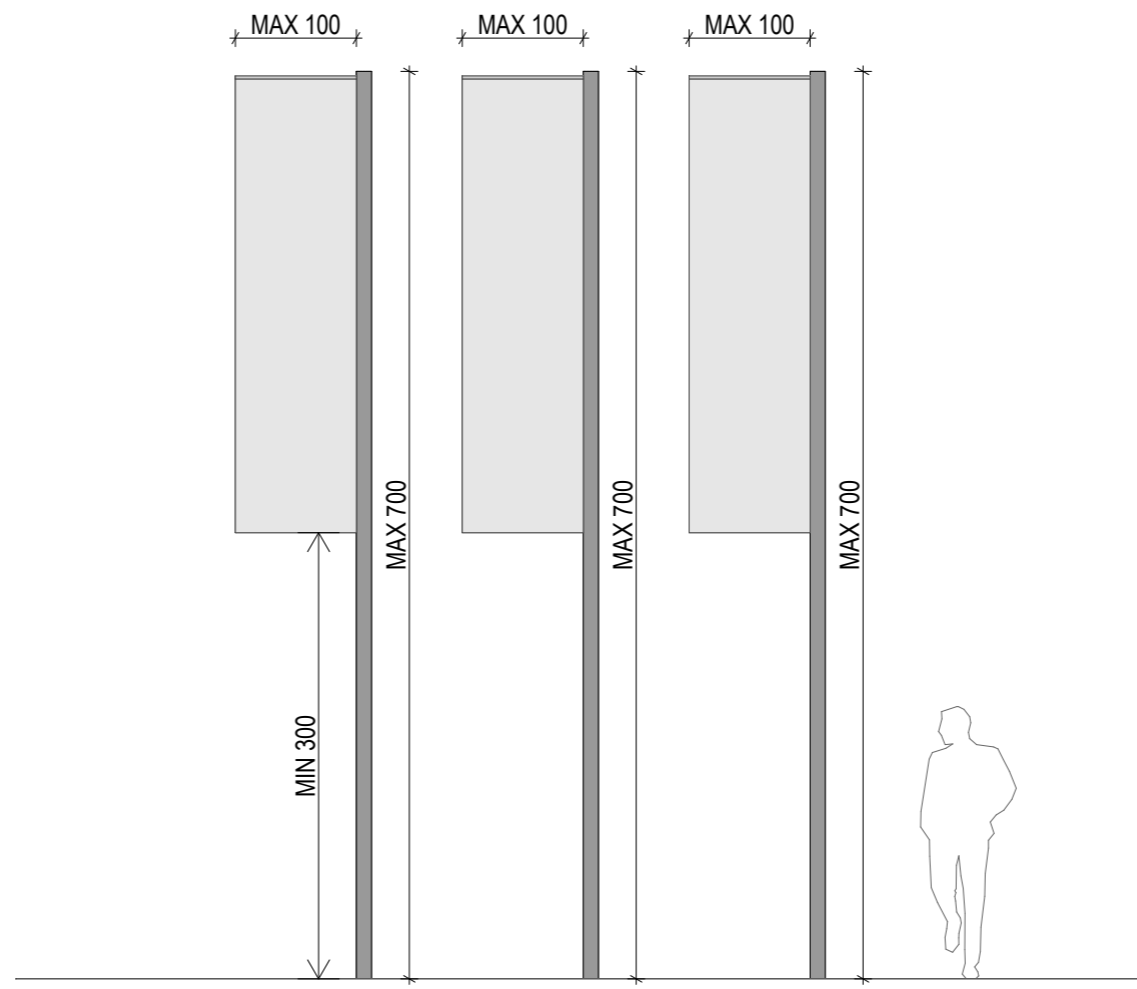

POGLED 3 x element

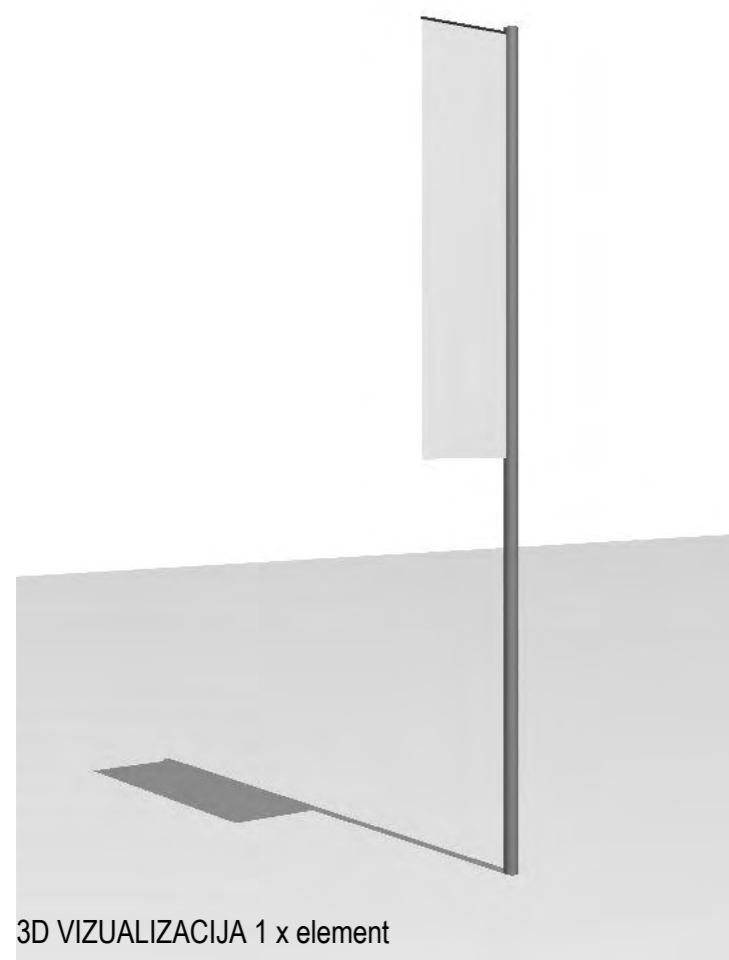

3D VIZUALIZACIJA 1 x element

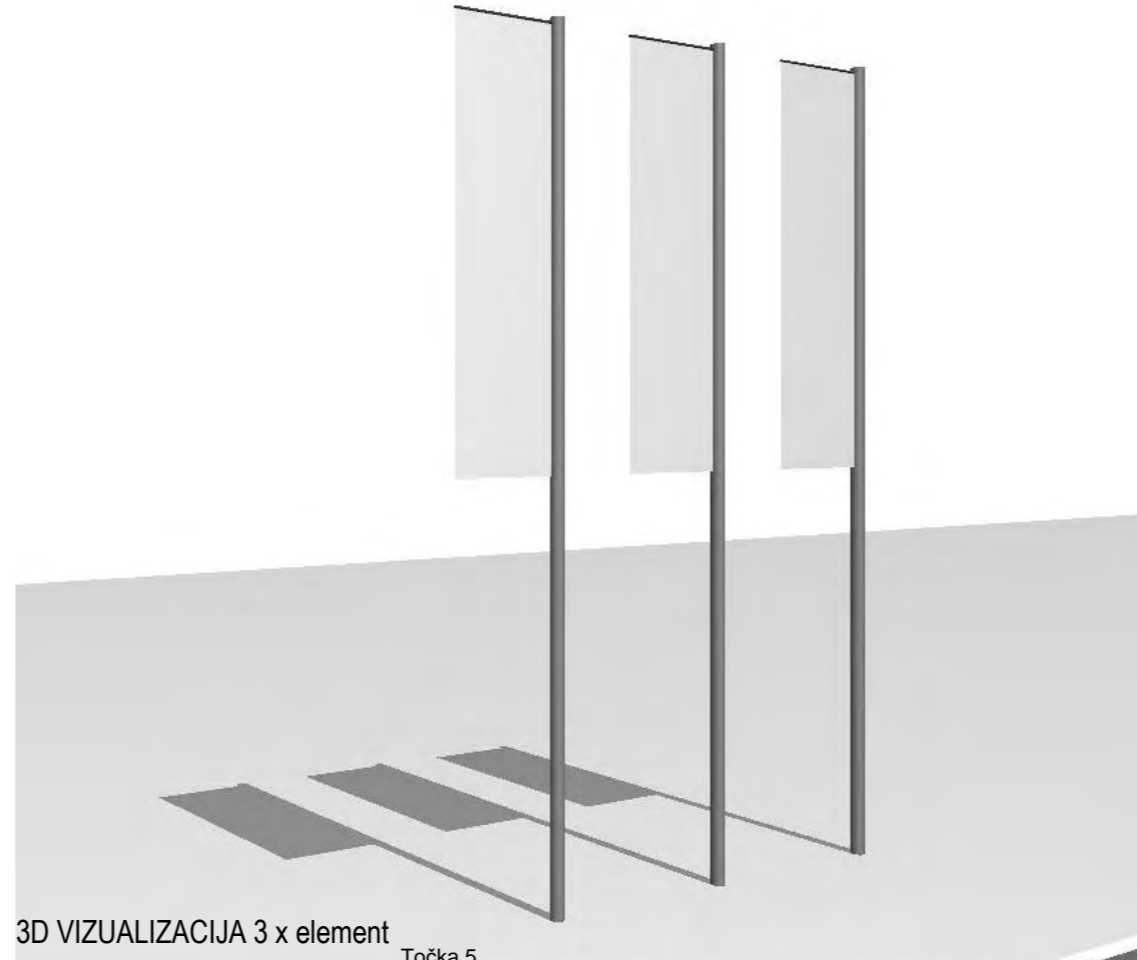

3D VIZUALIZACIJA 3 x element

Točka 5
Stran 220

REKLAMNA ZASTAVA

Reklamna zastava je namenjena označitvi oz. predstavitvi poslovnega subjekta (ime firme).

Reklamne zastave se umeščajo ob vhodni del območja poslovnega subjekta ali ob fasado stavbe. Umešča se bodisi ena zastava ali po tri zastave skupaj v sklopu.

Maksimalna višina zastave oz. droga za zastavo je 700 cm. Max. širina zastave je 100 cm. Med spodnjim robom zastave in utrjeno površino mora biti min. 300 cm prostora.

Drog za zastavo mora omogočati obračanje zastave z vetrom, kar ne sme povzročati hrupa (škripanja).

DOPUSTNOST UMEŠČANJA:

PE1 dopustno* PE2 dopustno* PE3 dopustno*

*ob zadovoljitvi ostalih pogojev iz odloka

Odlok o urejenosti naselij in krajine Občine Vrhnika za področje oglaševanja in označevanja mestnega središča Vrhnika

Element: **REKLAMNA ZASTAVA**

Priloga 2
Id. št. akta: 4261
Datum: maj 2024
osnutek

2.12

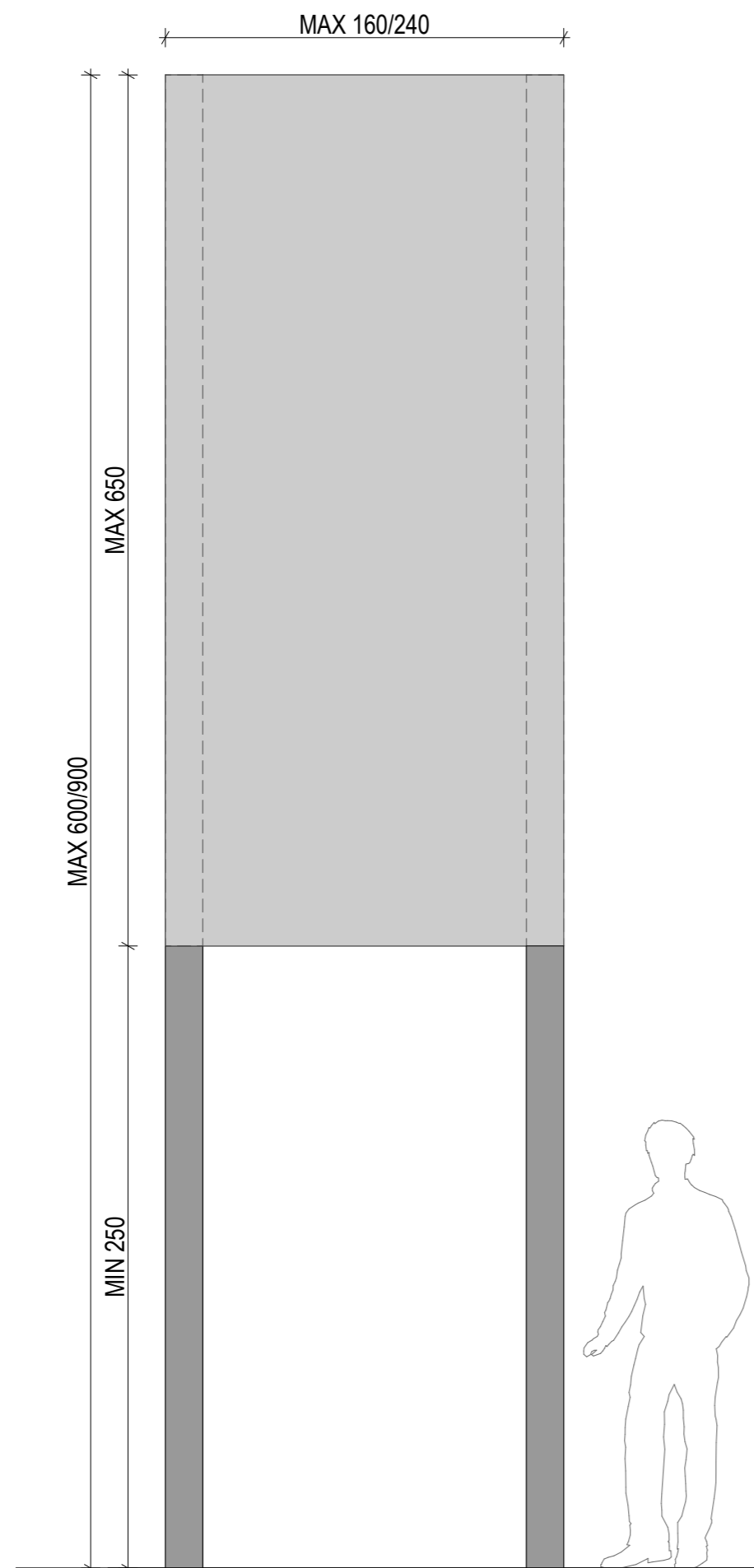

POGLED (pravokotno na fasado)

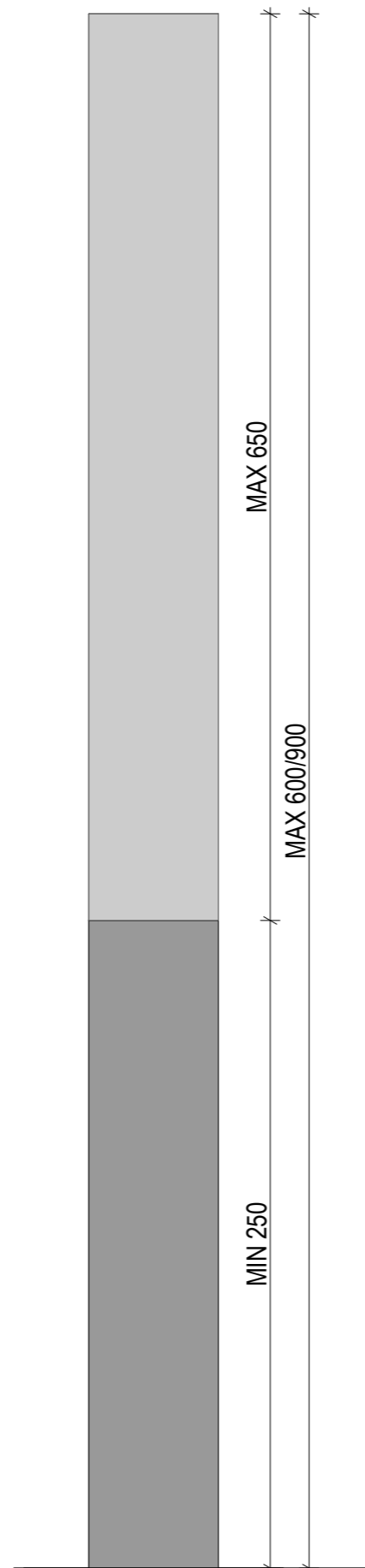

POGLED (čelno na fasado)

Točka 5
Stran 221

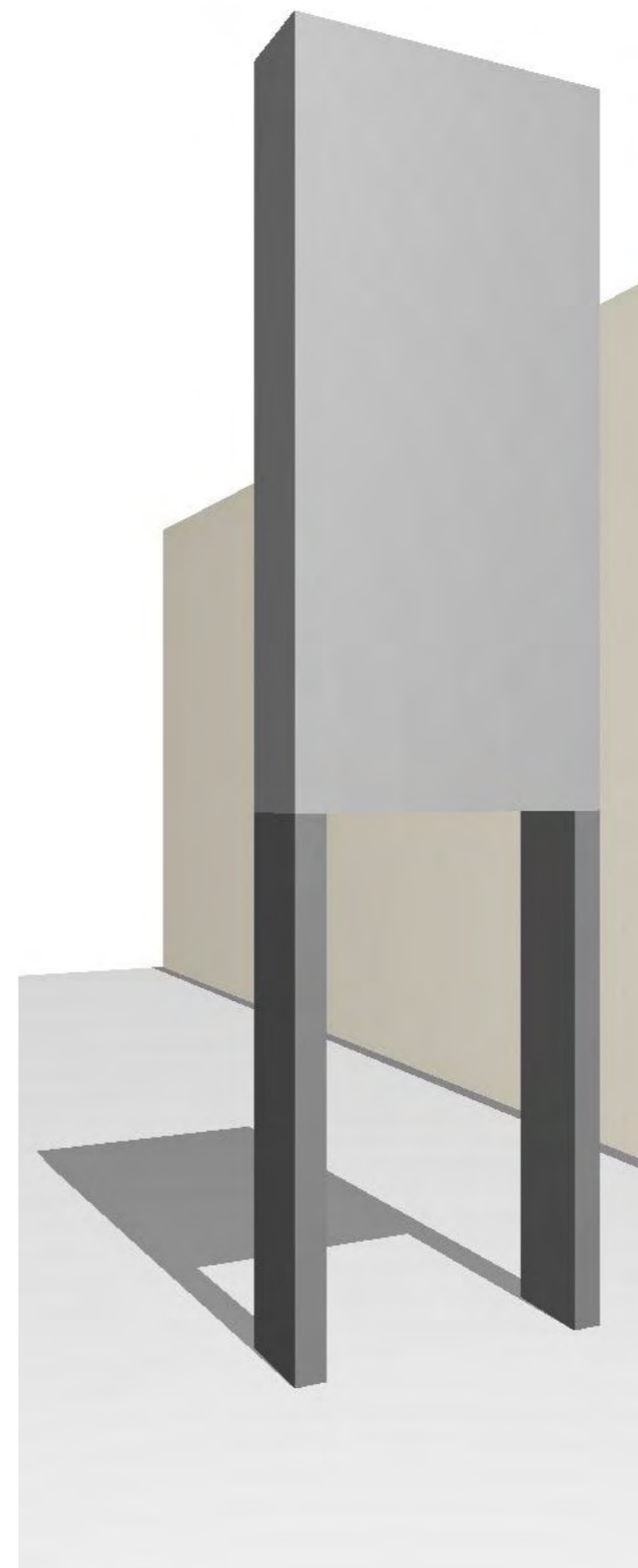

3D VIZUALIZACIJA

TOTEM

Totem je večji prostorski element, namenjen označevanju in obveščanju o pomembnejših (večjih) poslovnih subjektih, njihovem delovnem času, ceni goriva in podobno.

Totemi se umeščajo ob cestišče, vendar tako, da ne zkrivajo značilnih pogledov ali ogrožajo varnega odvijanja prometa.

Totem ima kovinsko ogrodje, oblečeno v poljuben trajen material. V PE2 je max. širina 160 cm, višina 600 cm, v PE 3 je max. širina 240 cm, višina 900 cm. V polju do višine 250 cm nad tlemi totem ne sme biti poln (je lahko samo nosilna konstrukcija).

Zaradi relativno velikega vizualnega vpliva totema v prostoru mora biti likovna podoba zadržana, prevladujoče barve totema nežne oz. nevtralne (siva, bela) in predvsem ne izstopajoče. Dopusna je pojavnost logotipov v originalnih barvah, če te ne preglasijo celotne obvezne zadržanosti likovne podobe totema.

DOPUSTNOST UMEŠČANJA:

PE1 dopustno* PE2 dopustno* PE3 dopustno*

*ob zadovoljitvi ostalih pogojev iz odloka

Odlok o urejenosti naselij in krajine Občine Vrhnika za področje oglaševanja in označevanja mestnega središča Vrhnika

Element: **TOTEM**

Priloga 2
Id. št. akta: 4261
Datum: maj 2024
osnutek

2.13

III. PREDLOG ČLANOM OBČINSKEGA SVETA OBČINE VRHNIKA

Občinskemu svetu Občine Vrhnika se predlaga, da sprejme naslednji sklep:

Osnutek Odloka o urejenosti naselij in krajine za področje oglaševanja in označevanja mestnega središča Vrhnike je primeren za javno razgrnitev in javno obravnavo.

Župan
Občine Vrhnika
Daniel Cukjati, l.r.

Priloge:

- *Celotno gradivo osnutka OUNK se nahaja na spletni strani Občine Vrhnika pod zavihkom Za občane / Prostorski izvedbeni akti v pripravi/ Odlok o urejenosti naselij in krajine (<https://vrhnika.si/odlok-o-urejenosti-naselij-in-krajine-obcine-vrhnika-za-podrocje-oglasevanja-in-oznacevanja-mestnega-sredisca-vrhnike/>)*



Številka: 3503-4/2023 (5-07)
Datum: 5. 6. 2024

**ČLANOM OBČINSKEGA SVETA
OBČINE VRHNIKA**

ZADEVA: Osnutek Odloka o urejenosti naselij in krajine za področje oglaševanja in označevanja mestnega središča Vrhnike

Odbor za urejanje prostora in varstvo naravne in kulturne dediščine je na 6. redni seji, dne 4. 6. 2024, obravnaval Osnutek Odloka o urejenosti naselij in krajine Občine Vrhnika za področje oglaševanja in označevanja mestnega središča Vrhnika in ga ocenil kot primerne za nadaljnjo obravnavo.

Občinskemu svetu Občine Vrhnika predlaga, da sprejme naslednji sklep:

Občinski svet Občine Vrhnika ocenjuje, da je osnutek Odloka o urejenosti naselij in krajine za področje oglaševanja in označevanja mestnega središča Vrhnike primeren za javno razgrnitev in javno obravnavo.

Predsednik odbora
Zdravko Železnik, l.r.



Številka: 3503-1/2022 (5-07)
Datum: 5. 6. 2024

**ČLANOM OBČINSKEGA SVETA
OBČINE VRHNIKA**

6

ZADEVA: **Predlog Odloka o spremembah in dopolnitvah Odloka o občinskem podrobnem prostorskem načrtu za trgovino Lidl v Sinji Gorici**

PРАВNA PODLAGA:

- Zakon o urejanju prostora (ZUreP-2, Uradni list RS, št. 61/17, 199/21 – ZUreP-3 in 20/22 – odl. US)
- Odlok o Občinskem prostorskem načrtu Občine Vrhnika (Ur. l. RS, št. 27/14, 50/14 – teh. popr., 71/14 – teh. popr., 92/14 – teh. popr., 53/15, 75/15 – teh. popr., 9/17, 9/17 – teh. popr., 79/17 – teh. popr., 12/18 – teh. popr., 60/19, 81/19 – teh. popr., 83/21 – obv. razl.)
- Statut Občine Vrhnika (Naš časopis, št. 430/15)
- Poslovnik Občinskega sveta Občine Vrhnika (Naš časopis, št. 430/15, 491/21)

NAMEN: Obravnava in sprejem

POROČEVALCI: Bernard Kogovšek, vodja Oddelka za prostor
Nejc Gosak, Studio Formika, prostorsko in arhitekturno načrtovanje d.o.o.

OBRAZLOŽITEV:

I. UVOD

1. Ocena stanja in razlogi za pripravo prostorskega akta

Območje obravnavanega OPPN se ureja z Odlokom o Občinskem podrobnem prostorskem načrtu za trgovino Lidl v Sinji Gorici (Uradni list RS, št. 14/08) in Odlokom o občinskem lokacijskem načrtu za javno prometno, energetska, vodovodno, komunalno, vodno in drugo gospodarsko infrastrukturo v industrijski coni Sinja Gorica v Vrhniki (Uradni list RS, št. 75/05, Naš časopis, št.338/07 – teh. popr.).



Slika: Izsek iz podrobne namenske rabe prostora iz OPN Občine Vrhnika

Območje OPPN leži v skrajnem južnem delu industrijske cone Sinja Gorica, v EUP VR_1447 s PNRP IG (gospodarske cone).

Po uveljavitvi OPPN v letu 2008 je prišlo do spremenjenih okoliščin in s tem investicijskih namer, ki vplivajo na programsko in arhitekturno zasnovo stavbe Lidl-a (potreba po optimizaciji stavbe, reorganizacija prostorov in namembnosti znotraj stavbe), zaradi katerih se predlagajo SD. SD OPPN se pripravijo tudi zaradi potrebe po prometni ureditvi dela območja OPPN (ureditev parkirnih površin in površin za pešce) ter posodobitev tekstualnega dela OPPN, ki je potrebna za izvedbo investicijske namere in prihodnjih potreb v prostoru.

SD OPPN se pripravijo za del območja veljavnega OPPN in sicer za območje stavbe Lidl-a s funkcionalnimi zemljišči.



Slika: Predvidena ureditev z OPPN Lidl iz leta 2008



Slika: Stanje območja

2. Določila OPN

Občinski prostorski načrt Občine Vrhnika za enoto urejanja prostora VR_1447 (IG – gospodarske cone) določa urejanje z občinskim podrobnim prostorskim načrtom.



Slika: Izsek iz OPN.

Usmeritve za pripravo OPPN so:

OPPN Kovinarska - Lidl

VR_1447 (podrobnejša namenska raba: IG)

Na območju velja:

- Odlok o občinskem podrobnem prostorskem načrtu za trgovino Lidl v Sinji Gorici (Ur. l. RS, št. 14/08),
- Odlok o občinskem lokacijskem načrtu za javno prometno, energetska, vodovodno, komunalno, vodno in drugo gospodarsko infrastrukturo v industrijski coni Sinja Gorica na Vrhniki (Ur. l. RS, št. 75/05, Naš časopis, št. 338/07 - teh. popr.) in
- Odlok o občinskem podrobnem prostorskem načrtu za območje Kovinarske (Naš časopis, št. 462/18).

3. Predmet prostorskega akta

SD OPPN obsegajo:

- dopolnitev 10. člena glede dovoljenih posegov: dopustita se rekonstrukcija in prizidava objektov,
- dopolnitev 11. člena glede pogojev za gradnjo enostavnih objektov: dopusti se postavitve (pokritega) prostora za kolesa;

- dopolnitev 13. člena glede lokacijskih pogojev in usmeritev za projektiranje in gradnjo: določijo se novi maksimalni horizontalni in vertikalni gabariti stavbe trgovine (objekta A); določi se nova maksimalna višina droga za reklamno tablo in sicer 10,0 m;
- dopolnitev 20. člena glede mirujočega prometa: glede na novo zasnovo območja trgovine se na novo opredelijo zahteve po PM.

4. Stroški priprave

Stroške priprave sprememb in dopolnitev OPPN krije investitor Lidl Slovenija d.o.o., k.d., Pod Lipami 1, 1218 Komenda.

5. Postopek priprave

FAZA	DATUM
Sklep o pripravi SD OPPN	Naš časopis, št. 503, 19. 4. 2022
Mnenja o verjetnosti pomembnejših vplivov na okolje:	
Ministrstvo za zdravje	20. 5. 2022
Ministrstvo za okolje in prostor	27. 5. 2022
Odločba o CPVO – Okoljsko poročilo ni potrebno	1. 12. 2022
Osnutek OPPN	Marec 2023
Prva mnenja NUP:	
Uprava RS za zaščito in reševanje	22. 3. 2023
Direkcija RS za infrastrukturo	5. 4. 2023
Elektro Ljubljana	28. 3. 2023
Telekom Slovenije	9. 3. 2023
JP KPV d.o.o.	6. 4. 2023
Občina Vrhnika, Oddelek za okolje in komunalo	19. 4. 2023
Občina Vrhnika, Oddelek za družbene dejavnosti in gospodarstvo	5. 4. 2023
Ministrstvo za naravne vire in prostor	23. 3. 2023
Dopolnjen osnutek OPPN	Maj 2023
Javna razgrnitev	1. 6. 2023 - 30. 6. 2023
Javna obravnava	21. 6. 2023
Stališča	/ - pripomb ni bilo, sklep glede stališč 18. 7. 2023
Predlog OPPN	Februar 2024
Druga mnenja NUP:	
Uprava RS za zaščito in reševanje	13. 3. 2024
Ministrstvo za obrambo	28. 2. 2024
Elektro Ljubljana	7. 3. 2024
Telekom Slovenije	13. 2. 2024
JP KPV d.o.o.	4. 3. 2024
Občina Vrhnika, Oddelek za okolje in komunalo	7. 5. 2024
Občina Vrhnika, Oddelek za družbene dejavnosti in gospodarstvo	1. 3. 2024
Ministrstvo za naravne vire in prostor	15. 5. 2024
Direkcija RS za infrastrukturo	7. 3. 2024

Usklajeni predlog	
Obravnava na Odboru	4.6.2024
Sprejem odloka na Občinskem svetu	Predvidoma 20. 6. 2024

II. BESEDILO ODLOKA

Na podlagi 118. in 119. člena ter druge alineje četrtega odstavka 289. člena Zakona o urejanju prostora – ZUreP-2 (Uradni list RS, št. 61/17, 199/21 – ZureP-3 in 20/22 – odl. US) v povezavi z 298. členom Zakona o urejanju prostora – ZUreP-3 (Uradni list RS, št. 199/21, 18/23 – ZDU-10, 78/23 – ZUNPEOVE, 95/23 – ZIUOPZP in 23/24) ter 22. člena Statuta Občine Vrhnika (Naš časopis, št. 430/15) je Občinski svet Občine Vrhnika na ___ redni seji dne _____ sprejel

O D L O K o spremembah in dopolnitvah Odloka o občinskem podrobnem prostorskem načrtu za trgovino Lidl v Sinji Gorici

1. člen

V 1. členu Odloka o občinskem podrobnem prostorskem načrtu za trgovino Lidl v Sinji Gorici (Uradni list RS, št. 14/08) se doda nov četrti odstavek, ki se glasi:

»(4) S tem odlokom se, v skladu z Odlokom o Občinskem prostorskem načrtu Občine Vrhnika (Uradni list RS, št. 27/14, 50/14 – teh. popr., 71/14 – teh. popr., 92/14 – teh. popr., 53/15, 75/15 – teh. popr., 9/17, 9/17 – teh. popr., 79/17 – teh. popr., 12/18 – teh. popr., 60/19, 81/19 – teh. popr., 83/21 – obv. razl.), sprejmejo spremembe in dopolnitve Občinskega podrobnega prostorskega načrta za trgovino Lidl v Sinji Gorici, ki jih je izdelala družba Studio Formika, prostorsko in arhitekturno načrtovanje, d.o.o., pod številko projekta 01/2021.«

2. člen

V 3. členu se spremeni odstavek »II. Kartografski del, ki obsega naslednje grafične načrte:« tako, da se glasi:

»

- 01 Izsek iz grafičnega načrta kartografskega dela OPN
- 02 Območje podrobnega načrta z obstoječim parcelnim stanjem
- 03 Prikaz vplivov in povezav s sosednjimi območji – vpetost v območje
- 04 Ureditvena situacija
- 05 Prikaz poteka omrežij in priključevanja objektov na gospodarsko javno infrastrukturo in grajeno javno dobro
- 06 Prikaz ureditev za obrambo ter varstvo pred naravnimi in drugimi nesrečami
- 07 Načrt parcelacije

«

3. člen

4. člen se spremeni tako, da se glasi:

»Obvezne priloge OPPN so:

1. Izvleček iz prostorskih sestavin plana Občine Vrhnika
2. Izvleček iz Občinskega prostorskega načrta Občine Vrhnika
3. Izhodišča
4. Prikaz stanja prostora

5. Geodetski načrt s certifikatom
6. Strokovne podlage, na katerih temeljijo rešitve OPPN (na vpogled pri pripravljavcu)
- 6.1. Elaborat hidrotehnične osnove, Hidrotehnične osnove za OLN na območju Vrhnik, Sinje Gorice in proizvodno-obrtne cone Tojnice (Inženiring za vode, št.486-ŠNS/06, marec 2007)
- 6.2. Geološko-geomehansko poročilo za potrebe OLN za trgovino Lidl v Sinji Gorici (Irgo consulting d.o.o., št. Ic-345/06, 6.12. 2006)
- 6.3. Prodajalna živil in neživil Kočevje, Projekt izvedenih del (Arhes d.o.o., št. P-21/06, januar 2007)
- 6.4. Zunanja ureditev in kanalizacija, Idejna zasnova (BNG d.o.o., št. 625/07, maj 2007)
- 6.5. Načrt nizkonapetostnega priključka, Idejne zasnove (ProFi d.o.o., št. 04/06, januar 2007)
- 6.6. Načrt telekomunikacijskega omrežja, Idejna zasnova (Dekatel d.o.o., št. 30116107, maj 2007)
- 6.7. Zunanja ureditev Kovinarska Vrhnika, Idejna rešitev (BNG d.o.o., št. 625K/07, junij 2007)
7. Smernice in mnenja
8. Obrazložitev in utemeljitev OPPN
9. Povzetek za javnost
10. Izjava odgovornega prostorskega načrtovalca«

4. člen

Drugi odstavek 5. člena se spremeni tako, da se glasi:

»(2) Ožje območje zajema zemljišča s parcelnimi številkami 3075/16, 3075/20, 3075/23, 3075/24, vse k.o. 1997 – Blatna Brezovica ter parc. št. 2704/14, k.o. 2002 – Vrhnika, v skupni površini 7.328,00 m². Ožje območje je na J in V vpeto ob regionalno cesto II. reda 0300 – Brezovica – Vrhnika, na JZ ob dostopno cesto G do gospodarske cone, na Z in S pa ob obstoječe stavbe in obstoječa funkcionalna zemljišča. Meja ožjega območja je razvidna iz grafičnih načrtov št. 01: Izsek iz grafičnega načrta kartografskega dela OPN in št. 04: Ureditvena situacija.«

5. člen

Četrty odstavek 8. člena se spremeni tako, da se glasi:

»(4) Zazidalna zasnova in zasnova zunanje ureditve sta razvidni iz grafičnega načrta št. 04: Ureditvena situacija.«

6. člen

V 9. členu se četrti in peti odstavek črtata.

7. člen

10. člen se spremeni tako, da se glasi:

»Na območju OPPN so dovoljeni naslednji posegi:

- sanacija in priprava stavbnega zemljišča,
- odstranitev obstoječih objektov,
- sprememba namembnosti,
- manjša rekonstrukcija,
- rekonstrukcija,
- novogradnja,
- urejanje zelenih in utrjenih površin,
- urejanje prometne in komunalno energetske infrastrukture,
- vzdrževanje objektov, naprav in površin,
- vzdrževalna dela v javno korist.«

8. člen

V 11. členu se v naslovu in v prvem stavku za besedo »enostavnih« doda besedilo »in nezahtevnih«.

Za tretjo alinejo se dodajo štiri nove alineje:

»

- pokriti prostor za kolesa,
- nadstrešnica kot samostojni objekt ali kot del objekta,
- električne polnilnice,
- zunanja naprava in zunanja oprema za proizvodnjo in shranjevanje električne energije iz obnovljivih virov energije,

«

Za alinejo »plinohrami« se doda nova alineja »– objekti za oglaševanje – dopustni samo kot del urbane opreme, ki jo postavlja pristojna občinska služba ali pooblaščen izvajalec, ter na območjih in objektih poslovne dejavnosti, ki oglašuje svojo dejavnost.«

9. člen

V drugem odstavku 12. člena se število »1,50« nadomesti s številom 0,50.

V sedmem odstavku se besedilo »listu št. 4.1.«Arhitektonsko zazidalna situacija in zunanja ureditev« nadomesti z besedilom »grafičnem načrtu št. 04: Ureditvena situacija«.

10. člen

13. člen se spremeni tako, da se glasi:

»

Gabariti objektov:

(1) Trgovski center:

Dopustne stavbe glede na enotno klasifikacijo vrst objektov (CC-SI): 123 Trgovske stavbe in stavbe za storitvene dejavnosti, 127 Druge nestanovanjske stavbe (od tega samo 12740, in sicer: nadstrešnica kot pripadajoč objekt h glavnemu objektu in nima opredeljenega namena).

Horizontalni gabarit: osnovni objekt 77,65 m x 33,00 m; nadstrešnica 20,00 m x 3,50 m.

Vertikalni gabarit: P.

Višina: 9,50 m.

Streha: enokapnica z naklonom od 3 do 10 % v prečni smeri za fasadnimi elementi, kovinska kritina.

(2) Drog za reklamno tablo – zastavo:

Oddaljen 3,00 m od parcelne meje.

Dimenzije zastave: 2,50 m x 2,50 m.

Višina droga: 10,00 m.

(3) Višinska ureditev je pogojena z višino obstoječe regionalne ceste, predvideno izvedbo ceste G, obstoječo ureditvijo kompleksa Kovinarska in poplavno varnostjo vodotoka Lahovka. Izhodiščna kota za načrtovanje je kota 291,60 pri čemer je upoštevana visoka voda Lahovke ter varnostna višina 0,50 m. Ureditev zunanjega robu platoja je na najnižji točki na koti 292,10 m, kar pomeni 1,00 m nad stoletno vodo.

(4) Izraba prostora, velikost objektov in zelene površine:

Faktor zazidanosti (FZ): največ 80 %.

Faktor odprtih bivalnih površin (FOBP): najmanj 15 %.

Na parceli namenjeni gradnji, mora biti najmanj 25 dreves/ha.

(5) Dimenzije objektov so razvidne iz grafičnega načrta št. 04: Ureditvena situacija.

«

11. člen

15. člen se črta.

12. člen

16. člen se črta.

13. člen

17. člen se spremeni tako, da se glasi:

»Tehnični elementi parcelacije so razvidni iz grafičnega načrta št. 07: Načrt parcelacije.«

14. člen

V tretjem odstavku 18. člena se besedilo »»Prometno tehnična situacija - končna« (list št. 5.1.1.), začasna prometna ureditev do izvedbe OLN IC Sinja Gorica pa je razvidna iz kartografskega dela OPPN – »Prometno tehnična situacija - začasna« (list št. 5.1.2.)« nadomesti z besedilom »»grafičnega načrta št. 04: Ureditvena situacija.«.

V petem odstavku se besedilo »karta »Zasnova komunalne ureditve« (list št. 5.3.)« nadomesti z besedilom »»grafični načrt št. 05: Prikaz poteka omrežij in priključevanja objektov na gospodarsko javno infrastrukturo in grajeno javno dobro.«.

15. člen

20. člen se spremeni tako, da se glasi:

»

(1) Mirujoči promet se organizira na parkirnem platoju JV in JZ od objekta.

(2) Glede na dejavnosti je treba pri izračunu parkirnih mest (PM) upoštevati naslednje minimalno število PM:

dejavnost	minimalno število PM
POSLOVNO TRGOVSKE DEJAVNOSTI	
nakupovalni center do 2500 m ²	1 PM/35 m ² BTP
nakupovalni center nad 2500 m ²	1 PM/30 m ² BTP
trgovina z neprehrambenimi izdelki	1 PM/80 m ² BTP, min. 2 PM

«

16. člen

V 12. odstavku 22. člena se besedilo »navedenim v uredbi RS, izdani v Ur. I. RS, št. 47/05« nadomesti z besedilom »v skladu s predpisi, ki urejajo varstvo okolja«.

17. člen

V 23. členu se tretji in četrti odstavek črtata.

Dosedanji peti do 17. odstavek postanejo tretji do 15. odstavek.

V novem sedmem odstavku se besedilo »in Borovnica (december 2005)« nadomesti z besedilom »oziroma v skladu z veljavno področno zakonodajo«.

18. člen

V drugem odstavku 24. člena se besedilo »80 kW« nadomesti z besedilom »250 kW«.

19. člen

V devetem odstavku 30. člena se besedilo »Pravilnikom o odvajanju in čiščenju komunalne odpadne in padavinske vode (Ur. I. RS, št. 105/02, 50/04) in Uredbo o emisiji snovi in toplote pri odvajanju odpadnih voda v vode in javno kanalizacijo (Ur. I. RS, št. 47/05)« nadomesti z

besedilom »predpisi, ki urejajo odvajanje in čiščenje komunalne in padavinske odpadne vode ter predpisi o emisiji snovi in toplote pri odvajanju odpadnih voda v vode in javno kanalizacijo«.

20. člen

V prvem odstavku 32. člena se besedilo »Uredbi o mejnih vrednostih kazalcev hrupa v okolju (Ur. l. RS, št. 105/05)« nadomesti z besedilom »veljavni področni zakonodaji«.

21. člen

V drugem odstavku 36. člena se besedilo »določa tehnična smernica TSG-1-001:2005 Požarna varnost v stavbah« nadomesti z besedilom »določajo predpisi s področja varnosti pred požarom – tehnične smernice ali drugi normativni dokumenti v skladu z veljavno področno zakonodajo.«.

V četrtem odstavku se besedilo »»Načrt intervencijskih poti in hidrološke ureditve območja« (list 6.1.)« nadomesti z besedilom »»Grafični načrt št. 06: Prikaz ureditev za obrambo ter varstvo pred naravnimi in drugimi nesrečami«.

22. člen

V 38. členu se četrti in peti odstavek črtata.

23. člen

Prvi odstavek 39. člena se spremeni tako, da se glasi:
»Podlaga za odmero komunalnega prispevka je vsakokratni odlok o podlagah za odmero komunalnega prispevka za obstoječo komunalno opremo.«

Drugi, tretji in četrti odstavek se črtajo.

24. člen

40. člen se črta.

25. člen

V 42. členu se drugi odstavek in številčenje prvega odstavka črtata.

26. člen

V 44. členu se beseda »»lokacijski« nadomesti z besedilom »»podrobni prostorski«.

27. člen

Ta odlok začne veljati naslednji dan po objavi v Uradnih objavah Našega časopisa.

Številka: 3503-1/2022 (5-07)
Vrhnika, dne,

Župan
Občine Vrhnika
Daniel Cukjati, l.r.

III. PREDLOG ČLANOM OBČINSKEGA SVETA OBČINE VRHNIKA

Občinskemu svetu Občine Vrhnika se predlaga, da sprejme naslednji sklep:

Sprejme se Odlok o spremembah in dopolnitvah Odloka o občinskem podrobnem prostorskem načrtu za trgovino Lidl v Sinji Gorici.

Župan
Občine Vrhnika
Daniel Cukjati, l.r.

Priloge:

- grafika: Ureditvena situacija

Celotno gradivo predloga SD OPPN se nahaja na spletni strani Občine Vrhnika pod zavihkom Za občane / Prostor / Prostorski izvedbeni akti v pripravi / Občinski podrobni prostorski načrti (OPPN) točka 4. Spremembe in dopolnitve OPPN za trgovino Lidl v Sinji Gorici/ Usklajen predlog SD OPPN 28. 5. 2024

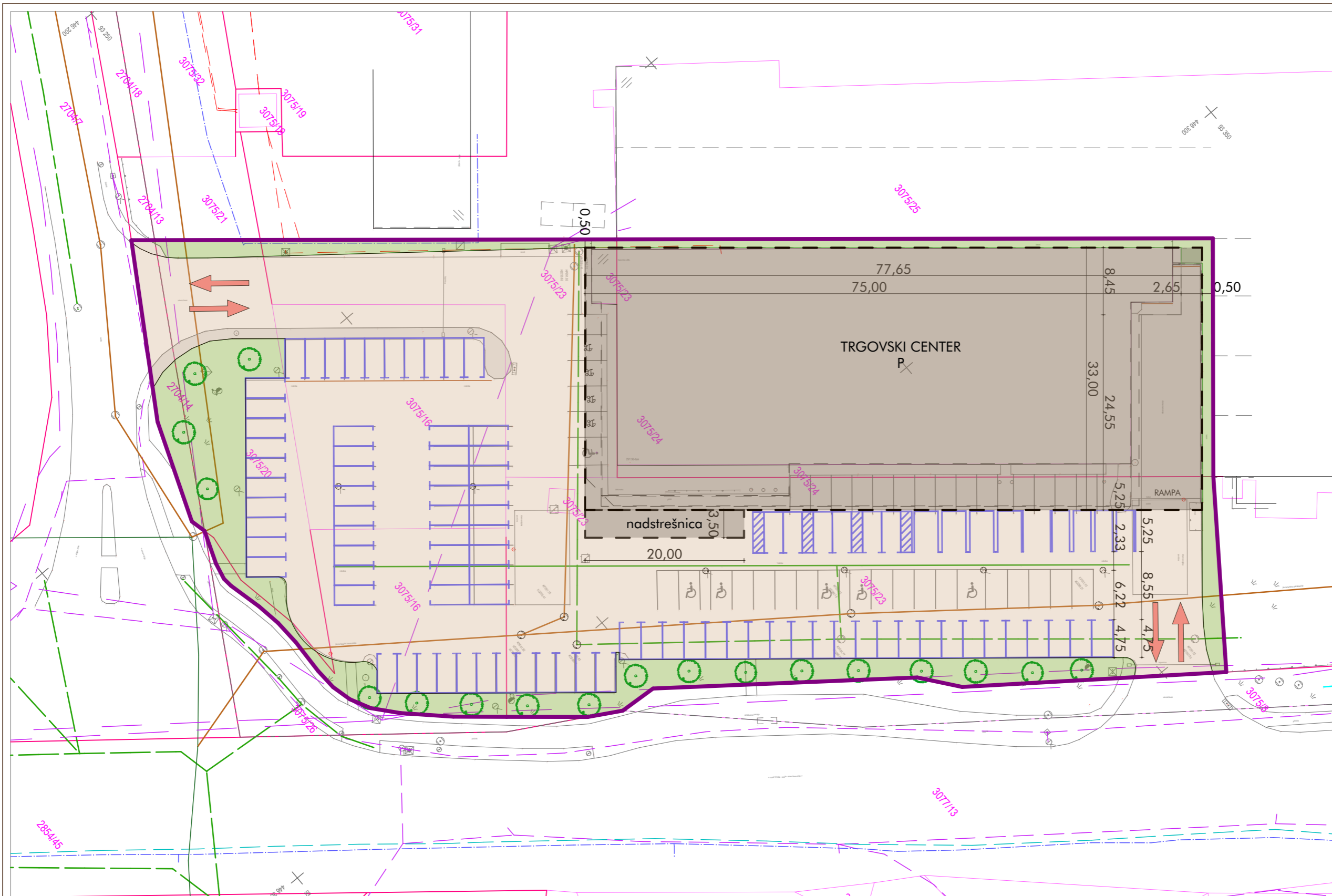

- Svetilka na drogu
- Zasun, zapirac
- Poslovna stavba
- Značilno listnato drevo
- Otroško igrišče
- Požiralnik - okrogli
- Kanalski jašek - pravokoten
- Drug za električni vod nizke napetosti
- Nadzemni hidrant
- Električni jašek - pravokoten
- Električni jašek
- Jašek javne razsvetljave - pravokoten
- Vodovodni jašek - pravokoten
- Kanalski jašek - okrogel
- Plinski jašek okrogli
- Zastava
- Telefonski jašek - pravokoten
- Podzemni hidrant
- Električna omarica
- Prometni znak - pravokotni
- Zelenica
- Manjša zelenica
- Travnik
- Poligonska točka
- Vodnjak
- Značilno iglasto drevo
- Parkirišče

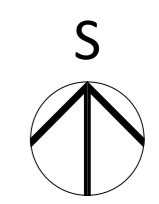

	območje SD OPPN		sanitarna kanalizacija		stavbe
	gradbena meja		meteorna kanalizacija		prometne površine
	parcelne meje		vodovod		dostopi in tlakovane površine
	urejene parcelne meje		elektroenergetski vodi		zelene površine
	meje EUP		TK vodi		parkirna mesta
			plinovod		drevesa
					Točka 6
			obstoječi uvoz in izvoz		Stran 235

 prostorsko in arhitekturno načrtovanje d. o. o., Kraška ulica 2, 1380 Cerklja		risba	Ureditvena situacija
		odgovorni prostorski načrtovalec	Nejc Gosak, univ. dipl. inž. arh. PA PPN ZAPS 1694
naročnik	LIDL SLOVENIJA d.o.o. k. d., Pod lipami 1, 1218 Komenda	sodelavci	Mateja Želko Gosak, univ. dipl. biol., prof. biol.
objekt	SD OPPN za trgovino LIDL v Sinji Gorici	merilo	1:500
vrsta načrta	občinski podrobni prostorski načrt	datum	april 2024
faza	usklajeni predlog OPPN	št. projekta	01 / 2022
		št. lista	04



Številka: 3503-1/2022 (5-07)
Datum: 5. 6. 2024

**ČLANOM OBČINSKEGA SVETA
OBČINE VRHNIKA**

**ZADEVA: Predlog Odloka o spremembah in dopolnitvah Odloka o občinskem
podrobnem prostorskem načrtu za trgovino Lidl v Sinji Gorici**

Odbor za urejanje prostora in varstvo naravne in kulturne dediščine je na 6. redni seji, dne 4. 6. 2024, obravnaval predlog Odloka o spremembah in dopolnitvah Odloka o občinskem podrobnem prostorskem načrtu za trgovino Lidl v Sinji Gorici in ga ocenil kot primerne za nadaljnjo obravnavo.

Občinskemu svetu Občine Vrhnika predlaga, da sprejme naslednji sklep:

Občinski svet Občine Vrhnika sprejme Odlok o spremembah in dopolnitvah Odloka o občinskem podrobnem prostorskem načrtu za trgovino Lidl v Sinji Gorici.

Predsednik odbora
Zdravko Železnik, l.r.



Številka: 3503-9/2023 (5-08)
Datum: 5. 6. 2024

**ČLANOM OBČINSKEGA SVETA
OBČINE VRHNIKA**

7

ZADEVA: Pobuda za pripravo Občinskega podrobnega prostorskega načrta za kamnolom Mivšek

PРАВNA PODLAGA:

- Zakon o urejanju prostora – ZUreP-3 (Ur. l. RS, št. 199/21, 18/23 – ZDU-10, 78/23 – ZUNPEOVE, 95/23 – ZIUOPZP in 23/24)
- Odlok o Občinskem prostorskem načrtu Občine Vrhnika (Ur. l. RS, št. 27/14, 50/14 - teh. popr., 71/14 - teh. popr., 92/14 - teh. popr., 53/15, 75/15 - teh. popr., 9/17 - teh. popr., 9/17, 79/17 - teh. popr., 12/18 - teh. popr., 60/19, 81/19 - teh. popr., 105/23, 37/24)
- Statut Občine Vrhnika (Naš časopis, št. 430/15)
- Poslovnik Občinskega sveta Občine Vrhnika (Naš časopis, št. 430/15, 491/21)

NAMEN: Obravnava in sprejem

POROČEVALEC: Bernard Kogovšek, vodja Oddelka za prostor
Anes Durgutović, AD-svetovanje s.p.

OBRAZLOŽITEV:

I. UVOD

1. Ocena stanja in razlogi za pripravo prostorskega akta

Pooblaščenec načrtovalec podjetje TOPOS d.o.o., Kočevarjeva 1, 8000 Novo mesto je dne 28. 12. 2023 v imenu investitorja MIVŠEK, opravljanje storitev z gradbeno mehanizacijo, avtoprevozništvom, druga gradbena dela, računovodske storitve, Rajko Mivšek s.p., Mizni Dol 22, 1360 Vrhnika, podal pobudo za pripravo Občinskega podrobnega prostorskega načrta za kamnolom Mivšek (v nadaljevanju: OPPN).

Kamnolom Mivšek se nahaja na območju KS Zaplana, v bližini naselja Marinčev Grič ob javni poti JP 966084 (Pot k Majerju).

Območje kamnoloma je delno izkoriščeno. Južni in zahodni del območja, ki je predviden za širitev kamnoloma, sta še poraščena z drevesno vegetacijo.

Območje OPPN je veliko približno 3,1 ha in zajema zemljišča s parc. št. 1087/4, 1087/5-del in 1087/3-del, k.o. Zaplana.



Slika: Lokacija kamnoloma Mivšek

2. Določila OPN

Občinski prostorski načrt Občine Vrhnika določa območje kamnoloma Mivšek z namensko rabo LN – *območja mineralnih surovin - površine nadzemnega pridobivalnega prostora*, oziroma z enoto urejanja prostora ZA_1071, ki se ureja z občinskim podrobnim prostorskim načrtom (OPPN) kamnolom Mivšek.



Slika: Izsek iz OPN občine Vrhnika; podrobnejša namenska raba:

- površine nadzemnega pridobivalnega prostora (LN)
- gozdna zemljišča (G)

Usmeritve za pripravo OPPN, ki jih podaja OPN (priloga 3), so:

OPPN Kamnolom Mivšek

ZA_1071 (podrobnejša namenska raba: LN)

Za območje se izdelava OPPN za izkoriščanje in istočasno sanacijo kamnoloma.

3. Predmet OPPN

Predmet OPPN je določitev podrobnejših prostorskih izvedbenih pogojev za širitev in sanacijo kamnoloma Mivšek.

Pobudnik razpolaga z zemljišči na območju odprtega pridobivalnega prostora Kamnoloma Mivšek, za katerega je imel pridobljeno koncesijo za izkoriščanje mineralne surovine tehničnega kamna – dolomita v Kamnolomu Mivšek (RS; MZI, št. 430-36/2007-33). Koncesija je veljala do 19. 3. 2020.

Investitor želi na območju razpoložljivih zemljišč pridobiti pogoje za pridobitev rudarske pravice za pridobivanje tehničnega kamna – dolomita.

Obstoječi pridobivalni prostor kamnoloma je potrebno prilagoditi, razširiti na območje razpoložljivih zemljišč, z namenom nadaljnjega izkoriščanja in dokončne sanacije območja kamnoloma ob sočasnem nadaljnjem izkoriščanju razpoložljivih zalog mineralne surovine. Na ta način bi bilo celotno območje kamnoloma dokončno urejeno oziroma sanirano skladno s pravili stroke, hkrati pa bi kamnolom lahko še določeno obdobje deloval, s pridobitvijo nove koncesije za razširjeni pridobivalni prostor, zagotavljal oskrbo lokalnega okolja z mineralno surovino.

Investitor želi vzpostaviti delovanje kamnoloma in v sklopu tega izvajati dejavnost pridobivanja tehničnega kamna – dolomita, uporabnega za predelavo v kamene agregate in za izdelavo spodnje nosilno-tamponske plasti.

4. Postopek priprave OPPN

Postopek priprave OPPN poteka na podlagi 128. in 129. člena Zakona o urejanju prostora - ZUreP-3. Stroške priprave OPPN krije pobudnik/investitor.

Pred sprejetjem sklepa o pripravi OPPN se pripravijo izhodišča za pripravo OPPN (ocena stanja in prihodnjih potreb v prostoru). Načrtovalec TOPOS d.o.o. je dne 28. 12. 2023 pripravil Pobudo z izhodišči za pripravo OPPN kamnolom Mivšek.

Izhodišča za pripravo OPPN vsebujejo:

- razloge za pripravo OPPN,
- usmeritve iz strateških dokumentov, zakonodaje itd.,
- prikaz stanja prostora,
- opis načrtovane prostorske ureditve,
- utemeljitev skladnosti s strateškimi dokumenti, zakonodajo in nadrejenimi prostorskimi akti,
- okvirne roke za pripravo OPPN in izvedbo investicije ter financiranje priprave.

Pri oblikovanju izhodišč občina zagotovi sodelovanje zainteresirane javnosti v obliki zbiranja predlogov in pripomb, javnih posvetov ali delavnic ter se posvetuje z nosilci urejanja prostora in drugimi udeleženci urejanja prostora.

Občina Vrhnika je pripravljena izhodišča dne 23. 5. 2024 podala v pregled in mnenje Krajevni skupnosti Zaplana, ki bo do seje Občinskega sveta podala mnenje, ali se pobuda za pripravo OPPN lahko sprejme.

II. PREDLOG ČLANOM OBČINSKEGA SVETA OBČINE VRHNIKA

Občinskemu svetu Občine Vrhnika se predlaga naslednji

SKLEP:

Sprejme se Pobuda za pripravo Občinskega podrobnega prostorskega načrta za kamnolom Mivšek.

Župan
Občine Vrhnika
Daniel Cukjati, l.r.

Priloge:

- Pobuda z izhodišči za pripravo OPPN: Prikaz načrtovane ureditve
- Mnenje Odbora za urejanje prostora ter varstvo naravne in kulturne dediščine
- Mnenje KS Zaplana

*Celotno gradivo Pobude je dostopno na spletni strani Občine Vrhnika na povezavi: [OPPN za kamnolom Mivšek - Občina Vrhnika](#)

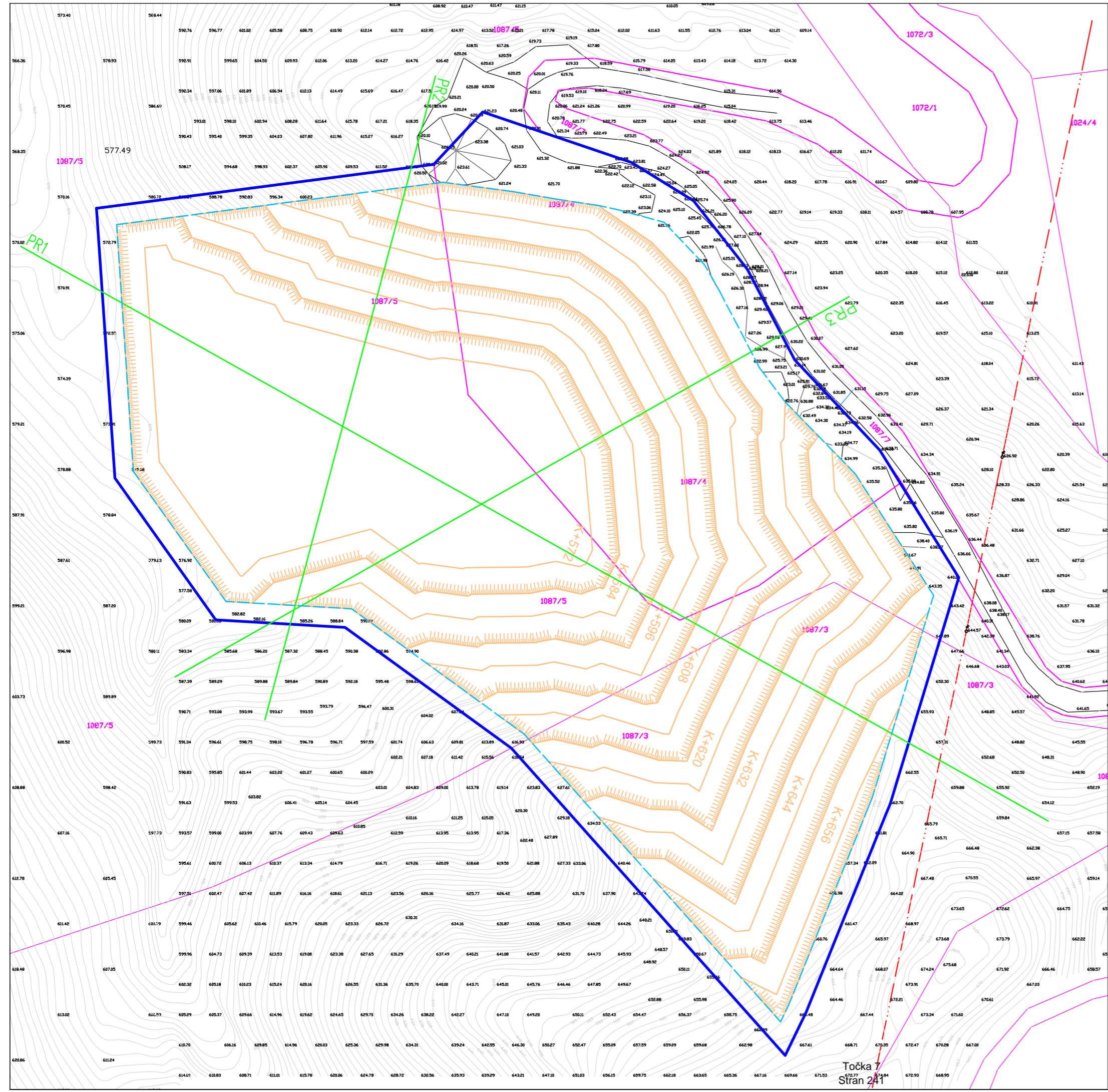
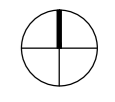

OPOMBE IN POJASNILA:
 Elaborat izdelan kot strokovna podlaga s prikazom osnovnih rešitev za oblikovanje pridobivalnega prostora kamnoloma.
 Podlaga je geodetski posnetek, ki ga je posredoval investitor - januar 2020.

Izdela:	AD-SVETOVANJE, Anes Durgutović s.p. Levstikova ulica 12A, 1241 Kamnik		
Investitor:	MIVŠEK – Mivšek Rajko s.p. Mizni Dol 22, 1360 Vrhnika		
Projekt:	Strokovne podloge za OPPN Kamnolom Mivšek Pridobivanje tehničnega kamna – dolomita v Kamnolomu Mivšek 2 s tehnično in biološko sanacijo		
Risba:	Situacija s prikazom predloga pridobivalnega prostora in prelogom območja izkoriščanja		
Obdelal:	Anes Durgutović, dipl. inž. geoteh. in rud Andrej Sladič, dipl. inž. geoteh. Roman Sladič, univ. dipl. inž. rud.		
Oznaka lista:	Priloga 3	Merilo:	1:1000
Datum izdelave:	April 2020	Št. projekta	230-2019

LEGENDA:

- Območje EUP ZA_1071 OPPN KAMNOLOM MIVŠEK
- Nadzemni EE vod
- ZKP – Zaplana (2000)
- Predlog območja pridobivanja – izkoriščanja
- Predlog ureditve prostora – brežine in etažne rav.
- Profili

Načrtovalec:	Tržne analize, oblikovanje, projektiranje, okoljske inženjerske študije, svetovanje Koševarjeva ulica 1, Novo mesto, tel.: 07 373 15 31			Naročnik:	ZASEBNI PONUDNIK
				Prilavljalec:	Občina Vrhnika, Tržaška 1, 1360 Vrhnika
Delovna skupina:	Ime:	Ident.št.	Podpis:	Projekt:	OBČINSKI PODROBNI PROSTORSKI NAČRT (OPPN) KAMNOLOM MIVŠEK
Odgovorni vodja izdelave OPPN:	MATEJA KAUDEK, u.d.i.a.	ZAPS 1282A		Faza:	PREDLOG IZHODIŠČ ZA PRIPRAVO OPPN
Projektant za področje infrast.:	DUŠAN GRANDA, u.d.i.g.	IZS G-0146		Naslov karte:	PRIKAZ NAČRTOVANE UREDITVE
Sodelavci:	KLAVDIJA PEČNIK, dipl.inž.geod.				
Zunaj sodelavci:	AD-SVETOVANJE, Anes Durgutović s.p., ANES DURGUTOVIČ, dipl.inž.geoteh. in rud.				
Št. naloge: 02/20-OPPN	Datum: OKTOBER 2020	Merilo: 1:1000		Št. karte:	4.

Krajevna skupnost Zaplana

Zaplana 25

1360 Vrhnika

Občina Vrhnika

Tržaška 1

1360 Vrhnika

Zadeva: OPPN za kamnolom Mivšek

Spoštovani.

Svet Krajevne skupnosti Zaplana se je na svojem sestanku dne 3.6.2024 seznanil s poslano dokumentacijo glede pobude za pripravo OPPN za širitev in sanacijo kamnoloma Mivšek. Pobudi za pripravo OPPN ne nasprotujemo.

Zahvaljujemo se vam za dobro sodelovanje in vas lepo pozdravljamo.

S spoštovanjem.

Zaplana, 4.6.2024

Svet KS Zaplana

predsednik

Jurij Mesec



Številka: 3503-9/2023 (5-08)
Datum: 5. 6. 2024

**ČLANOM OBČINSKEGA SVETA
OBČINE VRHNIKA**

ZADEVA: Pobuda za pripravo Občinskega podrobnega prostorskega načrta za kamnolom Mivšek

Odbor za urejanje prostora in varstvo naravne in kulturne dediščine je na 6. redni seji, dne 4. 6. 2024, obravnaval Pobudo za pripravo Občinskega podrobnega prostorskega načrta za kamnolom Mivšek in jo ocenil kot primerno za nadaljnjo obravnavo in sprejem.

Občinskemu svetu Občine Vrhnika predlaga, da sprejme naslednji sklep:

Sprejme se Pobuda za pripravo Občinskega podrobnega prostorskega načrta za kamnolom Mivšek.

Predsednik odbora
Zdravko Železnik, l.r.



Številka: 410-71/2022 (4-01)
410-52/2023 (4-01)

Datum: 6. 6. 2024

ČLANOM OBČINSKEGA SVETA

8

**ZADEVA: Predlog Rebalansa proračuna Občine Vrhnika za leto 2024 in
Predlog Spremembe proračuna Občine Vrhnika za leto 2025 – obravnava in
sprejem**

PРАВNA PODLAGA:

- Poslovník občinskega sveta Občine Vrhnika (Naš časopis, št. 430/2015 in 491/2021)
- Statut občine Vrhnika (Naš časopis, št. 430/2015)
- Zakon o javnih finančah Zakon o javnih finančah (Ur. list RS, št. [11/11](#) – UPB, [14/13 – popr.](#), [101/13](#), [55/15](#) – ZFisP, [96/15](#) – ZIPRS1617, [13/18](#), [195/20](#) – odl. US, [18/23](#) – ZDU-1O in [76/23](#); v nadaljevanju: ZJF)
- Zakon o računovodstvu (Ur. list RS, št. [23/99](#), [30/02](#) – ZJF-C in [114/06](#) – ZUE; v nadaljevanju: ZR)
- Zakon o financiranju občin (Ur. list RS, št. [32/06](#) – UPB, [123/06](#) – ZFO-1 in [57/08](#) – ZFO-1A)
- Zakon o fiskalnem pravilu (Ur. list RS, št. [55/15](#), 177/20 – popr. in 129/22)
- Uredbo o dokumentih razvojnega načrtovanja in postopkih za pripravo predloga državnega proračuna in proračunov samoupravnih lokalnih skupnosti (Uradni list RS, št. 44/07 in 35/18)
- Pravilnik o programski klasifikaciji izdatkov občinskih proračunov (Ur. list RS, št. 57/05, 88/05-popr., 138/06 in 108/08)
- Navodilo o pripravi finančnih načrtov posrednih uporabnikov državnega in občinskih proračunov (Ur. list RS, št. 91/00 in 122/00)
- Pravilnik o enotnem kontnem načrtu za proračun, proračunske uporabnike in druge osebe javnega prava (Ur. list RS, št. 112/09, 58/10, 104/10, 104/11, 97/12, 108/13, 94/14, 100/15, 84/16 75/17, 82/18, 79/19, 10/21, 203/21 in 158/22)
- Uredba o enotni metodologiji za pripravo in obravnavo investicijske dokumentacije na področju javnih financ (Ur. list RS, št. 60/06, 54/10 in 27/16)
- Zakon o spremljanju državnih pomoči (Ur. list RS, št. 37/04)

NAMEN: Obravnava in sprejem

POROČEVALCI:

Daniel Cukjati, župan Občine Vrhnika
Boštjan Koprivec, direktor OU
Maja Kogovšek, vodja Oddelka za finance
mag. Matej Černetič, vodja Oddelka za družbene dejavnosti in gospodarstvo
Bernard Kogovšek, vodja Oddelka za prostor
Janez Jelovšek, vodja Oddelka za okolje in komunalo

OBRAZLOŽITEV:

I. UVOD

1. Razlogi za sprejem Rebalansa proračuna Občine Vrhnika za leto 2024 in Spremembe proračuna Občine Vrhnika za leto 2025

Občinski svet Občine Vrhnika je na svoji 8. redni seji dne 14. 12. 2023 sprejel Odloka o proračunu Občine Vrhnika za leti 2024 in 2025.

S predlogom rebalansa proračuna Občine Vrhnika za leto 2024 in s predlogom spremembe proračuna Občine Vrhnika za leto 2024 in 2025 je potrebno uskladiti aktivnosti, ki se nanašajo na izvrševanje proračunov.

Obrazložitve in vrednosti sprememb proračuna so razvidne iz tabel, ki so priložena gradivu ter iz tekstualnega dela obrazložitve v nadaljevanju.

Vrednostne spremembe proračunov za posamezno leto so razvidne iz gradiva, in sicer iz stolpca (2) - Predlog rebalansa 2024 in iz stolpca (5) - predlog spremembe proračuna 2025. Ostali stolpci na izpisu predstavljajo:

- (1) veljavni proračun 2024 – proračun, ki vključuje prerazporeditve sredstev, dovoljene na podlagi odloka o proračunu,
- (2) predlog rebalansa 2024 – predlagane vrednostne spremembe oz. rebalans za leto 2024
- (3) sprejeti proračun 2025 – proračun, ki ga je sprejel Občinski svet
- (4) predlog spremembe proračuna 2025 – predlagane vrednostne spremembe za leto 2025

S predlogom rebalansa proračuna za leto 2024 in spremembe proračuna za leto 2025, se usklajujejo prihodki in odhodki občinskega proračuna, finančno in časovno se usklajuje izvedba načrtovanih investicij, uskladi se tudi načrtovano stanje sredstev na računu občine in krajevnih skupnosti na zadnji dan preteklega leta oz na dan 31. 12. 2023 z dejanskim stanjem sredstev.

Predlog rebalansa proračuna za leto 2024 vsebuje tudi spremembe, ki se nanašajo na nakup in prodajo nepremičnega premoženja KS Verd v letu 2024, zato se dopolni tudi Načrt ravnanja z nepremičnim premoženjem Občine Vrhnika za leto 2024. Prav tako se v sklopu rebalansa proračuna za leto 2024 zaradi izkazane potrebe po predaji vodovoda na Zaplani na občino Logatec, obravnava tudi dopolnitev Načrta ravnanja s premoženjem Občine Vrhnika za leto 2024.

1.2 PREDLOG REBALANSA PRORAČUNA 2024 – PRIHODKI

Z rebalansom proračuna 2024 se povečujejo prihodki v skupnem znesku 1.525.886,49 EUR. Uskladijo se naslednji prihodki občine:

- Prihodki od obresti od sredstev na vpogled se povečajo za 49.960 EUR, saj je v proračun že do sedaj za pozitivna stanja računov prejeta več obresti od načrtovanih. Situacija je posledica rasti obrestnih mer.
- Z rebalansom se za 100.000 EUR znižujejo prihodki iz naslova glob in kazni, saj je realizacija pobranih glob za prekrške občutno nižja od načrtovane, kar je posledica spremembe predpisov pri višini zaračunanih kazni in tudi posledica pomanjkanja delovne sile oz. redarjev.
- Za 100.000 EUR se znižuje prihodek iz naslova pobranih komunalnih prispevkov, saj ocenjujemo da bodo vplačila tega prihodka v proračun nižja od načrtovanega.
- Za 1.065.886,49 EUR se poveča prihodek iz naslova prejetih sredstev iz državnega proračuna, in sicer zaradi sofinanciranja naslednjih investicij: Skate park Vrhnika za 147.713 EUR, Športna dvorana Vrhnika za 461.855,89 EUR, Sončne elektrarne za 256.317,60 EUR, prizidava Zdravstvenega doma Vrhnika za 200.000 EUR.

- Za 100.000 Eur se poveča tudi prihodek iz naslova davka na promet nepremičnin od fizičnih oseb, saj je v prvem četrtletju letošnjega leta očitno promet z nepremičninami večji in ima občina iz tega naslova tudi več prihodka.

1.2.1 PREDLOG REBALANSA PRORAČUNA 2024 - ODHODKI

Na odhodkovni strani rebalans proračuna v letu 2024 usklajuje višino načrtovanih odhodkov z novimi izračuni in tudi z dejanskimi potrebami, saj je potrebno vrednostno in časovno uskladiti izvedbo načrtovanih investicij. Vse vrednostne spremembe so razvidne iz priložene tabele. Bistvene spremembe pa zajemajo sledeče:

- Rebalans predvideva zvišanje postavk plač za zaposlene pri občinski upravi in pri uporabniku MIRED, saj se v juliju napoveduje 4% uskladitev plač z inflacijo, prav tako je ponoven izračun potrebnih sredstev glede na dano število zaposlenih pokazal, da je potrebno uskladiti zneske plačnih postavk.
- Povečajo se sredstva namenjena požarni taksi, saj je ovenjeno povečanje tega namenskega prihodka za 6.000 EUR.
- Povečujejo se sredstva za bivanje invalidnih oseb v domovih in sredstva za sofinanciranje socialnega varstva starejših občanov, saj se glede na trenutno realizacijo in število odločb CSD predvideva, da bo v nasprotnem primeru zmanjkalo sredstev.
- Za 60.000 EUR se znižajo stroški za plačilo razlike v ceni pri vrtcih, saj ocenjujemo, da bodo sredstva na tej postavki glede na realizacijo malenkost previsoka.
- Povečujejo se tekoči transferi za občinski javni zavod ZIC, in sicer za prireditve v decembru, na sredstva za plače se vrača del s prerazporeditvami vzetih sredstev, povečuje se tudi sredstva za materialne stroške.
- Za namen nakupa osnovnih sredstev, rekonstrukcij in gradenj rebalans usklajuje sredstva pri naslednjih investicijah:
 - Športna dvorana Vrhnika,
 - objekt Tržaška 23,
 - Prenovo kotlovnice pri OŠ AMS,
 - za projekt Skatepark Vrhnika se odpira nova postavka,
 - za projekt sončnih elektrarn na javnih objektih se odpira nova postavka,
 - za prizidavo Zdravstvenega doma Vrhnika oz. za širitev laboratorija se prav tako odpira nova postavka,
 - za Rokodelski dom se sredstva znižujejo,
 - usklajuje se zneske, namenjene investicijam preko krajevnih skupnosti,
 - časovno in vrednostno se uskladi izvedba projekta infrastrukture Sinja Gorica - Blatna Brezovica in Kanalizacija Bevke,
 - načrtuje se sredstva za vračilo dela že vplačanega komunalnega prispevka občini Logatec za vodovod na Zaplani-Ograje,
 - investicijsko vzdrževanje lokalnih cest: povečanje v višini 450.000 EUR je potrebno zaradi načrtovane ureditve parkovnih površin, znižanje sredstev za namen zimskega vzdrževanja cest,
 - uskladi se sredstva, namenjena južni obvoznici, obnovi mostov, varnosti v cestnem prometu,
 - v proračun se uvrsti nova postavka za izdelavo celostne prometne strategije,
 - v proračun se zaradi namena kandidature za evropska oz. državna sredstva uvrsti tudi nov projekt za ureditev kanalizacije na Lesnem Brdu in v Sinji Gorici

1.2.2 BESEDILO ČLENOV:

Na podlagi 29. člena Zakona o lokalni samoupravi (URL RS, št. 94/2007-UPB2, 27/2008, 76/2008, 100/2008, 79/2009, 84/2010, 40/2012-ZUJF), 29. člena Zakona o javnih financah (Uradni list RS, št. 11/2011-UPB4, 110/2012-ZDIU12) in Statuta Občine Vrhnika (Naš časopis, št. 433/2015), je Občinski svet Občine Vrhnika na svoji ____ redni seji dne _____ sprejel

REBALANS PRORAČUNA Občine Vrhnika za leto 2024

1. Splošna določba

1. člen

Prihodki in odhodki ter drugi prejemki in izdatki proračuna Občine Vrhnika za leto 2024 so izkazani v bilanci prihodkov in odhodkov, v računu finančnih terjatev in naložb ter v računu financiranja.

Rebalans proračuna Občine Vrhnika za leto 2024 se določa v naslednjih zneskih:

A. BILANCA PRIHODKOV IN ODHODKOV

Skupina/Podskupina kontov	v EUR Rebalans 2024
I SKUPAJ PRIHODKI (70+71+72+73+74+78)	26.048.771,79
TEKOČI PRIHODKI (70+71)	20.859.833,96
70 DAVČNI PRIHODKI (700+703+704+706)	14.876.158,00
700 DAVKI NA DOHODEK IN DOBIČEK	12.190.148,00
703 DAVKI NA PREMOŽENJE	2.428.500,00
704 DOMAČI DAVKI NA BLAGO IN STORITVE	256.510,00
706 DRUGI DAVKI	1.000,00
71 NEDAČNI PRIHODKI (710+711+712+713+714)	5.983.675,96
710 UDELEŽBA NA DOBIČKU IN DOHODKI OD PREMOŽENJA	2.685.744,26
711 TAKSE IN PRISTOJBINE	24.000,00
712 GLOBE IN DRUGE DENARNE KAZNI	151.000,00
713 PRIHODKI OD PRODAJE BLAGA IN STORITEV	6.831,70
714 DRUGI NEDAČNI PRIHODKI	3.116.100,00
72 KAPITALSKI PRIHODKI (720+722)	1.875.000,00
720 PRIHODKI OD PRODAJE OSNOVNIH SREDSTEV	875.000,00
722 PRIHODKI OD PRODAJE ZEMLJIŠČ IN NEOPREDMETENIH DOLGOROČNIH SREDSTEV	1.000.000,00
73 PREJETE DONACIJE (730+731)	600,00
730 PREJETE DONACIJE IZ DOMAČIH VIROV	600,00
74 TRANSFERNI PRIHODKI (740)	3.313.337,83
740 TRANSFERNI PRIH. IZ DRUGIH JAVNOFINANČNIH INSTITUCIJ	2.274.595,45
741 PREJETA SREDSTVA IZ DRŽAVNEGA PRORAČUNA IZ SREDSTEV PRORAČUNA EVROPSKE UNIJE	1.038.742,38
II SKUPAJ ODHODKI (40+41+42+43+45)	29.619.953,15
40 TEKOČI ODHODKI (400+401+402+403+409)	6.078.946,14
400 PLAČE IN DRUGI IZDATKI ZAPOSLENIM	1.432.025,53
401 PRISPEVKI DELODAJALCEV ZA SOCIALNO VARNOST	253.710,54
402 IZDATKI ZA BLAGO IN STORITVE	3.947.110,07
403 PLAČILA DOMAČIH OBRESTI	365.100,00
409 REZERVE	81.000,00
41 TEKOČI TRANSFERI (410+411+412+413)	8.865.524,11
410 SUBVENCije	200.000,00
411 TRANSFERI POSAMEZNIKOM IN GOSPODINJSTVOM	4.875.820,00
412 TRANSFERI NEPROFITNIM ORGANIZACIJAM IN USTANOVAM	874.300,00
413 DRUGI TEKOČI DOMAČI TRANSFERI	2.915.404,11
42 INVESTICIJSKI ODHODKI (420)	14.424.482,90

420	NAKUP IN GRADNJA OSNOVNIH SREDSTEV	14.424.482,90
43	INVESTICIJSKI TRANSFERI (430)	251.000,00
431	INVESTICIJSKI TRANSFERI PRAVNIM IN FIZIČNIM OSEBAM, KI NISO PRORAČUNSKI UPORABNIKI	111.000,00
432	INVESTICIJSKI TRANSFERI PRORAČUNSKIM UPORABNIKOM	140.000,00
III	PRORAČUNSKI PRESEŽEK (PRORAČUNSKI PRIMANJKLJAJ) (I-II)	-3.571.181,36

B. RAČUN FINANČNIH TERJATEV IN NALOŽB

		v EUR
Skupina/Podskupina kontov		Rebalans 2024
IV	PREJETA VRAČILA DANIH POSOJIL IN PRODAJA KAPITALSKIH DELEŽEV (750+751+752)	0,00
75	PREJETA VRAČILA DANIH POSOJIL IN PRODAJA KAPITALSKIH DELEŽEV	0,00
750	PREJETA VRAČILA DANIH POSOJIL	0,00
V	DANA POSOJILA IN POVEČANJE KAPITALSKIH DELEŽEV (440+441+442)	0,00
44	DANA POSOJILA IN POVEČANJE KAPITALSKIH DELEŽEV	0,00
441	POVEČANJE KAPITALSKIH DELEŽEV IN FINANČNIH NALOŽB	0,00
VI	PREJETA MINUS DANA POSOJILA IN SPREMEMBE KAPITALSKIH DELEŽEV (IV-V)	0,00

C. RAČUN FINANCIRANJA

		v EUR
Skupina/Podskupina kontov		Rebalans 2024
VII	ZADOLŽEVANJE (50)	3.000.000,00
50	ZADOLŽEVANJE	3.000.000,00
500	DOMAČE ZADOLŽEVANJE	3.000.000,00
VIII	ODPLAČILA DOLGA (55)	880.005,00
55	ODPLAČILA DOLGA	880.005,00
550	ODPLAČILA DOMAČEGA DOLGA	880.005,00
IX	SPREMEMBA STANJA SREDSTEV NA RAČUNU (I+IV+VII-II-V-VIII)	-1.451.186,36
X	NETO ZADOLŽEVANJE (VII-VIII)	2.119.995,00
XI	NETO FINANCIRANJE (VI+X-IX)	3.571.181,36
XII	STANJE SREDSTEV NA RAČUNIH NA DAN 31.12. PRETEKLEGA LETA	1.451.186,36

2. Končna določba

2. člen

Rebalans proračuna Občine Vrhnika za leto 2024 začne veljati naslednji dan po objavi v uradnem glasilu občine.

Posebni del rebalansa proračuna in načrt razvojnih programov se objavita na spletnih straneh Občine Vrhnika, www.vrhnika.si.

Številka: 410-71/2022 (4-01)

Vrhnika, dne _____

OBČINA VRHNIKA
ŽUPAN
Daniel CUKJATI, I. r.

Priloga:

Posebni del proračuna in načrt razvojnih programov

1.3 PREDLOG SPREMEMBE IN DOPOLNITVE NAČRTA RAVNANJA S PREMIČNIM PREMOŽENJEM OBČINE VRHNIKA ZA LETO 2024

Zaradi načrtovane odsvojitve občinskega vodovoda na Zaplani - Ograje, je potrebno dopolniti tudi trenutno veljavni Načrt ravnanja s premičnim premoženjem Občine Vrhnika za leto 2024.

Pravni temelj:

Pravni temelji za sprejem predloga 1. spremembe in dopolnitve Načrta ravnanja s premičnim premoženjem Občine Vrhnika za leto 2024 so:

- Zakon o stvarnem premoženju države in samoupravnih lokalnih skupnosti (Uradni list RS, št. 11/18, 79/18 in 78/23 – ZORR; v nadaljevanju: ZSPDSLS-1), ki:

- v drugem odstavku 25. člena določa, da načrt ravnanja s premičnim premoženjem za samoupravne lokalne skupnosti sprejme svet samoupravne lokalne skupnosti na predlog organa, odgovornega za izvrševanje proračuna samoupravne lokalne skupnosti, v rokih, določenih za sprejetje proračuna samoupravne lokalne skupnosti za tekoče oziroma prihodnje proračunsko leto.
- v prvem odstavku 27. člena določa, da lahko svet samoupravne lokalne skupnosti zaradi spremenjenih prostorskih potreb in spremenjenih drugih potreb upravljavcev stvarnega premoženja, ki jih ni bilo mogoče določiti ob pripravi načrta ravnanja s stvarnim premoženjem iz drugega odstavka 25. člena tega zakona, in zaradi nepredvidenih okoliščin na trgu, ki narekujejo hiter odziv, dopolni letni načrt ravnanja s stvarnim premoženjem.

- Uredba o stvarnem premoženju države in samoupravnih lokalnih skupnosti (Uradni list RS, št. 31/18), ki določa vsebino načrta ravnanja s stvarnim premoženjem (t.j. obvezne Obrazce).

- Statut Občine Vrhnika (Naš časopis, št. 430/15), ki v drugem odstavku 22. člena določa, da občinski svet predvsem sprejema letni načrt ravnanja z nepremičnim in letni načrt ravnanja s premičnim premoženjem občine.

Razlogi in cilji, zaradi katerih je akt potreben:

Občina Vrhnika lahko v skladu s 26. členom ZSPDSLS-1 s premičninami, katerih posamezna vrednost presega 10.000 eurov, razpolaga le, če so vključene v veljavni načrt razpolaganja s premičnim premoženjem. V skladu z navedeno pravno podlago se s predlogom 1. spremembe in dopolnitve Načrta ravnanja s premičnim premoženjem Občine Vrhnika za leto 2024 veljavni Načrt ravnanja s premičnim premoženjem Občine Vrhnika za leto 2024 zaradi spremenjenih potreb, gospodarnejše izrabe stvarnega premoženja ter v skladu s predlogom rebalansa za leto 2024 spreminja oziroma dopolni s pravnim poslom razpolaganja s komunalno infrastrukturo - vodovod Ograje, ki do sedaj ni bila vključena v načrt.

Ocena stanja in pglavitne rešitve:

Postopek razpolaganja s premičnim premoženjem samoupravne lokalne skupnosti se praviloma lahko izvede le, če je premično premoženje vključeno v veljavni načrt ravnanja s premičnim premoženjem. Na podlagi sprejetja predlagane spremembe in dopolnitve se odpira možnost za prodajo komunalne infrastrukture - vodovoda Ograje na območju Zaplane. Interes tako Občine Vrhnika kot Občine Logatec je, da končno uredita stanja vodovodnega omrežja; danes se iz vodnega vira Občine Vrhnika napajata območji obeh občin. Z realizacijo pogodbe o odplačnem prenosu bo vodovodno omrežje fizično ločeno z možnostjo povezave. Občina Logatec bo za svoje območje tudi zagotovila lasten vir pitne vode. Možnost povezave omrežij bo dvignilo zanesljivost vodooskrbe na obeh straneh občinske meje.

Finančne in druge posledice sprejetja akta

Načrtovani prihodki proračuna Občine Vrhnika za leto 2024 se iz naslova razpolaganja s premičnim premoženjem Občine Vrhnika na podlagi predlagane spremembe in dopolnitve povečujejo in po novem znašajo (vsaj) 25.000,00 EUR (t.i. orientacijska vrednost). Občina Vrhnika je med tem že naročila uradno cenitev v skladu s 35. členom ZSPDSLS-1, ki določa, da premično premoženje oceni pooblaščen ocenjevalec vrednosti strojev in opreme ali drug

pooblaščenec ocenjevalec vrednosti za ustrezno strokovno področje, imenovan v skladu z zakonom, ki ureja revidiranje, ali sodni cenilec, imenovan na podlagi zakona, ki ureja status in delovanje sodnih cenilcev. Pri tem pa ob naročilu cenitve seznanila cenilca z namenom cenitve in drugimi okoliščinami, ki lahko vplivajo na ocenjeno vrednost.

1.3.1 BESEDILO ČLENOV

Na podlagi 25. in 27. člena Zakona o stvarnem premoženju države in samoupravnih lokalnih skupnosti (Uradni list RS, št. 11/18, 79/18 in 78/23 – ZORR), Uredbe o stvarnem premoženju države in samoupravnih lokalnih skupnosti (Uradni list RS, št. 31/18) in Statuta Občine Vrhnika (Naš časopis, št. 430/15) je Občinski svet Občine Vrhnika na svoji _____ redni seji dne _____ sprejel

1. SPREMEMBO IN DOPOLNITEV NAČRTA RAVNANJA S PREMIČNIM PREMOŽENJEM OBČINE VRHNIKA ZA LETO 2024

V Načrtu ravnanja s premoženjem Občine Vrhnika za leto 2024, št. 410-71/2022 (4-01) z dne 14. 12. 2023, se v točki 2. Načrt razpolaganja premoženja v letu 2024, briše stavek »V letu 2024 se ne predvideva odsvojitve premoženja v vrednosti nad 10.000 EUR.« in doda Obrazec št. 4: Načrt razpolaganja s premoženjem:

Obrazec št. 4: Načrt razpolaganja s premoženjem – lastnik Občina Vrhnika				
ZAPOREDNA ŠTEVILKA	UPRAVLJAVEC	VRSTA PREMIČNEGA PREMOŽENJA	KOLIČINA	OCENJENA ALI ORIENTACIJSKA VREDNOST
1	OBČINA VRHNIKA	Komunalna infrastruktura - vodovod Ograje	1	25.000,00 EUR
			SKUPAJ:	25.000,00 EUR

Spremenjen in dopolnjen Načrt ravnanja s premoženjem Občine Vrhnika za leto 2024 je sestavni del Rebalansa proračuna Občine Vrhnika za leto 2024 in začne veljati naslednji dan po objavi v uradnem glasilu občine.

Številka: 410-71/2022 (4-01)

Vrhnika, dne _____

ŽUPAN
OBČINE VRHNIKA
Daniel Cukjati l. r.

1.4 PREDLOG PRVE SPREMEMBE IN DOPOLNITVE NAČRTA RAVNANJA Z NEPREMIČNIM PREMOŽENJEM OBČINE VRHNIKA ZA LETO 2024

Razlogi in cilji, zaradi katerih je akt potreben:

Zaradi načrtovane prijave KS Verd na javno dražbo, ki bo izvedena s strani stečajnega upravitelja KGZ Krpan – v stečaju, za nakup nepremičnin, navedenih v spodnji tabeli, je potrebno dopolniti tudi trenutno veljavni Načrt ravnanja z nepremičnim premoženjem Občine Vrhnika za leto 2024, in sicer v delu, ki se nanaša na krajevne skupnosti.

KS Verd želi z nakupom zemljišč razširiti oz. zaokrožiti prostor na Stari žagi, z namenom izvajanja različnih prireditev, rekreacije in druženja krajanov.

Ocena stanja in pglavitne rešitve:

Postopek razpolaganja z nepremičnim premoženjem samoupravne lokalne skupnosti se praviloma lahko izvede le, če je nepremično premoženje vključeno v veljavni načrt ravnanja z nepremičnim premoženjem. Na podlagi sprejema predlagane spremembe in dopolnitve načrta, bo krajevna skupnost lahko izvedla postopek nakupa preko javne dražbe stečajnega upravitelja.

Finančne in druge posledice sprejetja akta

Načrtovani odhodki za nakup zemljišč iz spremembe načrta, so predvideni v predlogu rebalansa proračuna Krajevne skupnosti Verd za leto 2024, na proračunski postavki 16240 - Nakup zemljišč - KS Verd in NRP projektu OB140-23-0001 proračuna Občine Vrhnika za leto 2024 v višini 51.400 EUR.

1.4.1 BESEDILO ČLENOV

Na podlagi 24. člena v povezavi s 27. členom Zakona o stvarnem premoženju države in samoupravnih lokalnih skupnosti (Uradni list RS, št. 11/18 in 79/18; v nadaljevanju: ZSPDLSL-1), Uredbe o stvarnem premoženju države in samoupravnih lokalnih skupnosti (Uradni list RS, št. 31/18; v nadaljevanju: Uredba) in Statuta Občine Vrhnika (Naš časopis, št. 430/2015) je Občinski svet Občine Vrhnika na svoji _____ redni seji dne _____ sprejel

PRVO SPREMEMBO IN DOPOLNITEV NAČRTA RAVNANJA Z NEPREMIČNIM PREMOŽENJEM OBČINE VRHNIKA ZA LETO 2024

V veljavnem načrtu ravnanja z nepremičnim premoženjem Občine Vrhnika za leto 2024 se doda nove tabele z naslednjo vsebino:

Obrazec št. 1: Načrt pridobivanja nepremičnega premoženja - bodoči lastnik KS					
ZAP. ŠT.	UPRAVLJAVEC	VRSTA NEPREMIČNINE	SAMOUPRAVNA LOKALNA SKUPNOST	OKVIRNA POVRŠINA NEPREMIČNINE (m ²)	PREDVIDENA SREDSTVA
1	KS VERD	ID znak: parcela 2003 272/4	OBČINA VRHNIKA	492	3.000
2	KS VERD	ID znak: parcela 2003 272/3	OBČINA VRHNIKA	1.023	1.300
3	KS VERD	ID znak: parcela 2003 277/10	OBČINA VRHNIKA	434	6.000
4	KS VERD	ID znak: parcela 2003 277/9	OBČINA VRHNIKA	605	8.000
5	KS VERD	ID znak: parcela 2003 277/3	OBČINA VRHNIKA	860	1.000
6	KS VERD	ID znak: parcela 2003 277/2	OBČINA VRHNIKA	1.818	25.000
7	KS VERD	ID znak: parcela 2003 20/9	OBČINA VRHNIKA	1.322	2.000
				SKUPAJ:	46.300

Prva sprememba in dopolnitev Načrta ravnanja z nepremičnim premoženjem Občine Vrhnika za leto 2024 je skupaj z Načrtom ravnanja z nepremičnim premoženjem Občine Vrhnika za

leto 2024, ki je bil sprejet na 8. redni seji dne 14. 12. 2023 sestavni del Spremembe proračuna Občine Vrhnika za leto 2024 in začne veljati naslednji dan po objavi v uradnem glasilu občine.

Številka: 478-157/2022
Vrhnika, dne

ŽUPAN
OBČINE VRHNIKA
Daniel Cukjati I.r.

1.5 PREDLOG SPREMEMBE PRORAČUNA 2025

Skladno s spremembami v predlogu rebalansa proračuna za leto 2024, je potrebno slediti tudi spremembi proračuna občine za leto 2025, saj se veliko projektov izvaja večletno. Poleg tega se s spremembo proračuna za leto 2025 uravnotežijo tudi nekateri prihodki, ki se nanašajo na projekte, ki bodo sofinancirani s strani EU, države in iz ostalih zunanjih virov.

1.5.1 PREDLOG SPREMEMBE PRORAČUNA 2025 – PRIHODKI

S spremembo proračuna 2025 se uskladijo naslednji prihodki občine:

- 8.000 EUR povečanje prihodka požarne takse,
- 538.144,11 EUR: načrtovano sofinanciranje MGTŠ za športno dvorano,
- 75.000 EUR: sofinanciranje Fundacije za šport,
- 634.927,50 EUR: sofinanciranje projekta širitve laboratorija v Zdravstvenem domu,

1.5.2 PREDLOG SPREMEMBE PRORAČUNA 2025 - ODHODKI

Na odhodkovni strani predlagane spremembe proračuna za 2025 usklajujejo višino načrtovanih odhodkov z novimi preračuni in tudi z dejanskimi potrebami, katere so znane v času priprave te spremembe. Poleg uskladitve odhodkov za materialne stroške in plače pri občinski upravi in MIRED-u, se uskladi izvajanje projektov oz. investicij za: Infrastrukturo športnih objektov, Športno dvorano Vrhnika, Kanalizacijo Bevke, Infrastrukturo Sinja Gorica - Blatna Brezovica, južno obvoznico, za rekonstrukcijo cest na Gabrče, Malo Ligojno in Drenov grič, parkirišče za Brezo.

V proračunu 2025 se zagotovi dodatnih 12.000 Eur za povečanje nagrad za novorojenčke, do izvrševanja proračuna pa bodo pripravljene tudi pravne podlage.

1.5.2 BESEDILO ČLENOV:

Na podlagi 29. člena Zakona o lokalni samoupravi (URL RS, št. 94/2007-UPB2, 27/2008, 76/2008, 100/2008, 79/2009, 84/2010, 40/2012-ZUJF), 29. člena Zakona o javnih financah (Uradni list RS, št. 11/2011-UPB4, 110/2012-ZDIU12) in Statuta Občine Vrhnika (Naš časopis, št. 433/2015), je Občinski svet Občine Vrhnika na svoji ____ redni seji dne _____ sprejel

S P R E M E M B O P R O R A Č U N A **Občine Vrhnika za leto 2025**

1. Splošna določba

1. člen

Prihodki in odhodki ter drugi prejemki in izdatki proračuna Občine Vrhnika za leto 2025 so izkazani v bilanci prihodkov in odhodkov, v računu finančnih terjatev in naložb ter v računu financiranja.

Sprememba proračuna Občine Vrhnika za leto 2025 se določa v naslednjih zneskih:

A. BILANCA PRIHODKOV IN ODHODKOV

v EUR

Skupina/Podskupina kontov	Sprememba 2025
I SKUPAJ PRIHODKI (70+71+72+73+74+78)	25.575.841,61
TEKOČI PRIHODKI (70+71)	18.716.946,00
70 DAVČNI PRIHODKI (700+703+704+706)	14.799.158,00
700 DAVKI NA DOHODEK IN DOBIČEK	12.190.148,00
703 DAVKI NA PREMOŽENJE	2.352.500,00
704 DOMAČI DAVKI NA BLAGO IN STORITVE	255.510,00
706 DRUGI DAVKI	1.000,00
71 NEDAVČNI PRIHODKI (710+711+712+713+714)	3.917.788,00
710 UDELEŽBA NA DOBIČKU IN DOHODKI OD PREMOŽENJA	1.818.688,00
711 TAKSE IN PRISTOJBINE	24.000,00
712 GLOBE IN DRUGE DENARNE KAZNI	247.000,00
713 PRIHODKI OD PRODAJE BLAGA IN STORITEV	7.000,00
714 DRUGI NEDAVČNI PRIHODKI	1.821.100,00
72 KAPITALSKI PRIHODKI (720+722)	1.455.000,00
720 PRIHODKI OD PRODAJE OSNOVNIH SREDSTEV	875.000,00
722 PRIHODKI OD PRODAJE ZEMLJIŠČ IN NEOPREDMETENIH DOLGOROČNIH SREDSTEV	580.000,00
73 PREJETE DONACIJE (730+731)	600,00
730 PREJETE DONACIJE IZ DOMAČIH VIROV	600,00
74 TRANSFERNI PRIHODKI (740)	5.403.295,61
740 TRANSFERNI PRIH. IZ DRUGIH JAVNOFINANČNIH INSTITUCIJ	3.802.295,61
741 PREJETA SREDSTVA IZ DRŽAVNEGA PRORAČUNA IZ SREDSTEV PRORAČUNA EVROPSKE UNIJE	1.601.000,00
II SKUPAJ ODHODKI (40+41+42+43+45)	29.717.474,91
40 TEKOČI ODHODKI (400+401+402+403+409)	5.724.264,61
400 PLAČE IN DRUGI IZDATKI ZAPOSLENIM	1.423.563,25
401 PRISPEVKI DELODAJALCEV ZA SOCIALNO VARNOST	253.710,54
402 IZDATKI ZA BLAGO IN STORITVE	3.756.990,82
403 PLAČILA DOMAČIH OBRESTI	209.000,00
409 REZERVE	81.000,00
41 TEKOČI TRANSFERI (410+411+412+413)	8.983.924,11
410 SUBVENCIIJE	150.000,00
411 TRANSFERI POSAMEZNIKOM IN GOSPODINJSTVOM	5.024.220,00
412 TRANSFERI NEPROFITNIM ORGANIZACIJAM IN USTANOVAM	889.300,00
413 DRUGI TEKOČI DOMAČI TRANSFERI	2.920.404,11
42 INVESTICIJSKI ODHODKI (420)	14.838.286,19
420 NAKUP IN GRADNJA OSNOVNIH SREDSTEV	14.838.286,19
43 INVESTICIJSKI TRANSFERI (430)	171.000,00
431 INVESTICIJSKI TRANSFERI PRAVNIM IN FIZIČNIM OSEBAM, KI NISO PRORAČUNSKI UPORABNIKI	111.000,00
432 INVESTICIJSKI TRANSFERI PRORAČUNSKIM UPORABNIKOM	60.000,00
III PRORAČUNSKI PRESEŽEK (PRORAČUNSKI PRIMANJKLJAJ) (I-II)	-4.116.633,30

B. RAČUN FINANČNIH TERJATEV IN NALOŽB

v EUR

Skupina/Podskupina kontov	Sprememba 2025
IV PREJETA VRAČILA DANIH POSOJIL IN PRODAJA KAPITALSKIH DELEŽEV (750+751+752)	0,00
75 PREJETA VRAČILA DANIH POSOJIL IN PRODAJA KAPITALSKIH DELEŽEV	0,00
750 PREJETA VRAČILA DANIH POSOJIL	0,00

V DANA POSOJILA IN POVEČANJE KAPITALSKIH DELEŽEV (440+441+442)	0,00
44 DANA POSOJILA IN POVEČANJE KAPITALSKIH DELEŽEV	0,00
441 POVEČANJE KAPITALSKIH DELEŽEV IN FINANČNIH NALOŽB	0,00
VI PREJETA MINUS DANA POSOJILA IN SPREMEMBE KAPITALSKIH DELEŽEV (IV-V)	0,00

C. RAČUN FINANCIRANJA

v EUR

Skupina/Podskupina kontov	Sprememba 2025
VII ZADOLŽEVANJE (50)	3.000.000,00
50 ZADOLŽEVANJE	3.000.000,00
500 DOMAČE ZADOLŽEVANJE	3.000.000,00
VIII ODPLAČILA DOLGA (55)	730.000,00
55 ODPLAČILA DOLGA	730.000,00
550 ODPLAČILA DOMAČEGA DOLGA	730.000,00
IX SPREMEMBA STANJA SREDSTEV NA RAČUNU (I+IV+VII-II-V- VIII)	-1.871.633,30
X NETO ZADOLŽEVANJE (VII-VIII)	2.270.000,00
XI NETO FINANCIRANJE (VI+X-IX)	4.141.633,30
XII STANJE SREDSTEV NA RAČUNIH NA DAN 31.12. PRETEKLEGA LETA	1.871.633,30

2. Končna določba

2. člen

Sprememba proračuna Občine Vrhnika za leto 2025 začne veljati naslednji dan po objavi v občinskem glasilu Naš časopis in se uporablja od 1. 1. 2025 dalje.

Posebni del spremembe proračuna in načrt razvojnih programov se objavita na spletnih straneh Občine Vrhnika, www.vrhnika.si.

Številka: 410-52/2023 (4-01)

Vrhnika, dne _____

OBČINA VRHNIKA
ŽUPAN
Daniel CUKJATI, l.r

Priloga:

Posebni del proračuna in načrt razvojnih programov

III. PREDLOG ČLANOM OBČINSKEGA SVETA OBČINE VRHNIKA

Članom Občinskega sveta Občine Vrhnika predlagam, da sprejmejo naslednje
SKLEPE:

1. Občinski svet Občine Vrhnika sprejme Rebalans proračuna Občine Vrhnika za leto 2024.
2. Občinski svet Občine Vrhnika sprejme 1. spremembo in dopolnitev Načrta ravnanja s premožnim premoženjem Občine Vrhnika za leto 2024.
3. Občinski svet Občine Vrhnika sprejme Prvo spremembo in dopolnitev Načrta ravnanja z nepremičnim premoženjem Občine Vrhnika za leto 2024.
4. Občinski svet Občine Vrhnika sprejme Spremembo proračuna Občine Vrhnika za leto 2025.

Župan
Daniel CUKJATI, l. r.

Predlog Rebalansa proračuna OV za leto 2024						
PU	PRIHODKI	VELJAVNI PRORAČUN 2024	PREDLOG REBALANSA 2024	POVEČANJE	ZMANJŠANJE	OBRAZLOŽITEV
PRIHODKI	710200 Prihodki od obresti od sredstev na vpogled	36.000,00	85.960,72	49.960,72 /		Zaradi ugodnega obračunavanja obresti od sredstev na vpogled, bo proračun deležen več prihodka od načrtovanega plana, zato se sredstva za ta namen povečujejo za 29.000 EUR.
PRIHODKI	712001 Globe za prekrške	200.000,00	100.000,00 /		100.000,00	Zaradi spremenjene zakonodaje in pomanjkanja redarjev bodo pobrane globe nižje od načrtovanih sredstev.
PRIHODKI	714105 Prihodki od komunalnih prispevkov	900.000,00	800.000,00 /		100.000,00	Zniža se načrtovane prihodke iz naslova komunalnih prispevkov, saj bodo na podlagi trenutne ocene le-ti nižji od načrtovanih sredstev.
PRIHODKI	740001 Prejeta sredstva iz državnega proračuna za investicije: 461.855,89 EUR Športna dvorana Vrhnika 147.713 EUR Skatepark Vrhnika 256.317,60 Sončne elektrarne 200.000,00 Prizidava Zdravstvenega doma Vrhnika	560.000,00	1.065.886,49	1.625.886,49		Za projekt Športna dvorana Vrhnika je predvideno sofinanciranje s strani MGTŠ v višini 461.855,89 EUR. Za projekt Skatepark je predvideno sofinanciranje s strani MGTŠ v višini 100.000 EUR in 47.713 EUR s strani Fundacije za šport. Za 6.000 EUR pa se povečujejo sredstva iz naslova prihodka od požarne takse. Na razpis za sofinanciranje se je prijavilo projekt postavitve sončnih elektrarn na stavbah v lasti Občine Vrhnika. Potrebno je zagotoviti postavko v višini prijavljenega projekta. Predvideno je sofinanciranje v višini 256.317,60 eur. Za potrebe izgradnje manjšega prizidka ZD Vrhnika (širitev laboratorija), za katerega se bo pridobilo sofinanciranje ministrstva v višini 200.000 eur, je potrebno zagotoviti postavko z ustreznimi zneski za vsako leto (2024 in 2025). Razliko sredstev (poleg sofinanciranja ministrstva) bo zagotovil ZD sam, vendar mora biti glede na pogoje ministrstva naročnik občina.
PRIHODKI	703301 Davek na promet nepremičnin- od fizičnih oseb	450.000,00	530.000,00	80.000,00		V prvem četrtletju oz. do konca aprila je na prihodkovni strani zaznan povečan promet tega prihodka, kar je posledica transakcij oz. trgovanja z nepremičninami, kjer občini pripada 2% DPN, pri tistih nepremičninah, ki so predmet trgovanja in ležijo na območju občine Vrhnika. Skladno z navedenim ocenjujemo, da bo prihodek iz tega naslova na letni ravni višji od načrtovanega.
	SKUPAJ			1.705.886,49	200.000,00	
PU - oddelek	ODHODKI	VELJAVNI PRORAČUN 2024	PREDLOG REBALANSA 2024	POVEČANJE	ZMANJŠANJE	OBRAZLOŽITEV
4001 - OSZ	PP 07006 - PORABA POŽARNE TAKSE konto 420233 - NAKUP GASILSKE OPREME NRP OB140-07-0012 - PORABA POŽARNE TAKSE	50.000,00	56.000,00	6.000,00 /		Sredstva požarnega sklada so sredstva za požarno varnost oz. prihodek iz proračuna RS in so izključno namenjena za nakup gasilsko zaščitno-reševalne opreme in gasilskih vozil v občini Vrhnika. Sredstva požarnega sklada Občini Vrhnika vsak mesec dodeli Odbor za razpolaganje s sredstvi požarnega sklada Vlade RS ter jih nakažejo na račun Občine Vrhnika. Občina Vrhnika pa le-ta sredstva prenakaže na GZ Vrhnika, poveljstvu Vrhnika (PGD-jem) za nakup gasilske opreme. S prejetimi sredstvi razpolaga občinski Odbor za razpolaganje s sredstvi požarnega sklada. Višina sredstev se letno spreminja in je odvisna od vplačanih premij za požarno zavarovanje fizičnih in pravnih oseb na zavarovalnicah. Ker višina le-teh ni mogoča v naprej, lahko Občina njeno višino v proračunu določi le predvidoma na podlagi preteklih nakazil RS v proračun Občine Vrhnika. Zato je potrebno sredstva v občinskem proračunu preseči od nakazil države. V kolikor je sredstev iz državnega proračuna več kot jih zagotovljenih v proračunu Občine Vrhnika transferja na GZ Vrhnika, poveljstvo Vrhnika ni mogoče izvesti. Takrat je potrebno izvesti prerazporeditev iz lastnih občinskih sredstev za namen redne dejavnosti CZ, kar pa je v veliko škodo Občine oz. sredstev namenjenih za zaščito in reševanje. Posledično se zmanjšajo sredstva na postavki za redno delovanje CZ. Sredstva požarne takse so namenska sredstva nakazana iz proračuna RS, zato jih je potrebno upoštevati ločeno od planiranih sredstev v občinskem proračunu namenjenih za ZRP. Ker zaznavamo, da se nakazila požarnega sklada vsako leto povečujejo je potrebno v ta namen sredstva na predmetni proračunski postavki povečati.

4001 - OSZ	06001 - Plače, prispevki, davek na izplačane plače in drugi izdatki zaposlenim - občinska uprava konto 400000 konto 400001 konto 401001 konto 401100	690.670,36 58.941,72 84.516,48 62.647,20	780.670,36 74.941,72 100.516,48 70.647,20	130.000,00 /		Sredstva plač se povečujejo v skladu z izpogajanim s strani sindikatov javnega sektorja, kar prinaša spremembo pri višini stroškov dela.
4002 - OF	06017 - Vzdrževanje vozil in prevozni stroški 402300 stroški goriva	1.800,00	2.500,00	700,00 /		Na podlagi poviševanja cen bencina in na podlagi doseganje realizacije se ocenjuje, da je potrebno povečati stroške za gorivo pri občinski upravi.
4002 - OF	22001 Odplačilo glavnice kreditov, konto 550101	929.000,00	879.005,00 /		49.995,00	Občina trenutno odplačuje štiri kredite, pri katerih so glavnice mesečno enakomerne in znašajo skupaj 69.167 EUR. Skladno z navedenim bodo do konca leta odplačane glavnice v skupni višini 830.004 EUR. Del sredstev za namen odplačevanja glavnice se tako lahko z rebalansom zniža.
4003-ODDG	PP 20004 Sofinanciranje bivanja invalidnih oseb v domovih, konto 411909 - Regresiranje oskrbe v domovih	240.000,00	265.000,00	25.000,00	0,00	Zaradi višjih cen v domovih bo na postavki zmanjkalo sredstev.
4003-ODDG	PP 20005 Sofinanciranje socialnega varstva starejših občanov, konto 411909 Regresiranje oskrbe v domovih	130.000,00	165.000,00	35.000,00		Zaradi višjih cen v domovih bo na postavki zmanjkalo sredstev.
4003-ODDG	19005 VIZ Antonije Kucler Vrhnikar - plačilo razlike k ceni, letovanje, zimovanje, konto 41192101 Plačilo razlike v ceni VIZ	2.700.000,00	2.640.000,00		60.000,00	Na postavki je dovolj sredstev, da se lahko delno zmanjša.
4003-ODDG	14014 ZIC - prireditve, konto 40299910 Prireditve v decembru	50.000,00	100.000,00	50.000,00 /		Za potrebe izvedbe investicije v t.i. Rokodelski dom se je prerazporedilo sredstva iz te postavke, za potrebe izvedbe prireditve pa se predlaga vračilo na višino prvotno sprejetega proračuna.
4003-ODDG	18010 ZIC - dejavnost, konto 413300 Tekoči transferi...	389.004,11	539.004,11	150.000,00 /		Za potrebe prijave na razpis ministrstva in izvedbe investicije skateparka se je prerazporedilo sredstva iz te postavke, sedaj se predlaga vračilo sredstev za plače na višino prvotno sprejetega proračuna.
4003-ODDG	18081 Športna dvorana Vrhnikar, konto 420401 Novogradnje	15.000,00	566.676,54	551.676,54 /		Za potrebe prijave na razpis ministrstva in izvedbe investicije gradnje nove dvorane se predlaga povečanje postavke in čim hitrejši začetek izvajanja investicije, glede na pogoje ministrstva, ki določajo kratek rok za izvedbo investicije in črpanje sredstev.
4003-ODDG	19035 Prenova kotlovnice OŠ AMS, konto 420402 Rekonstrukcije in adaptacije	320.000,00	10.000,00		310.000,00	Glede na potrebe po številnih drugih investicijah, za katere je možno pridobiti sofinanciranje, se predlaga časovni zamik investicije obnove. V slučaju odpovedi peči bi naknadno zagotovili sredstva za prenovu.
4003-ODDG	NOVA POSTAVKA 18083 - Skatepark Vrhnikar, konto 420401, NRP NOV OB140-24-0001	0,00	261.637,47	261.637,47 /		Za potrebe prijave na razpis ministrstva in izvedbe investicije skateparka je potrebno odpreti posebno postavko z imenom in višino sredstev, kot je določena v prijavi dokumentaciji (uskladitev), z ustreznimi zneski za posamezno leto.
4003-ODDG	NOVA POSTAVKA 17006 - Prizidava Zdravstvenega doma Vrhnikar, konto 420401, NOV NRP OB140-24-0002	0	200.000,00	200.000,00 /		Za potrebe izgradnje manjšega prizidka ZD Vrhnikar (širitve laboratorija), za katerega se bo pridobilo sofinanciranje ministrstva, je potrebno zagotoviti postavko z ustreznimi zneski za vsako leto (2024 in 2025). Razliko sredstev (poleg sofinanciranja ministrstva) bo zagotovil ZD sam, vendar mora biti glede na pogoje ministrstva naročnik občina.
4003-ODDG	NOVA POSTAVKA 12067 - Postavitev sončnih elektrarn na stavbah v lasti Občine Vrhnikar, konto 420401, NOV NRP OB140-24-0003	0,00	416.883,80	416.883,80 /		Na razpis za sofinanciranje se je prijavilo projekt postavitev sončnih elektrarn na stavbah v lasti Občine Vrhnikar. Potrebno je zagotoviti postavko v višini prijavljenega projekta. Predvideno je sofinanciranje.
4003-ODDG	04031 Tržaška 23, konto 420500 Investicijsko vzdrževanje in izboljšave	358.100,00	390.020,00	31.920,00 /		Stroški so se povečali, ker se objekt, ki je pod spomeniškim varstvom, nahaja v bistveno slabšem stanju, kot se je ob začetku sanacije predvidevalo. Ker so se cene na gradbenem trgu znatno povečale, na drugi strani pa je bilo ugotovljenih kar nekaj del, ki jih ob prvotnem popisu ni bilo predvidenih, bo sredstev za dokončanje projekta premalo. Pojavile so se dodatne potrebe po storitvah in vgradnji materialov, na primer ojačitve konstrukcije, sanacija in preprečevanje vlage v objektu, dodatni ukrepi za zagotavljanje požarne varnosti, itd.
4003-ODDG	14045 Rokodelski dom - ustvarjalno stičišče	282.252,12	257.000,00		25.252,12	Višina ponudbe na javnem naročilu je bila nižja od ocenjene vrednosti.

4003-ODDG	18010 Zavod Ivana Cankarja dejavnost, konto 41330211 Materialni stroški	110.000,00	200.000,00	90.000,00 /		Zaradi vsesplošnega povišanja cen produktov in storitev na trgu ter povišanja cen energentov ima zavod premalo sredstev za materialne stroške za vse objekte in površine v upravljanju. Število novih objektov in površin v upravljanju Zavoda Ivana Cankarja se je v zadnjih letih zelo povečalo, česar trenutni proračun ne odraža. Garderozni objekt in Rokodelski dom bosta povzročila stroške, ki jih v prehodnem obdobju vselitve in poskusnega delovanja objektov začetku ne bomo mogli v celoti zaračunavati uporabnikom. Strokovne službe so ugotovile da je potrebno v objektih na določenih segmentih več in bolje skrbeti za varnost zaposlenih in uporabnikov. Klubi želijo treninge in tekme na višjem nivoju kot v preteklosti, kar posledično potegne za seboj vrsto stroškov in dela.
4004 - OOK	PP 13300 Cesta-Sinja Gorica-Blatna Brezovica konto 420401 Novogradnje NRP OB140-22-0002 Infrastruktura SG-BB	1.495.000,00	500.000,00	0,00	995.000,00	Za gradnjo infrastrukture je bilo izvedeno JN. Za ureditev ceste od Sinje Gorice skozi Blatno Brezovico znaša vrednost del z 22 % DDV cca 2,2 mio EUR. Sredstva se v letu 2024 znižajo ter v letu 2025 zvišajo.
4004 - OOK	PP 13301 JR-Sinja Gorica-Blatna Brezovica konto 420401 Novogradnje NRP OB140-22-0002 Infrastruktura SG-BB	280.000,00	30.000,00	0,00	250.000,00	Za gradnjo infrastrukture je bilo izvedeno JN. Za gradnjo javne razsvetljave ob cesti čez Blatno Brezovico znaša vrednost del z 22 % DDV cca 130.000,00 EUR. Sredstva se v letu 2024 znižajo.
4004 - OOK	PP 15125 Kanalizacija Bevke konto 420401 Novogradnje NRP OB140-12-0050 Kanalizacija Bevke in Blatna Brezovica	1.718.173,62	600.000,00	0,00	1.118.173,62	Za gradnjo kanalizacije Bevke od Sinje Gorice skozi Blatno Brezovico je bilo izvedeno JN. Ponudbena vrednost del znaša 1,05 mio EUR. Sredstva se v letu 2024 znižajo, preostanek do vrednosti iz IP-ja se zaradi črpanja iz NOV prenaša v leto 2025.
4004 - OOK	PP 16234 Vodovod-Sinja Gorica-Blatna Brezovica konto 420401 Novogradnje NRP OB140-22-0002 Infrastruktura SG-BB	500.000,00	300.000,00	0,00	200.000,00	Za gradnjo infrastrukture je bilo izvedeno JN. Za gradnjo vodovoda od Sinje Gorice skozi Blatno Brezovico znaša vrednost del cca 975.000,00 EUR brez DDV. Sredstva se v letu 2024 znižajo ter v letu 2025 zvišajo.
4004 - OOK	NOVA POSTAVKA: 02014 Vračilo KP Občini Logatec, konto 420400, NRP OB140-24-0004	0,00	25.000,00	25.000,00	0,00	Sredstva se zagotavljajo za vračilo že plačanega KP zaradi prenosa vodovodnega omrežja Ograje v last Občini Logatec.
4004 - OOK	PP 13302 Ceste-KS Bevke, 420402, OB140-22-0004	50.000,00	15.000,00	/	35.000,00	Sredstva se se usklajujejo z ocene investicije. Trenutno poteka postopek zbiranja ponudb.
4004 - OOK	PP 13111 Ceste -KS Zaplana, 420402, OB140-07-0392	50.000,00	115.000,00	65.000,00	0,00	Sredstva se zvišajo zaradi višje ocene investicije. Trenutno poteka postopek zbiranja ponudb.
4004 - OOK	PP 13140 Investicije na cestah - KS Podlipa Smrečje, 420401, OB140-20-0028	50.000,00	0,00	0,00	50.000,00	Na podlagi poziva predstavnikom krajevnih skupnosti, do roka za pripravo predloga rebalansa občina ni prejela pobude za koriščenje sredstev v nadaljevanju proračunskega leta na tej postavki.
4004 - OOK	PP 13142 Ceste - KS Ligojna, 420402, OB140-11-0084	50.000,00	0,00	0,00	50.000,00	Na podlagi poziva predstavnikom krajevnih skupnosti, do roka za pripravo predloga rebalansa občina ni prejela pobude za koriščenje sredstev v nadaljevanju proračunskega leta na tej postavki.
4004 - OOK	PP 13304 Ceste - KS Vrhnika Vas, 420402 OB140-22-0007	50.000,00	0,00	0,00	50.000,00	Na podlagi poziva predstavnikom krajevnih skupnosti, do roka za pripravo predloga rebalansa občina ni prejela pobude za koriščenje sredstev v nadaljevanju proračunskega leta na tej postavki.
4004 - OOK	PP 13311 Ceste - KS Stara Vrhnika, 420402, OB140-23-0004	50.000,00	0,00	0,00	50.000,00	Na podlagi poziva predstavnikom krajevnih skupnosti, do roka za pripravo predloga rebalansa občina ni prejela pobude za koriščenje sredstev v nadaljevanju proračunskega leta na tej postavki.
4004 - OOK	PP 16241 Vodovod Podčelo -Ligojna, 420401, OB140-23-0005	75.000,00	45.000,00	0,00	30.000,00	Na podlagi poziva predstavnikom krajevnih skupnosti, do roka za pripravo predloga rebalansa občina ni prejela pobude za koriščenje sredstev v nadaljevanju proračunskega leta na tej postavki.
4004 - OOK	PP 13284 Južna obvoznica-odsek S3, 420401, OB140-19-0046	100.000,00	0,00	0,00	100.000,00	Prenos sredstev v naslednje proračunsko leto.
4004 - OOK	PP 13003 Lokalne ceste - zimsko vzdrževanje, 402503	600.000,00	400.000,00	0,00	200.000,00	Sredstva se znižajo, saj zaradi mile zime niso bila porabljena. Sredstva se prenašajo na PP 13299.
4004 - OOK	PP 13299 Lokalne ceste - investicijsko vzdrževanje 420402, ob140-21-0004	381.000,00	831.000,00	450.000,00	0,00	Sredstva se zvišajo zaradi načrtovanega investicijskega vzdrževanja do konca leta 2024.
4004 - OOK	PP 13152 Obnova mostov, 420402 OB140-09-0045	50.000,00	70.000,00	20.000,00	0,00	Sredstva se zvišajo za potrebe sanacije (zamenjave) mostu preko Podlipščice v Sinji Gorici na JP 966661. Sredstva se zagotavljajo tudi za sanacijo poškodovanih opornikov na mostu na Cesti v Kajndol JP 966231, tik pred občinsko mejo z občino Horjul.
4004 - OOK	PP 13239 Most Ljubljana, 420401 OB140-15-0043	0,00	87.810,32	87.810,32	0,00	Na postavko je vezana aktivna pogodba za gradnjo 1. etape povezovalne ceste Bajerji - Tojnice, med P1 in P7, št. 371-15/2023, z dne 19.12.2023, ter naročilnica za izvajanje strokovnega nadzora. Št. N-23-00349
4004 - OOK	PP 13022 Vzdrževanje javne razsvetljave konto 402200 Električna energija	100.000,00	180.000,00	80.000,00	0,00	Cene električne energije so višje. V petih mesecih je bilo realiziranih 77 % vrednosti PP, zato je potrebno zagotoviti sredstva za plačilo stroškov do konca leta.
4004 - OOK	PP 13022 Vzdrževanje javne razsvetljave konto 402511 Tekoče vzdrževanje druge opreme	60.000,00	120.000,00	60.000,00	0,00	Na postavki je potrebno zagotoviti sredstva za plačilo stroškov vzdrževanja javne razsvetljave. Trenutno ni sredstev niti za plačilo vseh realiziranih del do maja 2024.
4004 - OOK	PP 15216 Ekološki otoki konto 402503 Tekoče vzdrževanje drugih objektov	40.000,00	54.000,00	14.000,00	0,00	Sredstva se zvišajo, saj povprečna cena čiščenja ekoloških otokov znaša 3.500 EUR na mesec. Dodatna sredstva so potrebna za plačilo stroškov do konca leta 2024.
4004 - OOK	PP 15216 Ekološki otoki konto 420401, OB140-24-0005	0,00	40.000,00	40.000,00	0,00	Sredstva se zagotavljajo za ureditev eko otoka na Mirkah.
4004 - OOK	PP 08002 Varnost v cestnem prometu konto 402699	0,00	10.000,00	10.000,00	0,00	Sredstva se zagotavljajo za najem radarske naprave za radarska ohišja.
4004 - OOK	13245 Celostna prometna strategija, konto 420804, NOV NRP OB140-24-0006	0,00	65.000,00	65.000,00	0,00	Sredstva se zagotavljajo za pripravo občinske celostne prometne strategije.
4005 - OOK	NOVA PP 15231: Odprava neskladij v AGLO > 2.000 PE KONTO 420401 NOV NRP ob140-24-0007	0,00	12.000,00	12.000,00	0,00	za Kanalizacijo Drenov grič in kanalizacijO Sinja Gorica je predvidena prijava investicije na sofinanciranje regijskih projektov v okviru RRA LUR. V letu 2024 so trenutno predvideni stroški za dokumentacijo. Investicija se bo izvajala v letih od 2026 dalje.

5000 - MIRE	06021 -Plače, prispevki, davek na izplačane plače in drugi izdatki zaposlenim - medobčinski inšpektorat konto 400000	177.510,73	227.510,73	50.000,00 /	Sredstva plač se povečujejo v skladu z izpogajanim s strani sindikatov javnega sektorja, kar prinaša spremembo pri višini stroškov dela.
5000 - MIRE	06023 - Materialni stroški - medobčinski inšpektorat KONTO 402000	6.000,00	6.300,00	300,00 /	Sredstva za pisarniški material in storitve je potrebno povečati zaradi rasti cen.
5000 - MIRE	06023 - Materialni stroški - medobčinski inšpektorat KONTO 402301	4.585,00	7.000,00	2.415,00 /	Na podlagi dosedanje realizacije in ocene potrebnih sredstev do konca leta, je potrebno povečati sredstva za vzdrževanje in popravilo vozil.
	SKUPAJ			2.930.343,13	3.573.420,74

Predlog Spremembe proračuna OV za leto 2025						
PU	PRIHODKI	VELJAVNI PRORAČUN 2025	PREDLOG SPREMEMBE 2025	POVEČANJE	ZMANJŠANJE	OBRAZLOŽITEV
PRIHODKI	740001 Prihodki iz državnega proračuna za investicije: 8.000 prihodek požarne takse, 538.144,11 eur: sofinanciranje MGTŠ za športno dvorano, 75.000 eur: sofinanciranje Fundacije za šport, 634.927,50 eur: sofinanciranje širitve laboratorija	580.000,00	1.836.071,61	1.256.071,61	0,00	Predvideva se sofinanciranje športne dvorane Vrhnika in izgradnje manjšega prizidka ZD Vrhnika (širitev laboratorija), za katerega se bo pridobilo sofinanciranje ministrstva, je potrebno zagotoviti postavko z ustreznimi zneski za vsako leto (2024 in 2025). Razliko sredstev (poleg sofinanciranja ministrstva) bo zagotovil ZD sam, vendar mora biti glede na pogoje ministrstva naročnik občina.
				1.256.071,61		
PU - oddelek	ODHODKI	VELJAVNI PRORAČUN 2025	PREDLOG SPREMEMBE 2025	POVEČANJE	ZMANJŠANJE	OBRAZLOŽITEV
4001 - OSZ	06001 - Plače, prispevki, davek na izplačane plače in drugi izdatki zaposlenim - občinska uprava konto 400000 konto 400001 konto 401001 konto 401100	740.670,00 58.941,72 84.516,48 62.647,20	780.670,00 74.941,72 100.516,48 70.647,20	80.000,00 /		Sredstva za plače se povečajo na predlagane vrednosti rebalansa za leto 2024.
4001-OSZ	PP 07006 - PORABA POŽARNE TAKSE konto 420233 - NAKUP GASILSKE OPREME NRP OB140-07-0012 - PORABA POŽARNE TAKSE	50.000,00	58.000,00	8.000,00	0,00	Sredstva požarnega sklada so sredstva za požarno varnost oz. prihodek iz proračuna RS in so izključno namenjena za nakup gasilsko zaščitno-reševalne opreme in gasilskih vozil v občini Vrhnika. Sredstva požarnega sklada Občini Vrhnika vsak mesec dodeli Odbor za razpolaganje s sredstvi požarnega sklada Vlade RS ter jih nakažejo na račun Občine Vrhnika. Občina Vrhnika pa le-ta sredstva prenakaže na GZ Vrhnika, poveljstvu Vrhnika (PGD-jem) za nakup gasilske opreme. S prejetimi sredstvi razpolaga občinski Odbor za razpolaganje s sredstvi požarnega sklada. Višina sredstev se letno spreminja in je odvisna od vplačanih premij za požarno zavarovanje fizičnih in pravnih oseb na zavarovalnicah. Ker višina le-teh ni mogoča v naprej, lahko Občina njeno višino v proračunu določi le predvidoma na podlagi preteklih nakazil RS v proračun Občine Vrhnika. Zato je potrebno sredstva v občinskem proračunu preseči od nakazil države. V kolikor je sredstev iz državnega proračuna več kot jih zagotovljenih v proračunu Občine Vrhnika transferja na GZ Vrhnika, poveljstvo Vrhnika ni mogoče izvesti. Takrat je potrebno izvesti prerazporeditev iz lastnih občinskih sredstev za namen redne dejavnosti CZ, kar pa je v veliko škodo Občine oz. sredstev namenjenih za zaščito in reševanje. Posledično se zmanjšajo sredstva na postavki za redno delovanje CZ. Sredstva požarne takse so namenska sredstva nakazana iz proračuna RS, zato jih je potrebno upoštevati ločeno od planiranih sredstev v občinskem proračunu namenjenih za ZRP. Ker zaznavamo, da se nakazila požarnega sklada vsako leto povečujejo je potrebno v ta namen sredstva na predmetni proračunski postavki povečati.
ODDG 4003	04031 Tržaška 23, konto 420500, OB140-20-0008	30.000,00	10.000,00 /		20.000,00	Glede na to, da bo objekt do leta 2025 zaključen glede obnove, v letu 2025 za investicijsko vzdrževanje ne bo potrebno toiko sredstev kot je bilo načrtovano ob pripravi proračuna za leto 2025.
ODDG 4003	18075 Infrastruktura športni objekti, konto 420401, OB140-20-0024	1.000.000,00	500.000,00 /		500.000,00	Zaradi del, ki bodo opravljena že v letu 2024 (npr Skatepark) in so vezana na prijavo projektov v sofinanciranje, v letu 2025 ne bo potrebno toliko sredstev kot je bilo načrtovano ob pripravi proračuna za leto 2025.
ODDG 4003	18081 Športna dvorana Vrhnika, konto 420401 Novogradnje	1.500.000,00	2.789.429,43	1.289.429,43 /		Za potrebe prijave na razpis ministrstva in izvedbe investicije gradnje nove dvorane se predlaga povečanje postavke v skladu z investicijsko dokumentacijo in pogoji ministrstva, ki določajo kratek rok za izvedbo investicije in črpanje sredstev.
ODDG 4003	19035 Prenova kotlovnice OŠ AMS, konto 420402 Rekonstrukcije in adaptacije	10.000,00	320.000,00	310.000,00 /		Glede na potrebe po številnih drugih investicijah, za katere je možno pridobiti sofinanciranje, se predlaga časovni zamik investicije obnove. V slučaju odpovedi peči bi naknadno zagotovili sredstva za prenavo.
ODDG 4003	NOVA POSTAVKA 17006 Prizidava Zdravstvenega doma Vrhnika, 420401 NRP OB140-24-0002	0,00	634.927,50	634.927,50 /		Za potrebe izgradnje manjšega prizidka ZD Vrhnika (širitev laboratorija), za katerega se bo pridobilo sofinanciranje ministrstva, je potrebno zagotoviti postavko z ustreznimi zneski za vsako leto (2024 in 2025). Razliko sredstev (poleg sofinanciranja ministrstva) bo zagotovil ZD sam, vendar mora biti glede na pogoje ministrstva naročnik občina.
ODDG 4003	14014 Zavod Ivana Cankarja prireditve, konto 40299909 Argonavtski festival	60.000,00	70.000,00	10.000,00 /		Zaradi dviga cen storitev, predvsem pa izvajalcev na trgu, se predlaga povišanje postavke.
ODDG 4003	14014 Zavod Ivana Cankarja prireditve, nov konto 40299956: 150 let-Cankar	0,00	10.000,00	10.000,00 /		Za pripravo programa ob 150-letnici Cankarjeve smrti bodo nekateri stroški nastajali že v letu 2025, na primer tisk koledarja, izdelava celostne grafične podobe itd.

ODDG 4003	18010 Zavod Ivana Cankarja dejavnost, konto 41330211 Materialni stroški	110.000,00	200.000,00	90.000,00 /	Zaradi vsesplošnega povišanja cen produktov in storitev na trgu ter povišanja cen energentov ima zavod premalo sredstev za materialne stroške za vse objekte in površine v upravljanju. Število novih objektov in površin v upravljanju Zavoda Ivana Cankarja se je v zadnjih letih zelo povečalo, česar trenutni proračun ne odraža. Garderobni objekt in Rokodelski dom bosta povzročila stroške, ki jih v prehodnem obdobju vselitve in poskusnega delovanja objektov začetku ne bomo mogli v celoti zaračunavati uporabnikom. Strokovne službe so ugotovile da je potrebno v objektih na določenih segmentih več in bolj skrbeti za varnost zaposlenih in uporabnikov. Klubi želijo treninge in tekme na višjem nivoju kot v preteklosti, kar posledično potegne za seboj vrsto stroškov in dela.	
ODDG 4003	20002 Darilo ob rojstvu otroka, 411103	36.000,00	48.000,00	12.000,00 /	V proračunskem letu se predlaga povečanje nagrade za novorojenčke, ki trenutno znaša 300 EUR. V vmesnem času oz. do začetka izvrševanja proračuna 2025, pa bo potrebno pripraviti spremembo pravnih podlag za izplačilo nagrad.	
4004 - OOK	PP 13300 Cesta-Sinja Gorica-Blatna Brezovica konto 420401 Novogradnje NRP OB140-22-0002 Infrastruktura SG-BB	1.000.000,00	1.700.000,00	700.000,00	0,00	Za gradnjo infrastrukture je bilo izvedeno JN. Za ureditev ceste od Sinje Gorice skozi Blatno Brezovico znaša vrednost del z 22 % DDV cca 2,2 mio EUR. Sredstva se v letu 2024 znižajo ter v letu 2025 zvišajo.
4004 - OOK	PP 15125 Kanalizacija Bevke konto 420401 Novogradnje NRP OB140-12-0050 Kanalizacija Bevke in Blatna Brezovica	21.752,94	1.139.926,56	1.118.173,62	0,00	Za gradnjo kanalizacije Bevke od Sinje Gorice skozi Blatno Brezovico je bilo izvedeno JN. Ponudbena vrednost del znaša 1,05 mio EUR. Sredstva se v letu 2024 znižajo, preostanek do vrednosti iz IP-ja se zaradi črpanja iz NOV prenaša v leto 2025.
4004 - OOK	PP 16234 Vodovod-Sinja Gorica-Blatna Brezovica konto 420401 Novogradnje NRP OB140-22-0002 Infrastruktura SG-BB	465.000,00	665.000,00	200.000,00	0,00	Za gradnjo infrastrukture je bilo izvedeno JN. Za gradnjo vodovoda od Sinje Gorice skozi Blatno Brezovico znaša vrednost del cca 975.000,00 EUR brez DDV. Sredstva se v letu 2024 znižajo ter v letu 2025 zvišajo.
4004 - OOK	08002 Varnost v cestnem prometu, konto 40299924	55.000,00	41.000,00 /		14.000,00	Zaradi potrebe po uravnoteženju prihodkov in odhodkov oz. uskladitve proračuna, je potrebno nekatere odhodke znižati.
4004 - OOK	13003 Lokalne ceste-zimsko vzdrževanje, konto 402503	600.000,00	500.000,00 /		100.000,00	Zaradi potrebe po uravnoteženju prihodkov in odhodkov oz. uskladitve proračuna, je potrebno nekatere odhodke znižati.
4004 - OOK	13132 Severna obvozna cesta, konto 420402, OB140-19-0047	500.000,00	50.000,00 /		450.000,00	Ocenjuje se, da se bodo gradbena dela izvajala v letu 2026, znesek v višini 450.000 eur, se prestavi v leto 2026.
4004 - OOK	13152 Obnova mostov, konto 420402, OB140-09-0045	150.000,00	50.000,00 /		100.000,00	Zaradi potrebe po uravnoteženju prihodkov in odhodkov oz. uskladitve proračuna, je potrebno nekatere odhodke znižati oz prenesti v NRP za leto 2026.
4004 - OOK	13181 Urbana oprema, konto 420402, OB140-11-0067	125.000,00	100.000,00 /		25.000,00	Zaradi potrebe po uravnoteženju prihodkov in odhodkov oz. uskladitve proračuna, je potrebno nekatere odhodke znižati.
4004 - OOK	13284 Južna obvoznica-odsek S3, konto 420401, OB140-19-0046	500.000,00	50.000,00 /		450.000,00	Ocenjuje se, da se bodo gradbena dela izvajala v letu 2026, znesek v višini 450.000 eur, se prestavi v leto 2026.
4004 - OOK	13291 Reko cesta DG69-Obnova, konto 420402, OB140-20-0014	350.000,00	0,00 /		350.000,00	Zaradi potrebe po uravnoteženju prihodkov in odhodkov oz. uskladitve proračuna, je potrebno nekatere odhodke znižati oz prenesti v NRP za leto 2026.
4004 - OOK	13292 reko ceste na Gabrčah, konto 420402, OB140-20-0015	500.000,00	0,00 /		500.000,00	Zaradi potrebe po uravnoteženju prihodkov in odhodkov oz. uskladitve proračuna, je potrebno nekatere odhodke znižati oz prenesti v NRP za leto 2026.
4004 - OOK	13293 nadvoz VA0149 nad avtocesto, konto 420402, OB140-20-0016	200.000,00	50.000,00 /		150.000,00	Zaradi potrebe po uravnoteženju prihodkov in odhodkov oz. uskladitve proračuna, je potrebno nekatere odhodke znižati oz prenesti v NRP za leto 2026.
4004 - OOK	13295 Reko ceste skozi Malo Ligojno, konto 420402, OB140-20-0018	700.000,00	350.000,00 /		350.000,00	Zaradi potrebe po uravnoteženju prihodkov in odhodkov oz. uskladitve proračuna, je potrebno nekatere odhodke znižati oz prenesti v NRP za leto 2026.
4004 - OOK	13296 Parkirišče za brezo, konto 420402, OB140-20-0020	110.000,00	10.000,00 /		100.000,00	Zaradi potrebe po uravnoteženju prihodkov in odhodkov oz. uskladitve proračuna, je potrebno nekatere odhodke znižati.
	SKUPAJ			4.462.530,55	3.109.000,00	



Številka: 110-16/2009
Datum: 10. 6. 2024

**OBČINSKEMU SVETU OBČINE
VRHNIKA**

9

**ZADEVA: ODLOK O SPREMEMBAH IN DOPOLNITVAH ODLOKA O USTANOVITVI
ORGANA SKUPNE OBČINSKE UPRAVE »MEDOBČINSKI INŠPEKTORAT
IN REDARSTVO OBČIN VRHNIKA, BREZOVICA, DOBROVA - POLHOV
GRADEC, GORENJA VAS - POLJANE, ŽIRI, BOROVNICA, LOG -
DRAGOMER, HORJUL« - skrajšani postopek**

PRAVNA PODLAGA: Statut Občine Vrhnika (Naš časopis, št. 430/15 z dne 28. 9. 2015)
Poslovnik Občinskega sveta Občine Vrhnika (Naš časopis, št. 430/15
in 491/21)
Zakon o lokalni samoupravi (Uradni list RS, št. 94/07 – uradno
prečiščeno besedilo, 76/08, 79/09, 51/10 in 40/12 – ZUJF, 14/15 –
ZUUJFO, 11/18 – ZSPDSLS-1, 30/18, 61/20 – ZIUZEOP-A in 80/20 –
ZIUOOPE)

NAMEN: Obravnava in sprejem

POROČEVALEC: Boštjan Koprivec, direktor občinske uprave

I. OBRAZLOŽITEV:

I. UVOD

1. Ocena stanja in razlogi za sprejem

Na podlagi zahteve Občine Dobrova – Polhov Gradec, ki je izrazila namero o izstopu iz SOU MIREĐ iz pravne službe, ki je kot ena od treh notranjih organizacijskih enot SOU MIREĐ in iz ugotovitev inšpekcijskega zapisnika Ministrstva za javno upravo iz leta 2022 ter Pojasnil Ministrice za javno upravo iz leta 2022, ki pravi, da je skupna občinska uprava le ena od notranjih organizacijskih enot v občinski upravi sedežne občine, je potrebno sprejeti spremembo Odloka SOU MIREĐ.

V skladu z navedenim so bili župani in direktorji občin soustanoviteljic SOU MIREĐ v mesecu februarju 2024 vabljeni na letni koordinacijski sestanek, kjer so se dogovorili, da Občina Vrhnika pripravi spremembo Odloka SOU MIREĐ in jo posreduje ostalim občinam. Občine soustanoviteljice so lahko do 15. 4. 2024 podale svoje pripombe, ki jih je občina Vrhnika pregledala, jih preučila in se do njih opredelila ter nekatere vključila v Predlog novega Odloka

SOU MIRED. Pripombe na Odlok so posredovale Občina Borovnica, Občina Dobrova – Polhov Gradec in Občina Log – Dragomer.

Večina predlogov je bilo sprejemljivih in upoštevanih. Ključno nesoglasje je pri imenovanju in razrešitvi vodje skupne uprave. Občina Vrhnika ne akceptira drugačne ureditve, kot jo je predlagala tj. da vodjo skupne uprave imenuje župan sedežne občine. V kolikor ta predlog spremembe ne bo sprejet, predlaga župan občine Vrhnika, da se občine soustanoviteljice opredelijo do naslednje opcije, in sicer, da sedežna občina postane ena izmed drugih občin.

V primeru, da občine ne bodo akceptirale predloga občine Vrhnika ali nobena druga občina ne bo želela prevzeti obligacijo sedežne občine, bo Občina Vrhnika sprožila postopek izstopa iz SOU MIRED.

Večina občin je soglašala s spremembami, ker pa se Občina Log – Dragomer in Občina Borovnica ne strinjata s predlogom, da bi župan sedežne občine imenoval vodjo MIRED-a, je župan Občine Vrhnika predlagal, da se župani in direktorji sestanejo na skupnem srečanju dne 27. 5. 2024 na Občini Vrhnika, kjer bi se pogovorili o odprtih vprašanjih. Sestanek je bil odpovedan, ker se je večina županov opravičila.

Na podlagi navedenega, je občina Vrhnika pripravila predlog Odloka o spremembah in dopolnitvah Odloka SOU MIRED za obravnavo na vaših junijskih sejah.

2. Cilji sprejetja sprememb Odloka

Cilji sprejetja sprememb Odloka je ureditev SOU MIRED kot del notranje organizacijske enote Občinske uprave Občine Vrhnika in izločitev pravne službe iz Odloka, da bo lahko Občina Dobrova – Polhov Gradec pristopila k drugi skupni upravi.

3. Finančne posledice

Finančne posledice sprejetja sprememb Odloka ne pomenijo zvečanje porabe finančnih sredstev.

II. BESEDILO ČLENOV SPREMEMBE ODLOKA

V skladu z 49.a členom Zakona o lokalni samoupravi (Uradni list RS, št. 94/07 – uradno prečiščeno besedilo, 76/08, 79/09, 51/10, 40/12 – ZUJF, 14/15 – ZUUJFO, 11/18 – ZSPDLSL-1, 30/18, 61/20 – ZIUZEOP-A in 80/20 – ZIUOOPE) ter na podlagi 8. člena Statuta Občine Vrhnika (Naš časopis, št. 430/15), 6. člena Odloka o organizaciji in delovnem področju občinske uprave Občine Brezovica (Uradni list RS, št. 48/09), 7. in 10. člena Odloka o organizaciji in delovnem področju občinske uprave Občine Dobrova - Polhov Gradec (Uradni list RS, št. 100/21), 16. člena Odloka o organizaciji in delovnem področju Občinske uprave občine Gorenja vas - Poljane (Uradni list RS, št. 53/05), 56. člena Statuta Občine Žiri (Uradni list RS, št. 94/11) in Odloka o organizaciji in delovnem področju občinske uprave Občine Žiri (Uradni list RS, št. 88/15), 17., 18. in 19. člena Odloka o organizaciji in delovnem področju občinske uprave Občine Borovnica (Uradni list RS, št. 14/00), 20. in 21. člena Odloka o ustanovitvi, organizaciji in delovnem področju občinske uprave občine Log - Dragomer (Uradni list RS, št. 48/07 in 91/20), 17., 18. in 19. člena Odloka o organizaciji in delovnem področju Občine Horjul (Naš časopis, št. 253/99), so Občinski svet Občine Vrhnika na ____ redni seji dne _____, Občinski svet Občine Brezovica na ____ redni seji dne _____, Občinski svet Občine Dobrova – Polhov Gradec na ____ redni seji dne _____, Občinski svet Občine Gorenja vas - Poljane na ____ redni seji dne _____, Občinski svet Občine Žiri na ____ redni seji dne _____, Občinski svet Občine Borovnica na ____ redni seji dne _____, Občinski svet Občine Log – Dragomer na ____ redni seji dne _____ in Občinski svet Občine Horjul na ____ redni seji dne _____, sprejeli

O D L O K
o spremembah in dopolnitvah Odloka
o ustanovitvi organa skupne občinske uprave
»Medobčinski inšpektorat in redarstvo
občin Vrhnika, Brezovica, Dobrova - Polhov Gradec, Gorenja vas - Poljane, Žiri,
Borovnica, Log - Dragomer, Horjul«

1. člen

V Odloku o ustanovitvi organa skupne občinske uprave »Medobčinski inšpektorat in redarstvo občin Vrhnika, Brezovica, Dobrova – Polhov Gradec, Gorenja vas – Poljane, Žiri, Borovnica, Log – Dragomer, Horjul« (Uradni list RS, št. 101/15 in 55/20) se v prvem odstavku 1. člena besedilo »skupne občinske uprave (v nadaljevanju: skupna uprava)« nadomesti z besedilom: »skupne občinske uprave Medobčinskega inšpektorata in redarstva (SOU MIREĐ; v nadaljevanju: skupna uprava)«.

2. člen

V 2. členu se na koncu druge alineje doda pika in črta tretja alineja.

3. člen

V prvem in drugem odstavku 3. člena se črta besedilo », Cankarjev trg 4, Vrhnika«.

4. člen

V 4. členu se:

- v drugem odstavku beseda »nadzoruje« nadomesti z besedo »nadzorujejo«;
- v tretjem odstavku črta besedilo »po predhodnem soglasju županov vseh občin soustanoviteljic«;
- doda nov, četrti, odstavek, ki se glasi:

»(4) Župani se sestajajo na sejah, ki jih skliče župan sedežne občine, mora pa jo sklicati tudi na pobudo župana katerekoli občine ustanoviteljice.«.

5. člen

V 5. členu se:

- beseda »treh« nadomesti z besedo »dveh«;
- na koncu druge točke doda pika in črta 3. točka.

6. člen

V 7. členu se:

- v drugem odstavku število »4« nadomesti s številom »6a«;
- v tretjem odstavku črta besedilo »določenih s predpisi, ki so kot posebna priloga odloka dela tega odloka in so objavljeni v uradnih glasilih in na spletnih straneh občin ustanoviteljic«.

7. člen

V 9. členu se:

- v prvem odstavku črta besedilo »po predhodnem soglasju županov občin ustanoviteljic«;
- črta peti odstavek 9. člena.

8. člen

11. člen se spremeni tako, da se glasi:

»(1) Občina, v kateri ima skupna uprava sedež, ima za javne uslužbenke skupne uprave status delodajalca in je del notranje organizacijske enote občinske uprave Občine Vrhnika. Javni uslužbenci sklenejo delovno razmerje v občini Vrhnika.

(2) Pravice in dolžnosti delodajalca izvršuje župan sedežne občine.«.

9. člen

12. člen se spremeni tako, da se glasi:

»Akt o sistemizaciji delovnih mest skupne uprave je del akta o sistemizaciji sedežne občine.«.

10. člen

13. člen se spremeni tako, da se glasi:

»Sredstva za delo skupne uprave in druga materialna sredstva zagotavljajo občine ustanoviteljice, in sicer glede na število prebivalcev:

- Občina Vrhnika 28,5 %,
- Občina Brezovica 20,4 %,
- Občina Dobrova - Polhov Gradec 12,6 %,
- Občina Gorenja vas - Poljane 12,2 %,
- Občina Žiri 8,1 %,
- Občina Borovnica 7,4 %,
- Občina Log - Dragomer 6,00 %,
- Občina Horjul 4,8 %.

Skupaj: 100 %.«.

11. člen

V 14. členu se:

- v prvem odstavku število »4« nadomesti s številom »6a« in se za besedo »Vrhniki« doda besedilo »oziroma v drugih uradnih prostorih, kjer opravlja svoje naloge«;
- v tretjem odstavku za prvim stavkom doda stavek: »Kadar vsebina dela to narekuje se lahko stroški delijo tudi glede na dejanski obseg dela, ki se izvaja za posamezno občino ali glede na vrednost investicije, ki se izvaja za posamezno občino ali na območju posamezne občine ali po kombinaciji teh načinov, kar mora biti opredeljeno z letnim programom dela ali finančnim načrtom.«.

12. člen

V 15. členu se:

- v drugem odstavku beseda »vodja« nadomesti z besedo »vodje«;
- doda nov, peti, odstavek, ki se glasi:

»(5) Vodja skupne uprave z letnim poročilom poroča občinam ustanoviteljicam o realizaciji programa dela in finančnega načrta.«.

13. člen

V 18. členu se briše tretji odstavek, dosedanji četrti, peti in šesti odstavek postanejo tretji, četrti in peti odstavek.

14. člen

V 19. členu se doda nov, četrti, odstavek, ki se glasi:

»(4) Sedežna občina vključi skupno upravo v Odlok o organizaciji in nalogah Občinske uprave v roku šestih mesecev od uveljavitve tega odloka.«.

15. člen

Župan sedežne občine skupne uprave objavi ta odlok v Uradnem listu Republike Slovenije v petnajstih dneh po sprejemu na seji tistega občinskega sveta, ki je zadnji sprejel odlok. Odlok začne veljati petnajsti dan po objavi v Uradnem listu Republike Slovenije. Odlok objavijo tudi občine ustanoviteljice v uradnih glasilih svojih občin.

Številka: 110-16/2009
Vrhnika, dne _____

Župan Občine Vrhnika
Daniel Cukjati

Številka:
Brezovica, dne _____

Župan Občine Brezovica
Metod Ropret

Številka:
Dobrova - Polhov Gradec, dne _____

Župan Občine Dobrova - Polhov Gradec
Jure Dolinar

Številka:
Gorenja vas - Poljane, dne _____

Župan Občine Gorenja vas - Poljane
Milan Čadež

Številka:
Žiri, dne _____

Župan Občine Žiri
Franc Kranjc

Številka:
Borovnica, dne _____

Župan Občine Borovnica
Peter Črnilogar

Številka:
Log - Dragomer, dne _____

Župan Občine Log - Dragomer
Miran Stanovnik

Številka:
Horjul, dne _____

Župan Občine Horjul
Janko Prebil

III. OBRAZLOŽITEV ČLENOV

K 1. členu:

Predlog Občine Dobrova – Polhov Gradec: ker ni nikjer navedene kratice SOU MIREM, jo je smiselno opredeliti v 1. členu.

K 2. členu:

Prošnja Občine Dobrova – Polhov Gradec za črtanje notranje organizacijske enote »Pravna služba«.

K 3. členu:

SOU MIREM ne deluje na lokaciji Cankarjev trg 4, Vrhnika.

K 4. členu:

V drugem odstavku gre za pravopisno napako, črta se, da župan sedežne občine imenuje in razrešuje vodjo skupne uprave po predhodnem soglasju županov vseh občin soustanoviteljic, saj bo SOU MIREM organizirana kot notranja organizacijska enota sedežne občine, ki mora v skladu in s postopkom Zakona o javnih uslužbencih izbirati najustreznejše kandidate tako kot to velja za ostale javne uslužbence v postopku zaposlitve.

Četrty odstavek govori o sestajanju županov na sejah.

K 5. členu:

Prošnja Občine Dobrova – Polhov Gradec za črtanje notranje organizacijske enote »Pravna služba«.

K 6. členu:

SOU MIREM ne posluje na lokaciji Cankarjev trg 4, ampak na lokaciji Cankarjev trg 6a, zato je treba besedilo spremeniti.

Črta se besedilo glede prilog.

K 7. členu:

Prvi odstavek – enako kot v 4. členu

Peti odstavek – predlog Občine Borovnica - besedilo tega odstavka se črta, saj gre za interno zadevo sedežne občine in tega ni potrebno pisati.

K 8. členu:

Doda se, da je skupna uprava del notranje organizacijske enote občinske uprave sedežne občine.

K 9. členu:

Akt o sistemizaciji sprejeme župan sedežne občine, župani občin soustanoviteljic pa sprejemajo kadroviski načrt skupne uprave.

K 10. členu:

Sredstva za delo skupne uprave so na novo določena glede na podatke o številu prebivalcev posamezne občine.

K 11. členu:

V prvem odstavku enak komentar kot pri 6. členu, na predlog Občine Dobrova – Polhov Gradec se doda nov stavek v tretjem odstavku.

K 12. členu:

Predlog Občine Dobrova – Polhov Gradec: doda se peti odstavek 15. člena.

K 13. členu:

Predlog Občine Borovnica: o tem govori že drugi odstavek 18. člena. Sedežna občina mora speljati postopke v zvezi s presežnimi delavci.

K 14. členu:

Določa da sedežna občina vključi skupno upravo v Odlok o organizaciji in nalogah Občinske uprave v roku šestih mesecev od uveljavitve odloka.

K 15. členu:

Določa način objave in uveljavitve Odloka s spremembah in dopolnitvah.

IV. PREDLOG ČLANOM OBČINSKEGA SVETA

Članom Občinskega sveta Občine Vrhnika predlagam, da sprejmejo naslednji

S K L E P:

Občinski svet Občine Vrhnika sprejme Odlok o spremembah in dopolnitvah Odloka o ustanovitvi organa skupne občinske uprave »Medobčinski inšpektorat in redarstvo občin Vrhnika, Brezovica, Dobrova – Polhov Gradec, Gorenja vas – Poljane, Žiri, Borovnica, Log – Dragomer, Horjul« v predloženem besedilu.

**Župan
Daniel Cukjati, l.r.**



Številka: 032-1/2023 (2-02)

Datum: 10. 6. 2024

ČLANOM OBČINSKEGA SVETA
OBČINE VRHNIKA

10

ZADEVA: IMENOVANJE NADOMESTNEGA ČLANA NADZORNEGA
ODBORA OBČINE VRHNIKA

PРАВNA PODLAGA: Statut Občine Vrhnika (Naš časopis, št. 430/15)
Poslovnik Občinskega sveta Občine Vrhnika (Naš časopis, št.
430/15 in 491/21)

NAMEN: Imenovanje

POROČEVALEC: Mirko Antolović, predsednik KMVI

I. OBRAZLOŽITEV:

Občinski svet je na 10. seji dne, 25. 4. 2024, razrešil g. Tadeja Grampovčana z mesta člana Nadzornega odbora Občine Vrhnika. Zaradi navedenega je potrebno imenovati nadomestnega člana.

Na podlagi 110. člena Poslovnika občinskega sveta Občine Vrhnika imajo pravico odstopiti občinski funkcionarji, podžupan, kot tudi člani delovnih teles, drugih organov in člani nadzornega odbora ter drugi imenovani, tudi če niso občinski funkcionarji.

Občinski svet s sklepom ugotovi prenehanje mandata občinskega funkcionarja, članstva ali imenovanja zaradi odstopa na predlog Komisije za mandatna vprašanja, volitve in imenovanja. Na podlagi 33. člena Statuta Občine Vrhnika mora občinski svet na isti ali naslednji seji, na kateri občinski svet razreši člana delovnega telesa, imenovati novega člana delovnega telesa.

Na podlagi 43. člena Statuta Občine Vrhnika je Nadzorni odbor občine najvišji organ nadzora javne porabe v občini.

Nadzorni odbor ima v skladu z zakonom naslednje pristojnosti:

- opravlja nadzor nad razpolaganjem s premoženjem občine,
- nadzoruje namenskost in smotrnost porabe sredstev občinskega proračuna,
- nadzoruje finančno poslovanje uporabnikov proračunskih sredstev.

Na podlagi 44. člena ima Nadzorni odbor pet članov. Člani Nadzornega odbora morajo imeti najmanj VI. stopnjo strokovne izobrazbe in izkušnje s finančno-računovodskega ali pravnega področja. Kandidate za člane Nadzornega odbora občine predlaga občinskemu svetu Komisija za mandatna vprašanja, volitve in imenovanja.

Član Nadzornega odbora ne more biti član občinskega sveta, župan, podžupan, član sveta krajevnih skupnosti, direktor občinske uprave, javni uslužbenec občinske uprave, član poslovodstev javnih zavodov, javnih podjetij in občinskih skladov ter drugih organizacij, ki so uporabniki proračunskih sredstev.

Glede na navedeno, je KMVI trikrat objavila poziv za predlaganje nadomestnega člana Nadzornega odbora Vrhnika na spletni strani Občine Vrhnika. Kandidati so se lahko prijaviili do 4. 6. 2024. Do roka je prispela ena vloga. KMVI je na svoji 10. seji dne, 4. 6. 2024, odprla vlogo in ugotovila, da je prispela naslednja popolna vloga:

Dr. Marjan Rihar, [REDACTED]

II. PREDLOG SKLEPA:

Glede na navedeno in skladno z določbo 32. člena Statuta Občine Vrhnika, Komisija za mandatna vprašanja, volitve in imenovanja predlaga Občinskemu svetu Občine Vrhnika v sprejem naslednji

S K L E P :

- 1. Občinski svet Občine Vrhnika imenuje Marjana Riharja, [REDACTED] za nadomestnega člana Nadzornega odbora Občine Vrhnika do konca mandatne dobe 2022-2026.**

Župan
Daniel Cukjati



Številka: 032-7/2018 (2-02)
Datum: 10. 6. 2024

ČLANOM OBČINSKEGA SVETA
OBČINE VRHNIKA

**ZADEVA: MNENJE K IMENOVANJE NADOMESTNEGA ČLANA NADZORNEGA
ODBORA OBČINE VRHNIKA**

Na podlagi zadnjega odstavka 25. člena Poslovnika Občinskega sveta Občine Vrhnika (Naš časopis, št. 430/15 in 491/21) podajam naslednje

M N E N J E :

- 1. Strinjam se s predlogom, da Občinski svet Občine Vrhnika na predlog Komisije za mandatna vprašanja, volitve in imenovanja imenuje dr. Marjana Riharja za nadomestnega člana Nadzornega odbora Občine Vrhnika do konca mandatne dobe 2022-2026.**

Župan
Daniel Cukjati

11

**POBUDE IN VPRAŠANJA
ČLANOV OBČINSKEGA SVETA**

VPRAŠANJA JE PISNO POSTAVIL: Jernej Fefer na 10. redni seji OS, 25. 4. 2024

VPRAŠANJE:

Vprašanje, ki smo ga zastavili na februarški seji, se je nanašalo na podražitev gradnje varčnega garderobnega objekta v športnem parku. Pogodbena vrednost je iz 2.305.125,40€ narasla na 2.778.631,92€, torej za 473.506,52€, skoraj pol milijona.

Odgovor je **pomanjkljiv**, saj nam niste posredovali podatka iz projekta, ki se nanaša na energetske učinkovitost objekta kot smo vas prosili.

Poleg tega **so navedbe v odgovoru netočne**. Napisali ste nam, da je del omenjene podražitve pogojen z rastjo cen. To ne drži, saj v drugem členu pogodbe piše, da so cene fiksne do zaključka vseh pogodbenih del in da gre ves rizik morebitnega zvišanja nabavnih cen na račun izvajalca.

V odgovoru navajate tudi, da je del povišanja stroškov gradnje povezan z nenatančnimi prvotnimi ocenami projektanta. Strinjamo se, da do razhajanj v projektantskih ocenah lahko pride, vendar te nikakor ne morejo predstavljati podražitve v višini 473.506,52€.

Zaradi navedenega vas pozivamo, da odgovor dopolnite in nam natančneje obrazložite, od kod se je pogodbena vrednost povečala za dobrih 470.000,00€

ODGOVOR:

Zainteresiranemu svetniku je bil posredovan del projekta, ki se nanaša na energetske učinkovitost stavbe: Elaborat gradbene fizike za področje učinkovite rabe energije v stavbah in Izkaz energijskih lastnosti stavbe.

Znesek 2.305.125,40 EUR, ki ga navajate v vprašanju, predstavlja osnovni pogodbeni znesek z izbranim izvajalcem gradnje. Drugi omenjeni znesek, 2.778.631,92 EUR, pa predstavlja oceno vrednosti investicije v prvotnem investicijskem programu in ni neposredno povezan z zgoraj omenjeno pogodbeno vrednostjo, zato ta razlika ne predstavlja podražitve. Cene na enoto se od oddaje ponudb in sklenitve pogodbe niso spreminjale in so fiksne.

Ne glede na fiksne cene pa bo vrednost investicije znatno višja od pogodbene vrednosti, saj je bila izvajalcu z aneksom naročena izvedba številnih dodatnih del, katerih izvedba se je izkazala kot nujna. Glede na to, da prvotno naročilo ni vsebovalo ureditve okolice, gre pri dodatnih delih predvsem za ureditev okolice stavbe. Izkazalo se je tudi, da obstoječi priključek elektrike ne zadošča za obratovanje stavbe in vseh dejavnosti v športnem parku, zato je bil izveden povsem nov priključek elektrike s priklopom neposredno v transformatorski postaji pri stari šoli. Za zagotovitev poplavne varnosti stavbe in območja so bila izvedena tudi vzdrževalna dela na meteoritem kanalu. Med izvedbo so se pojavile tudi nekatere druge dodatne zahteve, ki jih projektant ni predvidel v popisu, tudi količine izvedenih del so v povprečju višje od ocen projektanta v projektni dokumentaciji, zato je bil z izbranim izvajalcem v skladu z zakonodajo sklenjen aneks v skupni višini 681.766,84 EUR z DDV. Dela še niso zaključena, zato končna vrednost izvedenih del še ni znana.

VPRAŠANJE:

Ker ima Vesna zelena stranka, okolje na prvem mestu, bomo energetske prenove in učinkovitost porabljenih sredstev za te namene pazljivo spremljali. Zaradi navedenega nam do druge seje posredujete količino porabljenega energenta za OŠ Ivana Cankarja in sicer za zadnja tri leta.

ODGOVOR:

Zainteresiranemu svetniku je bil posredovan razširjeni energetski pregled šole, ki je bil izdelan za potrebe prijave projekta energetske sanacije šole na javni razpis za sofinanciranje in vključuje med drugim tudi podatke o rabi energije.

VPRAŠANJE:

Obnova rokodelskega doma

Iz podatkov katere ste nam posredovali, smo razbral, da je podjetje SM Studio izdelalo PZI dokumentacijo za obnovo Rokodelskega doma. Isto podjetje ste navedli še enkrat in sicer za izdelavo PZI dokumentacije za sanitarije. Glede na navedeno prvotna PZI dokumentacija ni obsegala celega objekta.

Zaradi navedenega vas pozivamo, da nam do naslednje seje posredujete PZI Dokumentacijo za obnovo Rokodelskega doma oziroma nam omogočite povezavo do predmetne dokumentacije.

ODGOVOR:

Zainteresiranemu svetniku je bila posredovana PZI dokumentacija za obnovo stavbe, ki smo jo prejeli od Zavoda Ivana Cankarja Vrhnika.

ODGOVORE JE PRIPRAVIL: Oddelek za družbene dejavnosti in gospodarstvo in Zavod Ivana Cankarja za kulturo, šport in turizem Vrhnika

POBUDE JE PISNO PODAL: Dr. Benjamin Leskovec na 10. redni seji OS, 25. 4. 2024

POBUDA:**NAČRT RAZPOLAGANJA Z NEPREMIČNIM PREMOŽENJEM**

Načrt razpolaganja z nepremičnim premoženjem bi morali načrtovati v dialogu z zasebniki, kajti, na način, kot sedaj delamo, bo imela občina Vrhnika veliko število nepremičnin brez kakršnikoli vsebin.

ODGOVOR:

Hvala za vaš predlog. Ob pripravi bodočih Načrtov razpolaganja z nepremičnim premoženjem bo Občina Vrhnika poizkušala vaš predlog implementirati v Načrt.

POBUDA:**NAKUP ZEMLJIŠČ OD ZASEBNEGA LASTNIKA NA LOKACIJI CESARSKI VRH NA ZAPLANI**

Predlagam, da se na Zaplani - Cesarski vrh odkupi večji obseg zemljišč, kjer bi lahko vzpostavili površine za mirujoči promet in začeli razvijati turizem, zeleni turizem, »Outdoor« destinacija Zaplana.

ODGOVOR:

Hvala za vaš predlog. Delno ga je uresničila že Republika Slovenija z nakupom dela zasebnega zemljišča za potrebe izvedbe avtobusnega obračališča s postajališčem in parkiriščem.

POBUDA:**ŽELEZNIŠKI PRAGOVİ OB POKOPALIŠČU, KI PREDSTAVLJAJO NEVAREN ODPADEK**

Ob pokopališču na Vrhniku so železniški pragovi, ki predstavljajo nevaren odpadki v prostoru; jaz imam zaradi tega na Zaplani inšpekcijski postopek, ki je podan iz strani MIREĐ.

ODGOVOR:

S problematiko železniških pragov ob pokopališču na Vrhniku je bil na rednem mesečnem sestanku seznanjen MIREĐ. Zemljišče, na katerem se nahajajo pragovi, želi Občina kupiti za zagotovitev prostora za gradnjo novega žarnega zidu.

ODGOVORA JE PRIPRAVIL: Oddelek za okolje in komunalno

POBUDA:

PRIHAJAJOČI RAZPISI ZA LAS-e IN PRIPRAVA PROGRAMA OPOLNOMOČENJA DRUŠTVEV S STRANI ZIC-a

Predlog, da ZIC pripravi program opolnomočenja društev oz. deležnikov v občini z namenom, da bi se društva lahko lažje in v večjem številu povezovala, sodelovala in prijavljala na ta sredstva, ki bodo na voljo (okvirno 1.500.000 eur poleti 2024) in v tej zvezi se naj pripravi/vzpostavi podporno okolje za potrebe vseh ključnih deležnikov v občini Vrhnika znotraj ZIC, da se jim zagotovi možnost dodatnih virov za financiranja za njihovo delovanje

ODGOVOR:

Zavod Ivana Cankarja že doslej deluje v smeri kot predlaga svetnik, g. Leskovec. Na vsakem od delovnih področij (kultura, šport in turizem) skozi izvajanje letnega programa dela tesno sodelujemo z društvi in jih med seboj povezujemo. Nekaj primerov tovrstnega so-delovanja: Poletni, zimski in jesenski vklop, letni program Cankarjevega doma, vse športne in turistične prireditve ZIC-a, itd.

Poleg rednega sodelovanja z društvi, slednja vključujemo tudi v razpise za sredstva, kadar je možnost za to, s čimer društva pridobivajo reference in konkretna znanja. Takšen je bil tudi naš zadnji projekt, ki smo ga prijavi na LAS barje in ga trenutno izvajamo, to je Rokodelski dom. Objekt je že v osnovi namenjen društvom oz. nepridobitnim organizacijam za njihovo delovanje, torej skupaj z občino ustvarjamo podporno okolje za delovanje društev. Ker je jasno, da fizična infrastruktura ni dovolj, smo že ob prijavi na ta razpis predvideli organizacijo in izvedbo izobraževanj za društva z namenom opolnomočenja društev za delovanje. Pripravljen imamo program, po katerem se bodo člani seznanili s pravnimi podlagami za delovanje in finančno-materialno poslovanje ter delavnice za učinkovito pridobivanje nepovratnih sredstev. Izobraževanja bo izvedel CNVOS, udeležba pa bo možna tudi za društva, ki ne bodo delovala v objektu.

Glede na to, da je trenutno aktualen razpis LAS barje, smo s pristojnimi na LAS-u tudi v dogovorih za izvedbo delavnic za prijavo na razpis LAS barje. Prva od njih je že bila 28.5.2024, potem ko bo objavljen razpis, pa bo izvedena še ena.

ODGOVOR JE PRIPRAVILA: Marija Zakrajšek Martinjak, direktorica Zavoda Ivana Cankarja za kulturo, šport in turizem Vrhnika

VPRAŠANJA JE PISNO POSTAVIL: Peter Pikl na 10. redni seji OS, 25. 4. 2024

VPRAŠANJE:

Glede na infrastrukturo in glede na dosegljivost vseh urbanih ciljev, krajanje zahtevajo pisno in utemeljeno obrazložitev, zakaj je območje Kačje vasi pri obračunu nadomestila za stavbno zemljišče ocenjena višje kot ostala področja v KS Vas.

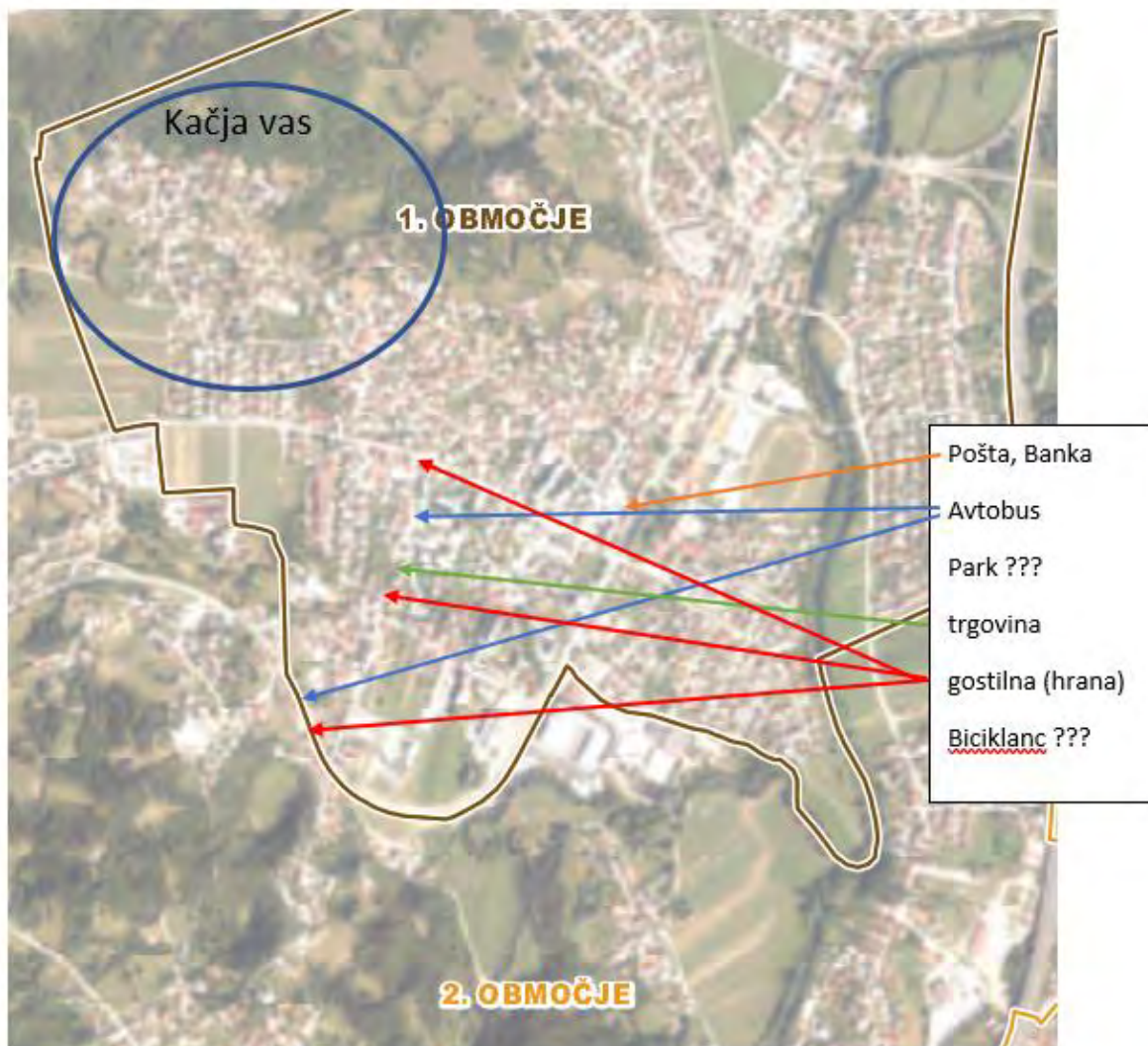

ODGOVOR:

Podlage za obračun in odmero nadomestila za uporabo stavbnega zemljišča za zazidana in nezazidana zemljišča na območju občine Vrhnika določa Odlok o nadomestilu za uporabo stavbnega zemljišča v Občini Vrhnika (Naš časopis, št. 477/2019), ki se uporablja od 1. 1. 2020 dalje.

Odlok med drugim zajema tudi določitve območij, katera so predmet odmere nadomestila in merila za določitev višine nadomestila, ki kot bistvena kriterija vplivata na višino odmerjenega nadomestila. Nadalje so območja, ki so predmet odmere, v odloku določena na podlagi kriterijev, ki določajo:

- lokalni pomen območja,
- dostopnost do javnih funkcij,
- namembnost območja (namenska raba zemljišč).

Območja razmejujejo meje naselij, ki so skladne z mejo naselij iz registra prostorskih enot, v primeru, ko se območje deli znotraj posameznega naselja, pa je meja skladna z mejo med posameznimi namenskimi rabami prostora, ki so upoštewane v pregledni karti območij NUSZ, ki je priloga odloka.

Območje Kačje vasi je bilo z uveljavitvijo omenjenega novega odloka iz 2. območja uvrščeno v 1. območje, vendar je ob tem potrebno poudariti, da se je sama višina nadomestila z novim odlokom znižala, saj se je ob tem znižala tudi višina vrednostne točke za odmero NUSZ, ki je bila določena z novim odlokom.

Spodnji primer izračuna za stanovanjski objekt v skupni površini 260,30 m², ki je naveden spodaj in leži na območju Kačje vasi, prikazuje izračun nadomestila v posameznih letih in tudi razliko v končni vrednosti po sprejemu novega odloka, ki je v prvem letu obračuna po novem odloku nižja v primerjavi z letom 2019, v naslednjih letih pa vrednost variira glede na višino vrednostne točke, ki se letno usklajuje z rastjo življenjskih stroškov.

leto	Višina vrednostne točke	točk	površina v m ²	znesek v EUR
*2019	0,003628	210	260,3	198,32
**2020	0,003278	225	260,3	191,98

*izračun na podlagi 'starega' odloka, ki je veljal do vključno leta 2019

**izračun na podlagi 'novega odloka, od 1.1.2020 dalje

Potrebno je poudariti, da merila za določitev višine nadomestila upoštevajo opremljenost stavbnega zemljišča s posamezno vrsto komunalne opreme in gospodarske javne infrastrukture, pri čemer število točk za odmero upošteva naslednjo javno infrastrukturo: prometno omrežje, vodovodno omrežje, kanalizacijsko omrežje, plinovodno omrežje in javno razsvetljavo. Območje Kačje vasi je opremljeno z vso naštetjo javno infrastrukturo, razen s plinovodnim omrežjem. Višina nadomestila tako ni odvisna od oddaljenosti od ostalih storitev, ki jih koristijo občani kot so banka, pošta, park, trgovina, gostilna in podobno.

Poudarjamo, da je prihodek iz naslova pobranega nadomestila prihodek občinskega proračuna, ki ni namenski in kot tak je eden redkih oz. skoraj edini, ki ga lahko občina na podlagi samostojne odločitve porabi za nadaljnje projekte, ki jih izvaja v dobro vseh občanov in so pomembni za nadaljnji razvoj občine.

Pri morebitnih nadaljnjih spremembah karte območij iz navedenega odloka, bomo v bodoče sledili trendu širitve posameznih območij navzven, saj so le – ta vsako leto boljše opremljena s komunalno opremo in z gospodarsko javno infrastrukturo.

ODGOVOR JE PRIPRAVIL: Oddelek za finance

VPRAŠANJA JE PISNO PODALA: Ana Skledar na 10. redni seji OS, 25. 4. 2024

POBUDA:

Odpadki - že večkrat smo opozarjali na slabe razmere glede odlaganja nekoristnih odpadkov na lokaciji Gradišče. Na to lokacijo se dovažajo odpadki z drugih lokacij, posledično so smeti kmalu polne / prepolne, kar kasneje privede do odlaganja mimo za to namenjenih kontejnerjev. Prav tako, po naših podatkih, stanovalci to občutijo z višjimi zneski na položnicah. Naj se preveri, kaj se je glede tega do sedaj že storilo in predvsem kje vidijo rešitev oz. da je rešitev nujno potrebna.

ODGOVOR:

Občinska uprava v sodelovanju s Stanovanjsko zadrugo in JP KPV d. o. o. pripravlja rešitev v obliki "kletk" za črne kontejnerje, ki so v lasti stanovalcev. Premaknil se bo tudi ekološki otok.

POBUDA:

Pokopališče - nov del; prostor za raztros ni primerno urejen in je treba najti ustrezne rešitve (primer dobre prakse v Logatcu).

ODGOVOR:

Občinska uprava pridobiva ponudbe za izvedbo primernejšega raztrosnega polja.

VPRAŠANJE:

Promet Gradišče - še vedno prihaja do dvosmernega prometa, kar je nevarno za celoten promet.

ODGOVOR:

Občinska uprava je o kršitvah prometnega režima obvestila Policijsko postajo Vrhnika, ki bo izvajala poostren nadzor nad spoštovanjem prometnih predpisov.

VPRAŠANJE:

Promet Sinja-Ligojna - promet tovornih vozil kljub omejitvam / prepovedim še vedno poteka.

ODGOVOR:

Občinska uprava je o kršitvah prometnega režima obvestila Policijsko postajo Vrhnika, ki bo izvajala poostren nadzor nad spoštovanjem prometnih predpisov.

ODGOVORE JE PRIPRAVIL: Oddelek okolje in komunalo

POBUDA:

Prispevek občine ob rojstvu otroka - pobuda za povišanje zneska na 500 €, katerega se kasneje vsakoletno usklajuje z rastjo inflacije.

ODGOVOR:

V okviru obravnave spremembe proračuna za leto 2025 bo predvidoma predlagano povišanje postavke za denarne pomoči ob rojstvu otroka, jeseni pa sprememba pravilnika, ki določa višino pomoči.

ODGOVOR JE PRIPRAVIL: Oddelek za družbene dejavnosti in gospodarstvo

POBUDE JE PISNO PODAL: Zdravko Železnik na 10. redni seji OS, 25. 4. 2024

POBUDA:

Na križišču glavne ceste v Sinji Gorici proti Mali in Veliki Ligojni so se naredile globoke kolesnice in visoke izbokline, da je zavijanje iz glavne ceste in vključevanje na glavno cesto nekoliko že nevarno in tudi škoduje podvozju na prevoznih sredstvih. Od upravljavca ceste DRSC-ja naj se zahteva takojšnja sanacija tega dela križišča.

ODGOVOR:

Na DRSl je bil že pred časom poslan dopis s prošnjo po sanaciji poškodovanega vozišča državne ceste na večih lokacijah, tudi v Sinji Gorici. Do danes še nismo prejeli povratne informacije. Ko jo, vas obvestimo.

POBUDA:

V Sinji Gorici so od zadnjih hiš proti Drenovemu Griču nastala nova gradbišča, tako na levi kot na desni strani glavne ceste. Prometna oznaka »Začetek naselja« za Sinjo gorico, katera tudi pomeni začetek omejene hitrosti v naselju, naj se premakne nazaj proti Drenovemu Griču in sicer pred priključek, kjer se zavija proti Vargalantu in naprej. V primeru, da se tabla za

začetek naselja iz katerega koli razloga ne da premakniti, pa predlagam postavitev znaka za omejitev hitrosti pred odcepom desno proti Vargalatu. Tako bo ta del naselja deležen nižjih hitrosti, hkrati bo nižja hitrost v delu, kjer se **zavija** proti Ligojni, kjer težja vozila povzročajo kolesnice zaradi višje hitrosti ob izogibanju cestnega otoka pred prehodom za pešce.

ODGOVOR:

Enako opažanje smo prejeli tudi od dotičnega krajana, čigar dopis s predlogom po spremembi lokacije krajevne table, smo že posredovali na DRSI.

POBUDA:

Predlagam umestitev prehoda za pešce od parkirnega prostora pri Avto hiši Sever na drugo stran, kjer cesto dnevno prečka veliko uporabnikov tega parkirišča.

ODGOVOR:

Občina bo predlog posredovala na DRSI.

ODGOVORE JE PRIPRAVIL: Oddelek za okolje in komunalo